

Формы металлические (ковки)

**РЕБРА ЖЕСТКОСТИ****Размеры**Chill moulds. Ribs of rigidity.  
Dimensions**ГОСТ**  
**16238-70****Взамен**  
**МН 752-60**

Постановлением Комитета стандартов, мер и измерительных приборов при Совете Министров СССР от 29 июля 1970 г. № 1163 срок введения установлен с 01.01 1972 г.

Проверен в 1980 г.

**Несоблюдение стандарта преследуется по закону**

1. Настоящий стандарт распространяется на металлические формы (вытряхные, створчатые и с параллельным разъемом) и устанавливает размеры и расположение ребер жесткости.

2. Размеры и расположение ребер жесткости должны соответствовать указанным на чертеже и в таблице.

Для металлических форм  
размером 400×320 и 500×400 мм

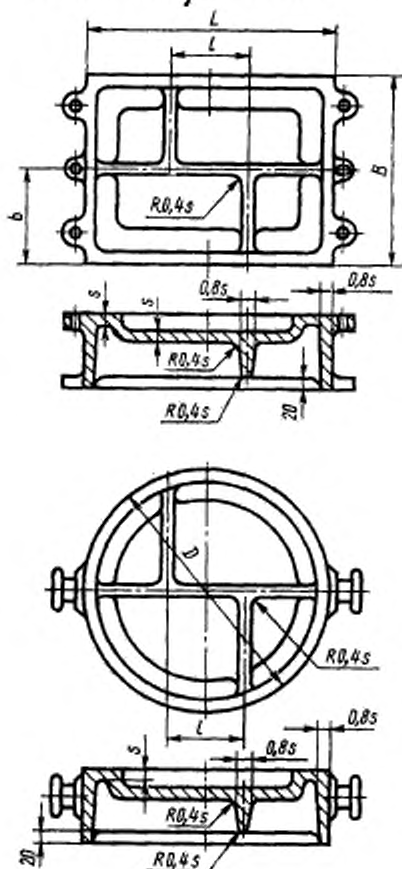

Для металлических форм  
размером 630×500 мм и выше

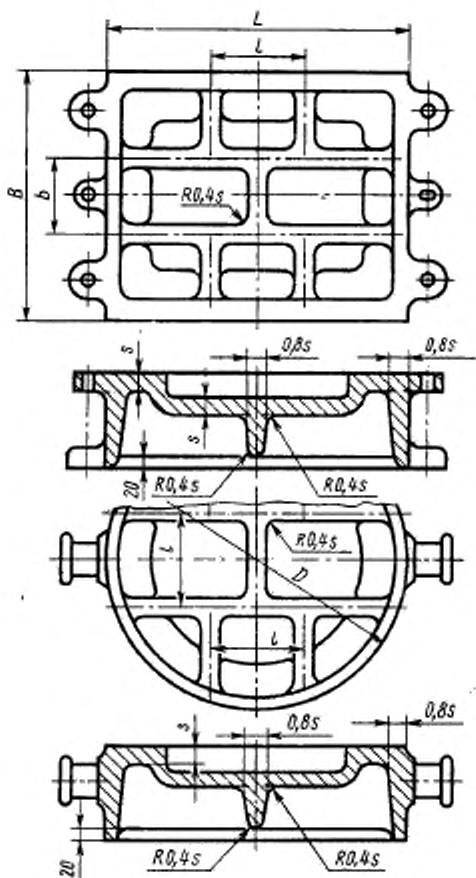

| мм    |      |     |     |
|-------|------|-----|-----|
| $L-D$ | $B$  | $l$ | $b$ |
| 400   | 320  | 100 | 160 |
| 500   | 400  | 160 | 200 |
| 630   | 500  | 180 | 160 |
| 800   | 630  | 220 | 180 |
| 1000  | 800  | 300 | 220 |
|       | 1000 |     | 300 |

3.  $s$  — толщина стенок металлических форм по ГОСТ 16237—70.

4. При установке приспособлений для удаления стержней и выталкивания отливок высота ребер жесткости определяется конструктивно.