

**ДЕРЖАВКИ БЫСТРОСМЕННЫХ МАТРИЦ
С КВАДРАТНЫМ И ПРОДОЛГОВАТЫМ
ОТВЕРСТИЯМИ**

КОНСТРУКЦИЯ И РАЗМЕРЫ

Издание официальное



**ДЕРЖАВКИ БЫСТРОСМЕННЫХ МАТРИЦ
С КВАДРАТНЫМ И ПРОДОЛГОВАТЫМ ОТВЕРСТИЯМИ**
Конструкция и размеры

 Holders for quick-changing female dies with square and oblong holes.
 Construction and dimensions

**ГОСТ
16655—80
Взамен
ГОСТ 16655—71**

 МКС 25.120.10
 ОКП 39 9800

 Постановлением Государственного комитета СССР по стандартам от 04.03.80 № 1011 дата введения установлена **01.01.81**

Ограничение срока действия снято Постановлением Госстандарта СССР от 26.06.85 № 1967

1. Конструкция и размеры державок быстросменных матриц с квадратным и продолговатым отверстиями должны соответствовать указанным на чертеже и в таблице.

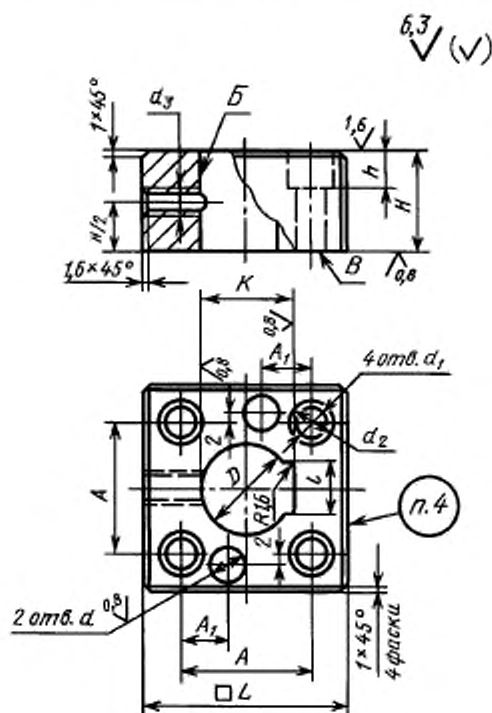

Издание официальное

Перепечатка воспрещена



Издание (февраль 2006 г.) с Изменением № 1, утвержденным в июне 1985 г. (ИУС 10—85).

 © Издательство стандартов, 1980
 © Стандартинформ, 2006

Размеры в мм

Обозначение державки	Применяемость	D_{H7}	H	L	A	A_1	K_{H9}	l	d_{H7}	d_1	d_2	d_3	h	Масса, кг, не более
1038-1001		18	18	63	38	18	21	16	10	11	17	M8	11	0,385
1038-1002	22		0,481											
1038-1003		20	18	71	46	18	23	16	10	11	17	M10	11	0,377
1038-1004	22		0,471											
1038-1005		22	18	71	46	18	25	16	10	11	17	M8	11	0,523
1038-1006	22		0,637											
1038-1007		25	18	80	54	18	28	21	10	11	17	M8	11	0,493
1038-1008	22		0,615											
1038-1009		28	18	80	54	18	31	21	10	11	17	M8	11	0,667
1038-1011	22		0,823											
1038-1012		28	25	80	52	22	31	21	12	14	19	M10	15	0,870
1038-1013	28		0,972											
1038-1014		32	18	80	54	18	35	21	10	11	17	M8	11	0,640
1038-1015	22		0,791											
1038-1016		32	25	80	52	22	35	21	12	14	19	M10	15	0,844
1038-1017	28		0,950											
1038-1018		36	18	90	54	18	39	21	10	11	17	M8	11	0,610
1038-1019	22		0,755											
1038-1021		36	25	90	60	22	39	21	12	14	19	M10	15	1,140
1038-1022	28		1,280											
1038-1023		40	18	90	64	18	43	26	10	11	17	M8	11	0,817
1038-1024	22		1,013											
1038-1025		40	25	90	60	22	43	26	12	14	19	M10	15	1,094
1038-1026	28		1,232											
1038-1027		45	18	100	64	18	48	26	10	11	17	M8	11	0,770
1038-1028	22		0,950											
1038-1029		45	25	100	70	22	48	26	12	14	19	M10	15	1,400
1038-1031	28		1,570											
1038-1032		50	18	90	64	18	53	26	10	11	17	M8	11	0,717
1038-1033	22		0,887											
1038-1034		50	25	100	70	22	53	26	12	14	19	M10	15	1,326
1038-1035	28		1,488											
1038-1036		56	18	110	74	18	61	32	10	11	17	M8	11	0,900
1038-1037	22		1,106											
1038-1038		56	25	110	80	22	61	32	12	14	19	M10	15	1,624
1038-1039	28		1,824											

Размеры в мм

Обозначение державки	Применяемость	D_{H7}	H	L	A	A_1	K_{H9}	l	d_{H7}	d_1	d_2	d_3	h	Масса, кг, не более
1038-1041		60	18	110	86	18	65	31	10	11	17	M8	11	1,147
1038-1042	22		M10									1,414		
1038-1043	25		15		1,552									
1038-1044	28				M12	1,743								
1038-1045		63	18	125	86	18	68	31	10	11	17	M8	11	1,106
1038-1046	22		M10									1,368		
1038-1047	25		15		1,495									
1038-1048	28				M12	1,680								
1038-1049		67	18	125	86	18	73	31	10	11	17	M8	11	1,046
1038-1051	22		15									1,290		
1038-1052	25				94	2,100								
1038-1053	28		M12			2,345								
1038-1054		71	18	125	96	18	77	31	10	11	17	M8	11	1,480
1038-1055	22		15									1,802		
1038-1056	25				94	2,010								
1038-1057	28		M12			2,155								

Пример условного обозначения державки размерами $D = 18$ мм и $H = 18$ мм:

Державка 1038-1001 ГОСТ 16655—80

(Измененная редакция, Изм. № 1).

2. Допуск перпендикулярности оси отверстия B относительно поверхности B — не более 0,01 мм.

3. Технические условия — по ГОСТ 16675—80.

4. Маркировать: условное обозначение и товарный знак предприятия-изготовителя.

Редактор В.Н. Копысов
Технический редактор Л.А. Гусева
Корректор Р.А. Метлова
Компьютерная верстка И.А. Налейкиной

Подписано в печать 21.03.2006. Формат 60 × 84¹/₈. Бумага офсетная. Гарнитура Таймс.
Печать офсетная. Усл. печ. л. 0,47. Уч.-изд. л. 0,30 Тираж 51 экз. Зак. 190. С 2616.

ФГУП «Стандартинформ», 123995 Москва, Гранатный пер., 4.
www.gostinfo.ru info@gostinfo.ru

Набрано во ФГУП «Стандартинформ» на ПЭВМ.

Отпечатано в филиале ФГУП «Стандартинформ» — тип. «Московский печатник», 105062 Москва, Лялин пер., 6.