

**ВОЛОКИ-ЗАГОТОВКИ ИЗ ТВЕРДЫХ
СПЕЧЕННЫХ СПЛАВОВ ДЛЯ ВОЛОЧЕНИЯ
ШЕСТИГРАННЫХ ПРУТКОВ****ГОСТ
5426—76*****Формы и размеры**Dye blanks of sintered hardmetals
for drawing hexagonal rods,
Shape and dimensions**Взамен
ГОСТ 5426—66**

ОКП 19 8400

Постановлением Государственного комитета стандартов Совета Министров СССР
от 5 февраля 1976 г. № 344 срок введения установленс 01.01.78

Несоблюдение стандарта преследуется по закону

1. Настоящий стандарт распространяется на волокни-заготовки из твердых спеченных сплавов для волочения шестигранных прутков из черных и цветных металлов.

2. Форма и размеры волокон-заготовок должны соответствовать указанным на чертеже и в таблице.

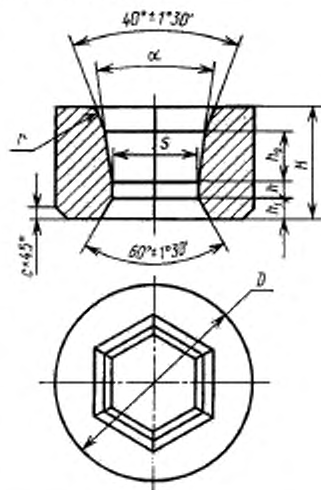
457-95
15

Издание официальное

Перепечатка воспрещена

* Переиздание (июль 1988 г.) с Изменением № 1, утвержденным
в августе 1982 г. (ИУС 12—82)

Размеры в мм

| Обозначение валок-заго- товок | Приме- ние ин- декс месть | S | | D | | H | | b | h ₁ | h ₂ | r | c | α | | Масса, г (дана связан павот, испытая 14,6 г/см ³), не бодат |
|-------------------------------------|---------------------------------------|--------|----------------|--------|----------------|--------|----------------|-----|----------------|----------------|---|-----|--------|----------------|---|
| | | Номина | Пред. откл. | Номина | Пред. откл. | Номина | Пред. откл. | | | | | | Номина | Пред. откл. | |
| 1980-0301 | | 2,9 | | | | | | | | | | | | | 207 |
| 1980-0302 | | 3,9 | | | | | | | | | | | | | 204 |
| 1980-0303 | | 4,4 | -0,35 | 30 | ±0,7 | 21 | ±0,7 | 1,5 | 2,0 | 10,5 | 3 | 1,5 | 16° | ±1° | 202 |
| 1980-0304 | | 4,9 | | | | | | | | | | | | | 200 |
| 1980-0305 | | 5,4 | | | | | | 2,0 | | | | | | | 198 |
| 1980-0306 | | 5,9 | | | | | | | | | | | | | 197 |
| 1980-0307 | | 6,9 | | | | | | | | | | | | | 195 |
| 1980-0308 | | 7,9 | -0,45 | 30 | ±0,7 | 21 | ±0,7 | 3,0 | | 11,5 | 3 | 1,5 | | | 191 |
| 1980-0309 | | 8,9 | | | | | | | | | | | | | 185 |
| 1980-0311 | | 9,9 | | | | | | | | | | | | | 179 |
| 1980-0312 | | 10,9 | | | | | | | | | | | | | 173 |
| 1980-0313 | | 11,9 | | | | | | | | | | | | | 286 |
| 1980-0314 | | 12,9 | | | | | | 3,0 | | | | | | | 276 |
| 1980-0315 | | 13,9 | | 35 | | | | | | 13,5 | | | | | 266 |
| 1980-0316 | | 14,9 | -0,50 | | | | | | | | 4 | | | | 256 |
| 1980-0317 | | 15,9 | | | | 25 | | | | | | | | | 475 |
| 1980-0318 | | 16,9 | | | | | | | | | | | | | 463 |
| 1980-0319 | | 17,9 | | 45 | ±1,0 | | | 4,0 | | 13,0 | | 2,0 | | | 451 |
| 1980-0321 | | 18,9 | | | | | | | | | | | | | 438 |
| 1980-0322 | | 19,9 | | | | | | | | | | | | | 626 |
| 1980-0323 | | 20,9 | | | | | | | | | | | | | 610 |
| 1980-0324 | | 21,9 | -0,80 | 50 | | 28 | | 5,0 | 4,0 | 14,0 | 5 | | | | 593 |
| 1980-0325 | | 23,9 | | | | | | | | | | | | | 557 |

Продолжение

Размеры в мм

| Обозначение волнко- тросов | Приме- чае- мость | S | | D | | H | | h | h ₁ | h ₂ | r | c | a | | Масса, г (для 16,9 (с/км ²), не более) |
|----------------------------------|-------------------------|-------------------|------------------|-------------------|------------------|-------------------|------------------|-----|----------------|----------------|---|-----|----|----|--|
| | | Номинал, откл. | Предел, откл. | Номинал, откл. | Предел, откл. | Номинал, откл. | Предел, откл. | | | | | | | | |
| 1980-0326 | | 24,9 | | 50 | ±1,0 | 28 | ±0,7 | 5,0 | 4,0 | | | 2,0 | 16 | | 538 |
| 1980-0327 | | 25,9 | | | | | | | | | | | | | 519 |
| 1980-0328 | | 26,9 | -0,80 | | | | | | 4,5 | 14,0 | | | | | 906 |
| 1980-0329 | | 27,9 | | 60 | | 30 | ±1,0 | | | | 5 | | | | 883 |
| 1980-0331 | | 29,8 | | | | | | 6,0 | | | | | | | 853 |
| 1980-0332 | | 31,8 | | | | | | | | | | | | | 787 |
| 1980-0333 | | 33,8 | | | ±1,2 | | | | | | | | | | 1079 |
| 1980-0334 | | 35,8 | -0,90 | 65 | | | | | | | | | | | 1012 |
| 1980-0335 | | 37,6 | | | | | | | | | | | | | 948 |
| 1980-0336 | | 39,6 | | | | 35 | ±1,5 | | | | | | | | 1744 |
| 1980-0337 | | 40,5 | | 80 | | | | | | | | 2,5 | 18 | ±1 | 1718 |
| 1980-0338 | | 41,5 | | | | | | | | | | | | | 1680 |
| 1980-0339 | | 44,6 | | | | | | | | | | | | | 2501 |
| 1980-0341 | | 45,6 | | 90 | ±1,5 | | | | 5,0 | 16,0 | | | | | 2451 |
| 1980-0342 | | 47,6 | -1,50 | | | | | 7,0 | | | | | | | 2348 |
| 1980-0343 | | 49,6 | | | | | | | | | | | | | 2242 |
| 1980-0344 | | 52,6 | | | | | | | | | | | | | 3908 |
| 1980-0345 | | 54,6 | | | | 40 | ±2,0 | | | | | | | | 3791 |
| 1980-0346 | | 55,6 | | | | | | | | | | | | | 3731 |
| 1980-0347 | | 59,6 | | 110 | ±2,0 | | | | | | | | | | 3481 |
| 1980-0348 | | 62,6 | | | | | | | | | | | | | 3283 |
| 1980-0349 | | 64,6 | | | | | | | | | | | | | 3146 |

Пример условного обозначения волокна-заготовки из сплава ВК8 с номинальным размером $S=15,9$ мм:

Волокно-заготовка 1980-0317 ВК8 ГОСТ 5426—76

3. В местах перехода выходного конуса на торец волокна-заготовок допускаются скругления радиусом равным линейному размеру фаски.

4. Допускается скругление ребер шестигранника радиусом не более 1,5 мм.

5. Волокна-заготовки должны изготавливаться из твердых спеченных сплавов марок ВК6, ВК8, ВК10 по ГОСТ 3882-74.

Волокна-заготовки 1980-0336÷1980-0349 допускается изготавливать из сплава ВК15. Плотность твердого сплава для названных волокон-заготовок должна быть в пределах:

ВК6 — $14,8 \div 15,2$ г/см³,

ВК8 — $14,7 \div 15,1$ г/см³,

ВК10 — $14,4 \div 14,9$ г/см³,

ВК15 — $13,9 \div 14,6$ г/см³.

6. Технические требования, правила приемки, методы испытания и контроля — по ГОСТ 2330—76.

7. Маркировка и упаковка, транспортирование и хранение — по ГОСТ 19106—73.

Редактор *Н. В. Бобкова*
Технический редактор *В. Н. Прусакова*
Корректор *Т. И. Кономенко*

110-76

Сдано в набор 09.08.88 Подп. в печ. 21.10.88 1,25 усл. п. л. 1,25 усл. кр.отт. 0,95 уч.-изд. л.
Тир. 4 000 Цена 5 коп.

Ордена «Знак Почета» Издательство стандартов, 123840, Москва, ГСП, Новопресненский пер., 3
ТНО, «Московский печатник», Москва, Лялин пер., 6. Зак. 2697