ФЕДЕРАЛЬНОЕ АГЕНТСТВО
ПО ТЕХНИЧЕСКОМУ РЕГУЛИРОВАНИЮ И МЕТРОЛОГИИ



НАЦИОНАЛЬНЫЙ
СТАНДАРТ
РОССИЙСКОЙ
ФЕДЕРАЦИИ

ГОСТ Р
59198—
2020

ПЛИТЫ ПОДОКОННЫЕ ЖЕЛЕЗОБЕТОННЫЕ

Технические условия

Издание официальное



Москва
Стандартинформ
2020

Предисловие

1 РАЗРАБОТАН Акционерным обществом «Центральный научно-исследовательский и проектно-экспериментальный институт промышленных зданий и сооружений — ЦНИИПромзданий» (АО «ЦНИИПромзданий»)

2 ВНЕСЕН Техническим комитетом по стандартизации ТК 465 «Строительство»

3 УТВЕРЖДЕН И ВВЕДЕН В ДЕЙСТВИЕ Приказом Федерального агентства по техническому регулированию и метрологии от 18 ноября 2020 г. № 1134-ст

4 ВВЕДЕН ВПЕРВЫЕ

Правила применения настоящего стандарта установлены в статье 26 Федерального закона от 29 июня 2015 г. № 162-ФЗ «О стандартизации в Российской Федерации». Информация об изменениях к настоящему стандарту публикуется в ежегодном (по состоянию на 1 января текущего года) информационном указателе «Национальные стандарты», а официальный текст изменений и поправок — в ежемесячном информационном указателе «Национальные стандарты». В случае пересмотра (замены) или отмены настоящего стандарта соответствующее уведомление будет опубликовано в ближайшем выпуске ежемесячного информационного указателя «Национальные стандарты». Соответствующая информация, уведомление и тексты размещаются также в информационной системе общего пользования — на официальном сайте Федерального агентства по техническому регулированию и метрологии в сети Интернет (www.gost.ru)

© Стандартинформ, оформление, 2020

Настоящий стандарт не может быть полностью или частично воспроизведен, тиражирован и распространен в качестве официального издания без разрешения Федерального агентства по техническому регулированию и метрологии

Содержание

1 Область применения	1
2 Нормативные ссылки	1
3 Термины и определения	2
4 Общие технические требования	2
4.1 Типы, основные параметры и размеры	2
4.2 Характеристики плит	4
4.3 Требования к материалам	4
4.4 Требования к качеству поверхности и внешнему виду плит	5
4.5 Маркировка плит	6
5 Правила приемки	7
6 Методы контроля	7
7 Маркировка, транспортирование и хранение	8
Приложение А (рекомендуемое) Основные размеры плит для жилых, общественных и вспомогательных зданий	9
Приложение Б (рекомендуемое) Основные размеры плит для производственных зданий	11

ПЛИТЫ ПОДОКОННЫЕ ЖЕЛЕЗОБЕТОННЫЕ

Технические условия

Reinforced concrete window boards. Specifications

Дата введения — 2021—01—01

1 Область применения

Настоящий стандарт распространяется на подоконные железобетонные плиты (далее — плиты), изготавливаемые из тяжелого, мелкозернистого, легкого конструкционного и плотного силикатного бетона и предназначенные для применения в жилых, общественных и производственных зданиях, а также во вспомогательных зданиях промышленных и сельскохозяйственных предприятий.

2 Нормативные ссылки

В настоящем стандарте использованы нормативные ссылки на следующие документы:

- ГОСТ 8829 Изделия строительные железобетонные и бетонные заводского изготовления. Методы испытаний нагружением. Правила оценки прочности, жесткости и трещиностойкости
- ГОСТ 10060 Бетоны. Методы определения морозостойкости
- ГОСТ 10180 Бетоны. Методы определения прочности по контрольным образцам
- ГОСТ 10181 Смеси бетонные. Методы испытаний
- ГОСТ 12730.0 Бетоны. Общие требования к методам определения плотности, влажности, водопоглощения, пористости и водонепроницаемости
- ГОСТ 12730.1 Бетоны. Методы определения плотности
- ГОСТ 12730.5 Бетоны. Методы определения водонепроницаемости
- ГОСТ 13015 Изделия бетонные и железобетонные для строительства. Общие технические требования. Правила приемки, маркировки, транспортирования и хранения
- ГОСТ 15467 Управление качеством продукции. Основные понятия. Термины и определения
- ГОСТ 16504 Система государственных испытаний продукции. Испытания и контроль качества продукции. Основные термины и определения
- ГОСТ 17623 Бетоны. Радиоизотопный метод определения средней плотности
- ГОСТ 17624 Бетоны. Ультразвуковой метод определения прочности
- ГОСТ 17625 Конструкции и изделия железобетонные. Радиационный метод определения толщины защитного слоя бетона, размеров и расположения арматуры
- ГОСТ 18105 Бетоны. Правила контроля и оценки прочности
- ГОСТ 22690 Бетоны. Определение прочности механическими методами неразрушающего контроля
- ГОСТ 22904 Конструкции железобетонные. Магнитный метод определения толщины защитного слоя бетона и расположения арматуры
- ГОСТ 23009 Конструкции и изделия бетонные и железобетонные сборные. Условные обозначения (марки)
- ГОСТ 23279 Сетки арматурные сварные для железобетонных конструкций и изделий. Общие технические условия

- ГОСТ 23858 Соединения сварные стыковые и тавровые арматуры железобетонных конструкций. Ультразвуковые методы контроля качества. Правила приемки
- ГОСТ 24297 Верификация закупленной продукции. Организация проведения и методы контроля
- ГОСТ 25214 Бетон силикатный плотный. Технические условия
- ГОСТ 25820 Бетоны легкие. Технические условия
- ГОСТ 26134 Бетоны. Ультразвуковой метод определения морозостойкости
- ГОСТ 26433.0 Система обеспечения точности геометрических параметров в строительстве. Правила выполнения измерений. Общие положения
- ГОСТ 26433.1 Система обеспечения точности геометрических параметров в строительстве. Правила выполнения измерений. Элементы заводского изготовления
- ГОСТ 26633 Бетоны тяжелые и мелкозернистые. Технические условия
- ГОСТ 27751 Надежность строительных конструкций и оснований. Основные положения
- ГОСТ 30247.0 (ИСО 834-75) Конструкции строительные. Методы испытаний на огнестойкость. Общие требования
- ГОСТ 30247.1 (ИСО 834-75) Конструкции строительные. Методы испытаний на огнестойкость. Несущие и ограждающие конструкции
- ГОСТ 31384 Защита бетонных и железобетонных конструкций от коррозии. Общие технические требования
- ГОСТ Р 57997 Арматурные и закладные изделия сварные, соединения сварные арматуры и закладных изделий железобетонных конструкций. Общие технические условия
- ГОСТ Р ИСО 9000 Системы менеджмента качества. Основные положения и словарь
- СП 95.13330 «СНиП 2.03.02-86 Бетонные и железобетонные конструкции из плотного силикатного бетона»

П р и м е ч а н и е — При пользовании настоящим стандартом целесообразно проверить действие ссылочных стандартов (сводов правил) в информационной системе общего пользования — на официальном сайте Федерального агентства по техническому регулированию и метрологии в сети Интернет или по ежегодному информационному указателю «Национальные стандарты», который опубликован по состоянию на 1 января текущего года, и по выпускам ежемесячного информационного указателя «Национальные стандарты» за текущий год. Если заменен ссылочный документ, на который дана недатированная ссылка, то рекомендуется использовать действующую версию этого документа с учетом всех внесенных в данную версию изменений. Если заменен ссылочный документ, на который дана датированная ссылка, то рекомендуется использовать версию этого документа с указанным выше годом утверждения (принятия). Если после утверждения настоящего стандарта в ссылочный документ, на который дана датированная ссылка, внесено изменение, затрагивающее положение, на которое дана ссылка, то это положение рекомендуется применять без учета данного изменения. Если ссылочный документ отменен без замены, то положение, в котором дана ссылка на него, рекомендуется применять в части, не затрагивающей эту ссылку. Сведения о действии сводов правил целесообразно проверить в Федеральном информационном фонде стандартов.

3 Термины и определения

В настоящем стандарте применены термины по ГОСТ 13015, ГОСТ 15467, ГОСТ Р ИСО 9000, ГОСТ 16504, а также следующий термин с соответствующим определением:

3.1 **плита подоконная**: Плоский элемент строительной конструкции заводского изготовления, применяемый для горизонтального ограждения низа оконного проема с внутренней стороны здания.

4 Общие технические требования

4.1 Типы, основные параметры и размеры

4.1.1 Плиты следует изготавливать в соответствии с требованиями настоящего стандарта, а также рабочих чертежей и технологической документации, утвержденной в установленном порядке.

4.1.2 Плиты в зависимости от отделки верхних лицевых поверхностей подразделяют на три типа:

- ПОШ — со шлифованной мозаичной поверхностью;
- ПОГ — с глянцевой поверхностью;
- ПОО — с гладкой поверхностью, предназначенной под окраску.

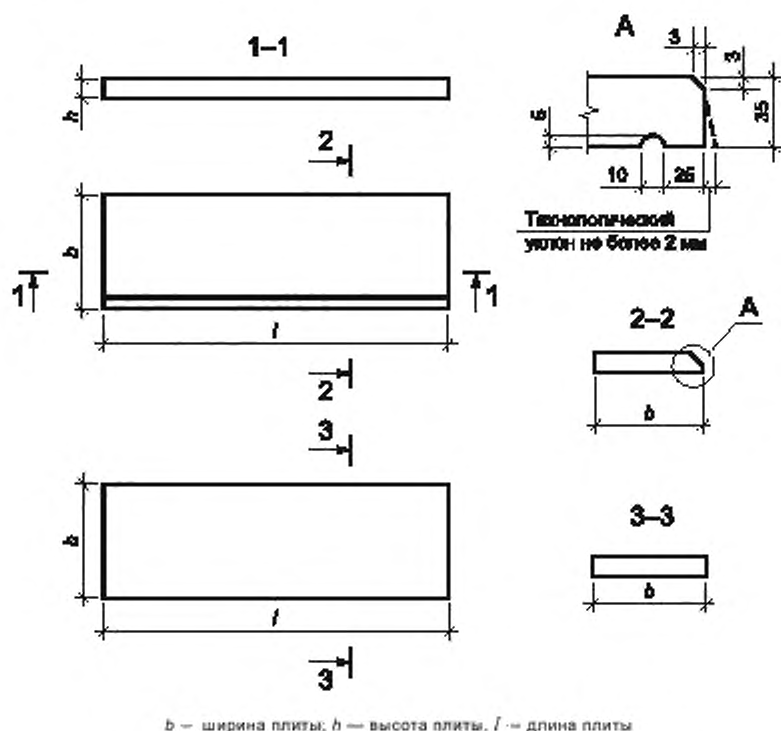

b — ширина плиты; h — высота плиты; l — длина плиты

Рисунок 2 — Плиты подоконные для производственных зданий

4.2 Характеристики плит

4.2.1 Плиты должны удовлетворять установленным при проектировании конкретного объекта требованиям по прочности, жесткости, трещиностойкости в соответствии с ГОСТ 27751 и при испытании их нагружением в случаях, предусмотренных рабочими чертежами, выдерживать контрольные нагрузки.

4.2.2 Плиты должны удовлетворять требованиям ГОСТ 13015:

- по прочности;
- по показателям фактической прочности бетона (в проектном возрасте, передаточной и отпускной);
- по морозостойкости бетона, а для плит, эксплуатируемых в условиях воздействия агрессивной среды, — также по водонепроницаемости бетона;
- к качеству материалов, применяемых для приготовления бетона;
- к качеству арматурных и закладных изделий и их положению в плите;
- по маркам сталей для арматурных и закладных изделий;
- по толщине защитного слоя бетона до арматуры;
- по защите от коррозии.

4.2.3 Несущая способность конкретной плиты должна быть определена автором проекта здания (сооружения) по действующим в период применения нормативным документам.

4.3 Требования к материалам

4.3.1 Плиты следует изготавливать из тяжелого и мелкозернистого бетона по ГОСТ 26633, легко-конструкционного бетона по ГОСТ 25820 и плотного силикатного бетона по ГОСТ 25214 классов по прочности на сжатие, указанных в рабочих чертежах плит.

4.3.2 Значение нормируемой отпускной прочности бетона на сжатие следует принимать в процентах от класса бетона по прочности на сжатие, не менее:

- 70 — для плит из тяжелого, мелкозернистого и легкого конструкционного бетона;
- 100 — для плит из плотного силикатного бетона.

При поставке плит из тяжелого, мелкозернистого и легкого конструкционного бетона в холодный период года нормируемая отпускная прочность бетона плит может быть повышена до 90 % класса бетона по прочности на сжатие согласно требованиям рабочих чертежей этих плит.

Нормируемая отпускная прочность бетона должна соответствовать значению, указанному в рабочих чертежах на конкретное здание или сооружение, и в заказе на изготовление плит согласно требованиям ГОСТ 13015.

4.3.3 Плотный силикатный бетон должен иметь среднюю плотность (в высушенном до постоянной массы состоянии) не менее 1800 кг/м³.

4.3.4 Для плит, эксплуатируемых при слабо- и среднеагрессивной степени воздействия газовой среды, следует применять бетон, удовлетворяющий дополнительным требованиям, установленным в рабочих чертежах согласно ГОСТ 31384 и указанным в заказе на изготовление плит.

4.3.5 Арматура и закладные изделия должны быть изготовлены из стали классов и марок по действующим нормативным документам, подтвержденных паспортами (сопровождающей документацией) на каждую партию стали.

Для армирования плит следует применять стержневую арматуру гладкого профиля класса А240, арматуру периодического профиля классов А400, А500, А600 и арматурную проволоку периодического профиля классов В500 и Вр500 в соответствии с требованиями ГОСТ 13015.

4.3.6 Форма и размеры арматурных и закладных изделий и их положение в плитах должны соответствовать указанным в рабочих чертежах или стандартах на эти плиты и требованиям ГОСТ 23279 и ГОСТ Р 57997.

4.3.7 Стальные закладные изделия плит должны иметь антикоррозионное покрытие, вид и техническая характеристика которого должны соответствовать установленным в рабочих чертежах согласно ГОСТ 31384 и указанным в заказе на изготовление плит.

4.3.8 Арматуру в плитах из плотного силикатного бетона, предназначенных для применения в помещениях с относительной влажностью внутреннего воздуха свыше 60 %, следует защищать от коррозии. Способ защиты арматуры от коррозии должен соответствовать установленному в рабочих чертежах согласно СП 95.13330 и указанному в заказе на изготовление плит.

4.4 Требования к качеству поверхности и внешнему виду плит

4.4.1 Значения фактических отклонений геометрических параметров плит не должны превышать предельных, указанных в таблице 1.

Т а б л и ц а 1 — Предельные отклонения геометрических параметров плит

Вид геометрического параметра	Наименование геометрического параметра	Предельное отклонение, мм	
Отклонения линейных размеров	Длина плиты	±5	
	Ширина плиты	±3	
	Толщина плиты	±2	
	Положение закладного изделия:	- в плоскости плиты	5
		- из плоскости плиты	2
Отклонение от прямолинейности	Прямолинейность лицевого профиля поверхности плиты в любом сечении на всей длине плиты длиной, мм:		
	700—1300 мм	±2	
	1450—2800 мм	±3	
Отклонение от плоскостности	Плоскостность лицевой поверхности плиты относительно прилегающей плоскости	3	

4.4.2 Требования к качеству поверхностей и внешнему виду плит следует принимать по ГОСТ 13015. Внешний вид и качество поверхностей плит должны соответствовать установленным эта-

лона плиты, при этом качество бетонных поверхностей плит должно удовлетворять требованиям (см. таблицу 2), установленных для категорий:

- A1 — лицевой шлифованной или глянцевой;
- A2 — лицевой гладкой, предназначенной под окраску;
- A7 — нелицевой, невидимой в условиях эксплуатации.

Т а б л и ц а 2 — Требования к качеству поверхностей и внешнему виду плит

В миллиметрах

Категория бетонной поверхности изделия	Диаметр или наибольший размер раковины	Высота местного наплыва (выступа) или глубина впадины	Глубина окола бетона на ребре или на поверхности изделия	Суммарная длина околов бетона, измеряемая на 1 м ребра
A1	Глянцевая (по эталону)		2	20
A2	1	1	5	50
A7	15	5	10	100

4.4.3 Верхняя лицевая поверхность плит одной партии должна иметь одинаковые цвет и тон окраски.

Расположение мраморного щебня на лицевых шлифованных поверхностях плит должно быть равномерным, с участками без мраморного щебня площадью не более 3 см² или предусмотренным в рабочих чертежах.

4.4.4 На поверхностях плит не допускаются:

- раковины, местные наплывы и впадины, околы бетона, размеры которых превышают указанные в таблице 2;

- трещины в бетоне, за исключением усадочных и других местных технологических трещин, ширина которых не должна превышать значений указанных в рабочих чертежах, но не более 0,1 мм на нижней поверхности плит;

- царапины, выцветы, жировые и ржавые пятна на лицевой поверхности плит.

4.4.5 Околы бетона глубиной более 1 мм и длиной более 15 мм на 1 м длины ребра лицевых поверхностей плит высшей категории качества не допускаются.

4.5 Маркировка плит

Плиты следует обозначать марками в соответствии с требованиями ГОСТ 23009. Марка плиты состоит из буквенно-цифровых групп, разделенных дефисами.

Первая группа содержит обозначение типа плиты, номинальные габаритные размеры и, при необходимости, вариант исполнения плиты. Длину плиты указывают в дециметрах (значение длины округляют до целого числа), ширину — в сантиметрах, толщину — в миллиметрах. Буквами «пр» обозначают правый вариант исполнения плиты, буквой «л» — левый.

Во второй группе указывают вид бетона, обозначаемый буквами: Т — тяжелый бетон, М — мелкозернистый, Л — легкий конструкционный бетон, С — плотный силикатный бетон.

В третьей группе, при необходимости, указывают дополнительные характеристики, отражающие особые условия применения плит (стойкость к воздействию агрессивных сред и др.), а также обозначение конструктивных особенностей (наличие дополнительных закладных изделий, вырезов и др.).

Пример условного обозначения (марки) плиты типа ПОШ, длиной 1210 мм, шириной 200 мм, толщиной 35 мм (типоразмера ПОШ 12.20.35) из тяжелого бетона

ПОШ 12.20.35—Т

То же, плиты типа ПОГ длиной 1600 мм, шириной 250 мм, толщиной 45 мм (типоразмера ПОГ 16.25.45) из легкого конструкционного бетона, имеющей закладные изделия

ПОГ 16.25.45—Л—д

То же, плиты типа ПОО длиной 1900 мм, шириной 350 мм, толщиной 45 мм (типоразмера ПОО 19.35.45) в правом варианте исполнения из силикатного бетона, имеющей вырез

ПОО 19.35.45пр—С—1

5 Правила приемки

5.1 Приемку и верификацию плит следует проводить по ГОСТ 13015, ГОСТ 24297 и настоящему стандарту. При этом плиты принимают:

- по результатам периодических испытаний — по показателям прочности, жесткости и трещиностойкости плит, морозостойкости бетона, а также по водонепроницаемости бетона плит, предназначенных для эксплуатации в условиях воздействия агрессивной среды;

- по результатам приемо-сдаточных испытаний — по показателям прочности бетона (классу бетона по прочности на сжатие, отпускной прочности), средней плотности силикатного или легкого бетона, соответствия арматурных и закладных изделий рабочим чертежам, прочности сварных соединений, точности геометрических параметров, толщины защитного слоя бетона до арматуры, ширины раскрытия поверхностных трещин, категории бетонной поверхности.

5.2 Периодические испытания нагружением плит для контроля их прочности, жесткости и трещиностойкости следует проводить перед началом массового изготовления плит и в дальнейшем при внесении в них конструктивных изменений или при изменении технологии изготовления, а также в процессе серийного производства в соответствии с ГОСТ 13015.

Если испытания нагружением не предусмотрены рабочими чертежами, приемку плит по прочности, жесткости и трещиностойкости следует осуществлять по комплексу показателей, проверяемых в соответствии с требованиями ГОСТ 13015 в процессе входного, операционного и приемочного контроля.

5.3 Плиты по показателям точности геометрических параметров (см. таблицу 1), толщины защитного слоя бетона до арматуры, ширины раскрытия поверхностных трещин и категории бетонной поверхности следует принимать по результатам выборочного контроля.

5.4 Приемку плит по наличию закладных изделий, правильности нанесения маркировочных надписей и знаков, соответствию вида отделки установленным требованиям и эталону следует проводить путем сплошного контроля с отбраковкой плит, имеющих дефекты по указанным показателям.

5.5 Документ о качестве плит, поставляемых потребителю, следует составлять по ГОСТ 13015. Дополнительно в документе о качестве плит должна быть приведена марка бетона по морозостойкости, а для плит, предназначенных для эксплуатации в условиях воздействия агрессивной среды, — марка бетона по водонепроницаемости (если эти показатели оговорены в заказе на изготовление плит).

6 Методы контроля

6.1 Испытания плит и оценку их прочности, жесткости и трещиностойкости следует проводить по достижению бетоном прочности, соответствующей классу по прочности на сжатие, в соответствии с требованиями ГОСТ 8829 и рабочих чертежей на эти плиты.

6.2 Прочность бетона плит следует определять по ГОСТ 10180 на серии образцов, изготовленных из бетонной смеси рабочего состава и хранившихся в условиях, установленных ГОСТ 18105.

В случаях, когда вместо испытаний серии образцов используют методы неразрушающего контроля, фактическую передаточную и отпускную прочность бетона на сжатие определяют ультразвуковым методом по ГОСТ 17624 или приборами механического действия по ГОСТ 22690, а также другими методами, предусмотренными стандартами на методы испытания бетона.

6.3 Морозостойкость бетона следует определять по ГОСТ 10060 или ультразвуковым методом по ГОСТ 26134 на серии образцов, изготовленных из бетонной смеси рабочего состава.

6.4 Водонепроницаемость бетона плит следует определять по ГОСТ 12730.0 и ГОСТ 12730.5 на серии образцов, изготовленных из бетонной смеси рабочего состава.

6.5 Показатели пористости уплотненной смеси легкого бетона следует определять по ГОСТ 10181.

6.6 Среднюю плотность легкого и плотного силикатного бетона блоков следует определять по ГОСТ 12730.0 и ГОСТ 12730.1 на серии образцов, изготовленных из бетонной смеси рабочего состава, или радиоизотопным методом по ГОСТ 17623.

6.7 Методы контроля и испытаний сварных арматурных и закладных изделий следует принимать по ГОСТ 23858 и ГОСТ Р 57997.

6.8 Размеры, отклонения от прямолинейности и плоскостности граней плит, ширину раскрытия технологических трещин, качество внешних поверхностей и внешний вид плит следует проверять методами, установленными ГОСТ 26433.0 и ГОСТ 26433.1.

6.9 Размеры и положение арматурных и закладных изделий, а также толщину защитного слоя бетона до арматуры следует определять по ГОСТ 17625 и ГОСТ 22904.

7 Маркировка, транспортирование и хранение

7.1 Маркировку плит следует выполнять по ГОСТ 13015. Маркировочные надписи и знаки следует наносить на нелицевой поверхности плит.

Допускается по соглашению изготовителя с потребителем и автором проекта конкретного здания вместо марок наносить на плиты их сокращенные условные обозначения, принятые в проектной документации.

7.2 Транспортировать и хранить плиты следует в соответствии с требованиями ГОСТ 13015 и настоящего стандарта.

Выбор транспортных средств проводят на стадии разработки проекта производства работ (ППР) с учетом массы и размеров плит, дальности транспортирования, дорожных условий. При погрузке, разгрузке, хранении и транспортировании следует соблюдать меры, исключающие возможность повреждения плит.

7.3 Плиты следует транспортировать в контейнерах или пакетах. Плиты следует укладывать на нелицевое ребро лицевыми поверхностями вплотную одна к другой по направлению движения. Подкладки под нижний ряд и прокладки между рядами плит должны быть толщиной не менее 30 мм и уложены строго по вертикали на расстоянии от торцов плит:

- 100 мм — для плит длиной 700—1000 мм;
- 200 мм — для плит длиной 1300—2800 мм.

При укладке плит на складе следует обеспечивать возможность их захвата и свободного подъема для погрузки или монтажа.

Грузовые стропы и другие захватные приспособления, применяемые для погрузки, разгрузки и складирования плит, в местах соприкосновения их с плитами должны иметь мягкое покрытие.

7.4 При погрузке, разгрузке, хранении и транспортировании следует соблюдать меры, исключающие возможность повреждения плит.

Строповочные тросы и другие захватные приспособления, применяемые при погрузке, разгрузке и укладке плит, в местах соприкосновения их с плитами должны иметь мягкое покрытие.

Приложение А
(рекомендуемое)

Основные размеры плит для жилых, общественных и вспомогательных зданий

Таблица А.1

Типоразмер плиты	Основные размеры плиты, мм			Справочная масса плиты (из тяжелого бетона), кг
	Длина l	Ширина b	Толщина h	
ПО 7.15.45	700	150	45	12
ПО 9.15.45	850			14
ПО 10.15.45	1000			17
ПО 13.15.45	1300			22
ПО 15.15.45	1450			24
ПО 16.15.45	1600			27
ПО 19.15.45	1900			32
ПО 22.15.45	2200			37
ПО 25.15.45	2500			42
ПО 28.15.45	2800			47
ПО 7.20.45	700	200		16
ПО 9.20.45	850			19
ПО 10.20.45	1000			23
ПО 13.20.45	1300			29
ПО 15.20.45	1450			33
ПО 16.20.45	1600			36
ПО 19.20.45	1900			43
ПО 22.20.45	2200			50
ПО 25.20.45	2500			56
ПО 28.20.45	2800			63
ПО 7.25.45	700	250		20
ПО 9.25.45	850			24
ПО 10.25.45	1000			28
ПО 13.25.45	1300			37
ПО 15.25.45	1450			41
ПО 16.25.45	1600			45
ПО 19.25.45	1900			53

Окончание таблицы А.1

Типоразмер плиты	Основные размеры плиты мм			Справочная масса плиты (из тяжелого бетона), кг
	Длина <i>l</i>	Ширина <i>b</i>	Толщина <i>h</i>	
ПО 22.25.45	2200	250	45	62
ПО 25.25.45	2500			70
ПО 28.25.45	2800			79
ПО 7.35.45	700	350		28
ПО 9.35.45	850			33
ПО 10.35.45	1000			39
ПО 13.35.45	1300			51
ПО 14.35.45	1450			57
ПО 16.35.45	1600			63
ПО 19.35.45	1900			75
ПО 22.35.45	2200			87
ПО 25.35.45	2500			98
ПО 28.35.45	2800			110
ПО 7.45.45	700	450		35
ПО 9.45.45	850			43
ПО 10.45.45	1000			51
ПО 13.45.45	1300			66
ПО 15.45.45	1450			73
ПО 16.45.45	1600			81
ПО 19.45.45	1900			96
ПО 22.45.45	2200		113	
ПО 25.45.45	2500		127	
ПО 28.45.45	2800		142	

Примечания
1 Обозначение типоразмера плиты в настоящей таблице дано без указания вида лицевой поверхности плиты.
2 Справочная масса плит приведена для плит типа ПОШ — с шлифованной мозаичной поверхностью.

Приложение Б
(рекомендуемое)

Основные размеры плит для производственных зданий

Таблица Б.1

Типоразмер плиты	Основные размеры плиты, мм			Справочная масса плиты (из тяжелого бетона), кг
	Длина <i>l</i>	Ширина <i>b</i>	Толщина <i>h</i>	
ПО 3.10.35	300	100	35	3
ПО 5.10.35	500			4
ПО 3.15.35	300	150		4
ПО 5.15.35	500			7
ПО 12.15.35	1210			16
ПО 18.15.35	1820			24
ПО 20.15.35	2020	200		26
ПО 3.20.35	300			5
ПО 5.20.35	500			9
ПО 8.20.35	820			14
ПО 12.20.35	1210			21
ПО 18.20.35	1820			32
ПО 20.20.35	2020	250		35
ПО 8.25.35	820			18
ПО 12.25.35	1210			26
ПО 18.25.35	1820			40
ПО 20.25.35	2020	300		44
ПО 12.30.35	1210			32
ПО 18.30.35	1820			48
ПО 20.30.35	2020	400		53
ПО 12.40.35	1210		42	
ПО 18.40.35	1820	500	63	
ПО 12.50.35	1210		53	
ПО 18.50.35	1820	80		

Примечания
 1 Обозначение типоразмера плиты в настоящей таблице дано без указания вида лицевой поверхности плиты.
 2 Справочная масса плит приведена для плит типа ПОШ — со шлифованной мозаичной поверхностью.

Ключевые слова: сборные железобетонные подоконные плиты, жилые, общественные, вспомогательные и производственные здания, прочность, жесткость, трещиностойкость

Редактор *Е.В. Зубарева*
Технический редактор *И.Е. Черепкова*
Корректор *Р.А. Ментова*
Компьютерная верстка *Л.А. Круговой*

Сдано в набор 19.11.2020 Подписано в печать 10.12.2020. Формат 60×84¹/₈. Гарнитура Ариал.
Усл. печ. л. 1,86. Уч.-изд. л. 1,60.
Подготовлено на основе электронной версии, предоставленной разработчиком стандарта