

---

МЕЖГОСУДАРСТВЕННЫЙ СОВЕТ ПО СТАНДАРТИЗАЦИИ, МЕТРОЛОГИИ И СЕРТИФИКАЦИИ  
(МГС)  
INTERSTATE COUNCIL FOR STANDARDIZATION, METROLOGY AND CERTIFICATION  
(ISC)

---

МЕЖГОСУДАРСТВЕННЫЙ  
СТАНДАРТ

ГОСТ  
13621—  
2025

---

**ПРОФИЛИ ПРЕССОВАННЫЕ ПРЯМОУГОЛЬНЫЕ  
РАВНОПОЛОЧНОГО ДВУТАВРОВОГО  
СЕЧЕНИЯ ИЗ АЛЮМИНИЯ, АЛЮМИНИЕВЫХ  
И МАГНИЕВЫХ СПЛАВОВ**

**Сортамент**

Издание официальное

Москва  
Российский институт стандартизации  
2026

## Предисловие

Цели, основные принципы и общие правила проведения работ по межгосударственной стандартизации установлены ГОСТ 1.0 «Межгосударственная система стандартизации. Основные положения» и ГОСТ 1.2 «Межгосударственная система стандартизации. Стандарты межгосударственные, правила и рекомендации по межгосударственной стандартизации. Правила разработки, принятия, обновления и отмены»

### Сведения о стандарте

1 РАЗРАБОТАН Ассоциацией «Объединение производителей, поставщиков и потребителей алюминия» (Алюминиевая Ассоциация)

2 ВНЕСЕН Межгосударственным техническим комитетом по стандартизации МТК 099 «Алюминий»

3 ПРИНЯТ Межгосударственным советом по стандартизации, метрологии и сертификации (протокол от 28 февраля 2025 г. № 182-П)

За принятие проголосовали:

Краткое наименование страны по МК (ИСО 3166) 004—97	Код страны по МК (ИСО 3166) 004—97	Сокращенное наименование национального органа по стандартизации
Азербайджан	AZ	Азстандарт
Армения	AM	ЗАО «Национальный орган по стандартизации и метрологии» Республики Армения
Беларусь	BY	Госстандарт Республики Беларусь
Казахстан	KZ	Госстандарт Республики Казахстан
Киргизия	KG	Кыргызстандарт
Россия	RU	Росстандарт
Таджикистан	TJ	Таджикстандарт
Узбекистан	UZ	Узбекское агентство по техническому регулированию

### (Поправка)

4 Приказом Федерального агентства по техническому регулированию и метрологии от 22 апреля 2025 г. № 345-ст межгосударственный стандарт ГОСТ 13621—2025 введен в действие в качестве национального стандарта Российской Федерации с 1 сентября 2025 г. с правом досрочного применения

5 ВЗАМЕН ГОСТ 13621—90

6 ИЗДАНИЕ (март 2026 г.) с Поправкой (ИУС № 1 2026 г.)

*Информация о введении в действие (прекращении действия) настоящего стандарта и изменений к нему на территории указанных выше государств публикуется в указателях национальных стандартов, издаваемых в этих государствах, а также в сети Интернет на сайтах соответствующих национальных органов по стандартизации.*

*В случае пересмотра, изменения или отмены настоящего стандарта соответствующая информация будет опубликована на официальном интернет-сайте Межгосударственного совета по стандартизации, метрологии и сертификации в каталоге «Межгосударственные стандарты»*

© Оформление. ФГБУ «Институт стандартизации», 2026



В Российской Федерации настоящий стандарт не может быть полностью или частично воспроизведен, тиражирован и распространен в качестве официального издания без разрешения Федерального агентства по техническому регулированию и метрологии

---

**ПРОФИЛИ ПРЕССОВАННЫЕ ПРЯМОУГОЛЬНЫЕ РАВНОПОЛОЧНОГО ДВУТАВРОВОГО СЕЧЕНИЯ  
ИЗ АЛЮМИНИЯ, АЛЮМИНИЕВЫХ И МАГНИЕВЫХ СПЛАВОВ****Сортамент**

Extruded rectangular equishelf H-beam section shapes of aluminium, aluminium and magnesium alloys.  
Assortment

---

Дата введения — 2025—09—01  
с правом досрочного применения

**1 Область применения**

Настоящий стандарт устанавливает сортамент прессованных прямоугольных профилей равнополочного двутаврового сечения из алюминия, алюминиевых и магниевых сплавов, изготавливаемых методом горячего прессования.

**2 Нормативные ссылки**

В настоящем стандарте использованы нормативные ссылки на следующие межгосударственные стандарты:

ГОСТ 8617 Профили прессованные из алюминия и алюминиевых сплавов. Технические условия  
ГОСТ 19657 Профили прессованные из магниевых сплавов. Технические условия

**Примечание** — При пользовании настоящим стандартом целесообразно проверить действие ссылочных стандартов и классификаторов на официальном интернет-сайте Межгосударственного совета по стандартизации, метрологии и сертификации ([www.easc.by](http://www.easc.by)) или по указателям национальных стандартов, издаваемым в государствах, указанных в предисловии, или на официальных сайтах соответствующих национальных органов по стандартизации. Если на документ дана недатированная ссылка, то следует использовать документ, действующий на текущий момент, с учетом всех внесенных в него изменений. Если заменен ссылочный документ, на который дана датированная ссылка, то следует использовать указанную версию этого документа. Если после принятия настоящего стандарта в ссылочный документ, на который дана датированная ссылка, внесено изменение, затрагивающее положение, на которое дана ссылка, то это положение применяется без учета данного изменения. Если ссылочный документ отменен без замены, то положение, в котором дана ссылка на него, применяется в части, не затрагивающей эту ссылку.

**3 Основные параметры**

3.1 Номера профилей и размеры должны соответствовать приведенным на рисунке 1 и в таблице 1.

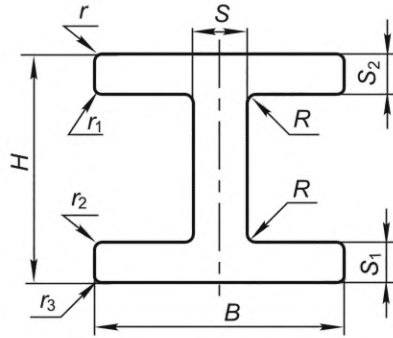

$B$  — длина;  $H$  — высота;  $S$ ,  $S_1$ ,  $S_2$  — толщина;  $r$ ,  $r_1$ ,  $r_2$ ,  $r_3$  — радиусы притупления;  $R$  — радиус скругления

Рисунок 1 — Прессованный прямоугольный профиль равнополочного двутаврового сечения

Таблица 1 — Норма профилей, размеры и теоретическая масса

Номер профиля	Размеры, мм						Площадь сечения, см <sup>2</sup>	Диаметр описанной окружности, мм	Теоретическая масса 1 м сплава, кг	
	$H$	$B$	$S$	$S_1$	$S_2$	$R$			алюминиевого	магниевого
430001	5,0	13,0	3,0	1,5	1,5	1,0	0,459	14	0,131	0,083
430141	6,0	25,0	15,0	2,0	2,0	—	1,300	26	0,370	0,234
430003	8,0	14,0	6,0	2,0	2,0	—	0,800	16	0,228	0,144
430721	9,0	24,0	4,0	2,0	2,0	—	1,160	26	0,331	0,209
430722	13,0	18,0	1,5	1,5	1,5	1,0	0,699	22	0,199	0,126
430005	13,0	22,0	2,0	1,5	1,5	—	0,860	26	0,245	0,155
430006	14,0	18,0	2,5	2,5	2,5	2,0	1,159	23	0,330	0,209
430007	15,0	17,0	1,5	1,5	1,5	0,5	0,392	17	0,112	0,071
430142	17,0	20,0	4,0	4,0	4,0	3,0	2,037	26	0,581	0,367
430724	18,0	24,0	2,0	5,5	5,5	3,0	2,857	30	0,814	0,514
430009	18,6	22,0	3,0	6,5	6,5	2,8	3,095	29	0,882	0,567
430010	20,0	30,0	1,5	1,5	1,5	2,0	1,189	36	0,339	0,214
430012	23,0	34,5	2,0	2,0	2,0	2,0	1,794	41	0,511	0,323
430013	23,0	38,0	1,2	1,2	1,2	1,5	1,179	44	0,336	0,212
430014	25,0	36,0	2,0	2,0	2,0	2,5	1,914	44	0,545	0,344
430015	26,0	16,5	11,0	6,0	5,0	0,5	3,467	31	0,988	0,624
430725	26,0	28,0	4,0	10,0	10,0	3,0	5,917	38	1,686	1,065
430016	26,0	34,5	3,5	3,5	3,5	3,0	3,157	43	0,900	0,568
430017	28,0	19,0	1,2	1,2	1,2	1,0	0,772	34	0,220	0,139
430143	28,0	19,0	1,5	1,5	2,2	1,0	1,076	34	0,307	0,194
430726	28,0	28,0	4,0	11,0	11,0	3,0	6,477	40	1,846	1,166
430021	28,5	22,0	2,0	2,0	2,0	2,0	1,404	36	0,400	0,253
430022	30,0	30,0	1,5	2,0	2,0	2,0	1,624	42	0,463	0,292

Продолжение таблицы 1

Номер профиля	Размеры, мм						Площадь сечения, см <sup>2</sup>	Диаметр описанной окружности, мм	Теоретическая масса 1 м сплава, кг	
	H	B	S	S <sub>1</sub>	S <sub>2</sub>	R			алюминиевого	магниевого
430023	30,0	34,0	2,0	3,5	2,0	3,0	2,437	45	0,695	0,439
430144	33,0	34,0	2,0	2,0	2,0	2,0	1,974	47	0,563	0,355
430145	34,0	50,0	2,5	3,5	2,5	3,0	3,777	60	1,077	0,680
430025	35,0	30,0	2,0	2,5	2,5	2,5	2,154	46	0,614	0,388
430715	35,0	36,0	4,0	7,0	4,0	3,0	4,997	50	1,424	0,900
430027	35,0	40,0	4,0	10,0	5,0	3,0	6,877	53	1,960	1,238
430146	35,0	45,0	2,0	2,5	2,5	3,0	2,927	57	0,834	0,527
430028	35,0	60,0	5,0	5,0	5,0	12,5	8,591	69	2,449	1,546
430728	35,6	4,0	2,0	4,0	4,0	0,3	0,873	36	0,249	0,157
430147	36,0	32,0	3,0	4,0	3,5	3,0	3,332	48	0,950	0,600
430029	36,0	34,0	2,0	4,0	3,0	2,0	2,994	50	0,853	0,539
430148	36,0	44,0	4,0	4,0	4,0	2,0	4,674	57	1,332	0,841
430030	36,0	70,0	31,5	4,5	4,5	5,0	15,020	79	4,281	2,704
430032	37,0	18,0	4,0	4,0	4,0	4,0	2,737	41	0,780	0,493
430149	37,0	34,0	4,0	5,0	7,2	2,0	5,174	50	1,475	0,931
430034	37,0	34,0	4,5	5,0	3,0	2,0	4,059	50	1,157	0,731
430036	37,0	45,0	15,0	2,0	2,0	3,0	6,827	58	1,946	1,229
430150	38,0	40,0	3,0	4,0	5,0	3,0	4,547	55	1,296	0,819
430038	38,0	40,0	4,0	10,0	8,0	3,0	8,077	55	2,302	1,454
430039	40,0	40,0	2,0	3,5	3,5	3,5	3,565	57	1,016	0,642
430040	40,0	40,0	4,0	13,0	10,0	2,5	9,934	57	2,831	1,788
430151	40,0	50,0	2,0	3,0	6,0	3,0	5,197	64	1,481	0,936
430041	40,0	50,0	2,0	3,5	3,5	3,5	4,265	64	1,216	0,768
430152	40,0	50,0	3,5	13,0	4,5	3,0	9,615	64	2,740	1,731
430042	40,0	54,0	8,0	15,0	15,0	3,0	17,077	67	4,867	3,074
430153	40,0	60,0	2,5	3,5	3,5	3,0	5,102	72	1,454	0,918
430154	40,0	60,0	3,5	4,5	4,5	3,5	6,590	72	1,878	1,186
430043	40,0	63,0	13,0	12,0	10,0	3,0	16,277	75	4,639	2,930
430044	43,0	48,0	2,5	2,5	2,5	2,5	3,404	64	0,970	0,613

## ГОСТ 13621—2025

Продолжение таблицы 1

Номер профиля	Размеры, мм						Площадь сечения, см <sup>2</sup>	Диаметр описанной окружности, мм	Теоретическая масса 1 м сплава, кг	
	H	B	S	S <sub>1</sub>	S <sub>2</sub>	R			алюминиевого	магниевого
430045	43,0	48,0	3,0	2,5	2,5	4,0	3,677	64	1,048	0,662
430046	43,0	50,0	3,0	9,0	5,0	4,0	8,007	66	2,282	1,441
430047	43,0	68,0	10,0	8,0	8,0	5,0	13,795	80	3,931	2,483
430155	45,0	50,0	6,0	15,0	5,0	4,0	11,637	67	3,317	2,095
430156	45,0	52,0	5,0	6,0	6,0	4,0	8,027	69	2,288	1,445
430049	48,0	40,0	2,5	3,0	3,0	4,0	3,587	62	1,022	0,646
430050	30,0	10,0	3,0	3,0	3,0	1,0	1,929	51	0,550	0,347
430051	50,0	45,0	2,0	2,5	2,5	3,0	3,227	67	0,920	0,581
433052	50,0	45,0	7,0	8,0	7,0	3,0	9,277	67	2,644	1,670
430053	50,0	50,0	2,5	4,0	4,0	4,0	5,187	71	1,478	0,934
430056	54,0	40,0	6,0	7,0	7,0	4,0	8,137	67	2,319	1,465
430057	57,0	48,0	8,0	8,0	8,0	3,0	11,037	75	3,146	1,987
430058	57,0	93,0	7,0	8,0	8,0	3,0	17,827	109	5,081	3,209
430059	60,0	40,0	3,0	5,0	2,5	2,0	4,609	72	1,314	0,830
430060	60,0	50,0	3,0	3,0	3,0	6,0	4,929	78	1,405	0,887
430157	60,0	50,0	4,0	4,0	4,0	4,0	6,217	78	1,772	1,119
430062	60,0	70,0	3,0	5,0	5,0	5,0	8,715	92	2,484	1,569
430159	62,0	50,0	3,0	8,0	4,0	3,0	7,577	80	2,160	1,364
430063	68,0	38,0	2,5	2,5	2,5	2,0	3,509	78	1,000	0,632
430064	69,0	110,0	4,0	8,5	8,5	6,0	21,089	130	6,010	3,796
430161	70,0	40,0	20,0	20,0	20,0	—	22,000	81	6,270	3,960
430065	70,0	45,0	3,0	4,0	4,0	3,0	5,537	83	1,578	0,997
430066	70,0	50,0	4,0	4,0	4,0	3,0	6,557	86	1,869	1,180
430067	70,0	50,0	6,0	7,5	7,5	4,0	10,937	86	3,117	1,969
430068	70,0	52,0	5,0	6,0	5,5	5,0	9,120	87	2,599	1,642
430160	70,0	60,0	4,0	5,0	5,0	5,0	8,615	92	2,455	1,551
430070	70,0	62,0	6,0	8,0	7,0	3,0	12,677	94	3,613	2,282
430071	75,0	50,0	3,0	7,0	5,0	3,0	7,967	90	2,271	1,434
430073	80,0	50,0	2,0	3,0	3,0	3,0	4,557	94	1,299	0,820

Продолжение таблицы 1

Номер профиля	Размеры, мм						Площадь сечения, см <sup>2</sup>	Диаметр описанной окружности, мм	Теоретическая масса 1 м сплава, кг	
	H	B	S	S <sub>1</sub>	S <sub>2</sub>	R			алюминиевого	магниевого
430075	80,0	65,0	3,0	4,0	4,0	3,0	7,437	103	2,120	1,339
430076	80,0	68,0	8,0	4,0	4,0	5,0	11,415	105	3,253	2,055
430078	80,0	85,0	6,0	5,0	5,0	3,0	12,777	117	3,642	2,300
430079	85,0	90,0	5,0	18,0	11,0	5,0	29,115	124	8,298	5,241
430080	86,0	60,0	9,0	8,0	8,0	3,0	15,977	105	4,554	2,876
430181	86,0	95,0	9,0	8,0	8,0	3,0	21,577	128	6,150	3,884
430062	90,0	70,0	5,0	7,0	7,0	5,0	13,815	114	3,937	2,487
430063	90,0	70,0	7,0	10,0	10,0	5,0	19,115	114	5,448	3,441
430085	90,0	125,0	15,0	25,0	25,0	6,0	68,809	154	19,611	12,386
430087	95,0	64,0	3,0	7,5	7,5	5,0	12,215	115	3,481	1,199
430088	95,0	90,0	3,0	7,0	7,0	3,0	15,107	131	4,306	2,719
430090	97,5	50,0	2,0	2,5	2,0	4,0	4,247	110	1,210	0,765
430091	100,0	40,0	3,0	4,0	4,0	3,0	6,037	108	1,721	1,087
430164	100,0	50,0	3,0	4,0	4,0	3,0	6,837	112	1,949	1,231
430094	100,0	54,0	3,0	3,0	2,5	4,0	5,942	114	1,694	1,070
430096	100,0	58,0	2,0	4,0	3,0	4,0	6,057	116	1,726	1,090
430099	102,0	38,0	1,8	2,0	2,0	3,0	3,361	109	6,958	0,605
430100	105,0	40,0	4,0	6,0	6,0	3,0	8,597	112	2,450	1,548
430165	107,0	57,0	10,0	14,0	14,0	2,0	23,894	121	6,810	4,301
430102	117,0	40,0	3,0	3,0	3,0	3,0	5,807	124	1,655	1,045
430103	120,0	45,0	2,0	3,0	3,0	3,0	5,057	128	1,441	0,910
430104	120,0	50,0	2,2	2,2	2,2	5,0	4,958	130	1,413	0,892
430106	120,0	100,0	10,0	12,0	12,0	5,0	33,815	156	9,637	6,087
430167	122,0	53,0	7,0	5,0	5,0	5,0	13,355	133	3,806	2,404
430108	128,0	44,0	2,5	5,0	4,0	5,0	7,150	135	2,038	1,287
430110	140,0	82,0	5,2	10,0	10,0	10,0	23,499	162	6,697	4,230
430112	150,0	40,0	3,0	5,0	5,0	3,0	8,277	155	2,359	1,490
430113	150,0	40,0	5,0	7,0	7,0	3,0	12,477	155	3,556	2,246
430114	150,0	54,0	3,0	3,0	2,5	4,0	7,442	159	2,121	1,340

Окончание таблицы 1

Номер профиля	Размеры, мм						Площадь сечения, см <sup>2</sup>	Диаметр описанной окружности, мм	Теоретическая масса 1 м сплава, кг	
	H	B	S	S <sub>1</sub>	S <sub>2</sub>	R			алюминиевого	магниевого
430115	150,0	54,0	3,5	4,0	3,5	4,0	9,175	159	2,615	1,651
430116	150,0	54,0	4,0	5,0	3,5	5,0	10,465	159	2,982	1,884
430117	150,0	60,0	4,0	6,0	6,0	3,0	12,797	162	3,647	2,304
430118	156,0	55,0	3,0	6,5	6,5	4,0	11,577	165	3,300	2,084
430121	160,0	150,0	7,0	8,0	8,0	3,0	34,157	219	9,735	6,148
430169	180,0	200,0	7,0	7,0	7,0	5,0	39,835	269	11,353	7,170
430126	200,0	60,0	4,0	6,0	6,0	3,0	14,797	209	4,217	2,664
430127	200,0	60,0	4,5	4,5	4,5	5,0	14,210	209	4,050	2,558
430128	200,0	180,0	8,0	16,0	16,0	10,0	71,898	269	20,491	12,942
430717	224,0	85,0	38,0	70,0	70,0	10,0	151,779	240	43,257	27,320
430129	240,0	105,0	5,5	6,7	6,7	5,0	26,748	262	7,623	4,815
430130	240,0	105,0	5,5	6,7	6,7	11,0	27,572	262	7,858	4,963
430131	240,0	105,0	6,0	6,0	6,0	10,0	27,139	262	7,734	4,885
430133	240,0	120,0	4,0	5,0	5,0	5,0	21,415	268	6,103	3,855
430134	240,0	125,0	15,0	18,0	18,0	8,0	76,149	271	21,703	13,707
430135	260,0	100,0	6,0	12,0	12,0	5,0	38,375	279	10,937	6,907
430137	300,0	175,0	11,0	11,0	11,0	22,0	73,235	347	20,872	13,182
430139	400,0	150,0	8,0	17,0	17,0	10,0	81,139	427	23,124	14,605
430140	500,0	200,0	15,0	22,0	22,0	5,0	156,615	539	44,635	28,191

Примечания

1 Значения радиусов скругления  $R$ , не приведенные в настоящей таблице, должны соответствовать требованиям ГОСТ 8617 и ГОСТ 19657.

2 Радиусы притупления острых кромок  $r$ ,  $r_1$ ,  $r_2$ ,  $r_3$  должны соответствовать требованиям ГОСТ 8617, ГОСТ 19657.

3.2 Теоретическая масса 1 м профиля из алюминиевых сплавов вычислена по номинальным размерам при плотности 2,85 г/см<sup>3</sup>, что соответствует плотности алюминиевого сплава марки В95.

Теоретическая масса 1 м профиля из магниевых сплавов вычислена по номинальным размерам при плотности 1,80 г/см<sup>3</sup>, что соответствует плотности магниевого сплава марки МА14.

3.3 Переводные коэффициенты для вычисления приближенной теоретической массы 1 м профиля из алюминиевых и магниевых сплавов приведены в приложениях А и Б.

3.4 Номера профилей, соответствующие ранее действовавшим обозначениям, приведены в приложении В.

**Приложение А**  
**(справочное)**

**Переводные коэффициенты для вычисления приближенной теоретической массы 1 м  
профиля из алюминия и алюминиевых сплавов**

Т а б л и ц а А.1 — Переводные коэффициенты для вычисления приближенной теоретической массы 1 м профиля из алюминиевых сплавов

Марка сплава	Переводной коэффициент	Марка сплава	Переводной коэффициент
Для алюминия всех марок	0,950	В92	0,954
АМц	0,958	1915	0,972
АМцС	0,958	1925	0,972
АМг2	0,940	1935	0,977
АМг3	0,937	1985ч	0,948
АМг5	0,930	В48-4	0,968
АМг6	0,926	ВД1	0,982
АМг61	0,930	АКМ	0,970
Д1	0,982	АК4	0,970
Д16	0,976	АК6	0,962
Д16ч	0,976	АК4-1	0,982
Д19ч	0,968	АК4-1ч	0,982
Д20	0,996	ВАД1	0,968
АВ	0,947	ВД17	0,965
К48-2	0,972	АД31Е	0,950
К48-2пч	0,972	1161	0,972
АД31	0,950	1163	0,975
АД33	0,951	1973	1,000
АД35	0,954		

Приложение Б  
(справочное)Переводные коэффициенты для вычисления приближенной теоретической массы 1 м  
профиля из магниевых сплавов

Т а б л и ц а Б.1 — Переводные коэффициенты для вычисления приближенной теоретической массы 1 м профиля из магниевых сплавов

Марка сплава	Переводной коэффициент
Для магния всех марок	1,000
МА1	0,978
МА2	0,989
МА2-1	0,990
МА2-1пч	0,990
МА8	0,989
МА12	0,989

**Приложение В**  
**(справочное)**

**Соответствие номеров профилей ранее действовавшим обозначениям**

Таблица В.1

Номер профиля	Обозначение профиля по каталогу 1966 г.	Обозначение профиля по чертежам завода-изготовителя
430001	П 200-2 П 4684-2	АПР 29, ПК 436-2А, НП 121-1, ПС 25-3, ПК 4362
430003	—	ПВ 1336
430005	П 200-4	ПС 885-290, ПВ 1890
430006	П 200-3	С 879
430007	П 200-6	ПВ 882, ПВ 324
430009	—	ПК 14684
430010	П 200-9	С 710, ПК 11774
430012	П 200-10	НП 579-1
430013	П 200-12	ПР 125-10, ПС 25-6
430014	—	ПК 17259
430015	П 916-2	ПК 9255
430016	П 200-14	ПР 125-11, ПС 25-7
430017	П 200-15	ПВ 1265, ПК 13486, ПС 25-57
430021	П 200-16	ПВ 1371, ПП 156-5, ПК 436-16
430022	П 200-18	ПР 125-1, ПК 8524
430023	—	ПК 14067
430025	П 200-22	ПР 125-2, ПС 25-29
430027	—	ПК 14087
430028	П 4684-4	ПК 439, ПС 331, ПК 439А
430029	—	ПК 16980-1
430030	П 200-24	ПП 257-13, ПК 436-18
430032	П 200-26	ПВ 538, ПК 9507
430034	—	ПК 17251-1
430036	П 200-28	ПП 257-3, ПК 436-21
430038	П 200-29	ПК 16979, ПК 436-67
430039	—	ПК 16324, ПК 16203

## ГОСТ 13621—2025

Продолжение таблицы В.1

Номер профиля	Обозначение профиля по каталогу 1966 г.	Обозначение профиля по чертежам завода-изготовителя
430040	—	ПК 17261-1
430041	П 200-30	ПР 125-3
430042	—	ПК 15035
430043	—	ПК 16979-2
430044	—	ПК 14605
430045	—	ПК 16063
430046	—	ПК 17526
430047	П 200-32	ПК 436-22, ПП 257-11, ПС 25-50, ПК 436-22А
430049	П 200-34	ПС 25-28, С 2164, НП 1760
430050	П 200-35	ПК 0985
430051	—	ПК 17369
430052	—	ПК 17101
430053	П 200-36	ПР 125-4
430056	П 200-38	ПП 257-2, ПК 436-20
430057	П 200-40	ПК 436-17, ПП 156-6, ПС 25-66
430058	П 200-42	ПР 125-12, ПС 25-2
430059	П 200-44	С 714, ПК 436-47
430060	—	ПК 18154
430062	П 200-46	ПР 125-5
430063	П 200-48	ПР 125-13А, ПР 125-13, ПС 25-8
430064	П 200-50	ПП 257-14, НП 1255-1
430065	П 200-52, П 200-54	ПК 436-41, ПС 25-48
430066	П 200-56	С 565, ПК 4305, ПВ 2012, ПК 436-61, ПК 20003, НП 1949
430067	П 200-58	С 2247, ПК 436-19, ПП 257-1, ПС 25-36, ПВ 1783
430068	—	ПК 14124-2
430070	—	ПК 14124-1
430071	П 200-60	ПК 436-40, ПС 25-45
430073	—	С 1204
430075	—	С 1170, ПК 14534
430076	П 200-62	ПК 437-3

Продолжение таблицы В.1

Номер профиля	Обозначение профиля по каталогу 1966 г.	Обозначение профиля по чертежам завода-изготовителя
430078	П 200-64	ПК 437-4
430079	П 200-65	ПК 12094
430080	П 200-66	С 639
430081	П 200-68	ПР 125-14, ПР 125-14Б, ПС 25-9
430085	П 200-72	С 161, ПК 4051
430087	—	НП 1376-1
430088	—	НП 1373-1
430090	П 200-74	С 680
430091	П 200-76	ПВ 566, НП 722-1
430094	П 200-80	ПК 436-57
430096	П 200-82	С 166, НП 970-1, ПС 25-46
430099	П 200-86	ПР 125-15, ПС 25-5
430100	—	ПВ 1433-2, ПК 14562
430102	П 200-87	ПК 436-30
430103	П 200-88	ПК 436-34
430104	П 200-89	С 857
430106	П 200-90	ПК 0188
430108	П 200-92	ПА 156
430110	П 200-94	ПВ 815
430112	П 200-96	ПВ 444, НП 1590
430113	—	ПВ 1433-1, ПК 14561
430114	П 200-102, П 200-104	ПК 436-56
430115	П 200-98, П 200-100	ПК 436-55
430116	П 200-106, П 200-108	ПК 436-54
430117	—	ПК 15815
430118	—	ПК 17911
430121	П 200-110	ПВ 574-3, ПК 20002
430126	—	ПК 15814
430127	П 200-120	Ш 70, ПК 4304
430128	П 200-118	ПВ 816

## ГОСТ 13621—2025

Продолжение таблицы В.1

Номер профиля	Обозначение профиля по каталогу 1966 г.	Обозначение профиля по чертежам завода-изготовителя
430129	П 200-124	ПК 436-53
430130	П 200-124	ПК 436-68
430131	П 200-126	ПК 0179
430133	П 200-128	ПК 436-44
430134	П 200-130	ПС 25-47, НП 1063-1
430135	—	ПК 16359-3
430137	П 200-132	ПК 0163
430139	П 200-136	ПК 436-58
430140	П 200-138	ПК 0103
430141	—	ПК 17938
430142	—	ПК 17313, С 1733
430143	—	НП 1914
430144	—	ПК 18821
430145	—	ПК 2332
430146	—	ПК 2684
430147	—	ПК 12518-12
430148	—	ПК 19903
430149	—	ПК 18820
430150	—	ПК 18315
430151	—	НП 1468-1
430152	—	ПК 8543
430153	—	ПК 19998-1
430154	—	ПК 19998-2
430155	—	ПК 2496
430156	—	ПК 2498
430157	—	ПК 18061
430159	—	ПК 18397
430160	—	ПК 2467
430161	—	КП 192
430162	—	ПК 2078

Окончание таблицы В.1

Номер профиля	Обозначение профиля по каталогу 1966 г.	Обозначение профиля по чертежам завода-изготовителя
430163	—	ПК 2079
430164	—	ПК 18982
430165	—	ПК 2419
430167	—	ПК 2527
430169	—	ПС 885-1104
430715	—	ПК 18312
430717	—	ПК 5045
430721	—	ПВ 1840, ПК 19503
430722	—	НП 1757
430724	—	ПК 14685
430725	—	ПК 15196, С 1324
430726	—	С 1789
430728	—	НП 1408-1

Ключевые слова: профили прессованные равнополочные прямоугольные, сплавы алюминиевые и магниевые, номер профилей, размеры, теоретическая масса

---

Редактор *Е.В. Якубова*  
Технический редактор *В.Н. Прусакова*  
Корректор *И.А. Королева*  
Компьютерная верстка *Л.А. Круговой*

Подписано в печать 31.03.2026. Формат 60×84½. Гарнитура Ариал.  
Усл. печ. л. 1,86. Уч.-изд. л. 1,48. Тираж 17 экз. Зак. 201.

Подготовлено на основе электронной версии, предоставленной разработчиком стандарта

---

**Поправка к ГОСТ 13621—2025 Профили прессованные прямоугольные равнополочного двутаврового сечения из алюминия, алюминиевых и магниевых сплавов. Сортамент**

В каком месте	Напечатано	Должно быть		
Предисловие. Таблица согласования	—	Казахстан	KZ	Госстандарт Республики Казахстан

(ИУС № 1 2026 г.)