ФЕДЕРАЛЬНОЕ АГЕНТСТВО
ПО ТЕХНИЧЕСКОМУ РЕГУЛИРОВАНИЮ И МЕТРОЛОГИИ



НАЦИОНАЛЬНЫЙ
СТАНДАРТ
РОССИЙСКОЙ
ФЕДЕРАЦИИ

ГОСТ Р
70012—
2025

ОБОРУДОВАНИЕ И ИНВЕНТАРЬ ДЛЯ МАС-РЕСТЛИНГА

Требования и методы испытаний

Издание официальное

Москва
Российский институт стандартизации
2025

Предисловие

1 РАЗРАБОТАН Ассоциацией Саморегулируемой организацией «Отраслевое объединение национальных производителей в сфере физической культуры и спорта «Промспорт» (СРО «Промспорт»)

2 ВНЕСЕН Техническим комитетом по стандартизации ТК 444 «Спортивные и туристские изделия, оборудование, инвентарь, физкультурные и спортивные услуги»

3 УТВЕРЖДЕН И ВВЕДЕН В ДЕЙСТВИЕ Приказом Федерального агентства по техническому регулированию и метрологии от 14 ноября 2025 г. № 1393-ст

4 ВЗАМЕН ГОСТ Р 70012—2022

Правила применения настоящего стандарта установлены в статье 26 Федерального закона от 29 июня 2015 г. № 162-ФЗ «О стандартизации в Российской Федерации». Информация об изменениях к настоящему стандарту публикуется в ежегодном (по состоянию на 1 января текущего года) информационном указателе «Национальные стандарты», а официальный текст изменений и поправок — в ежемесячном информационном указателе «Национальные стандарты». В случае пересмотра (замены) или отмены настоящего стандарта соответствующее уведомление будет опубликовано в ближайшем выпуске ежемесячного информационного указателя «Национальные стандарты». Соответствующая информация, уведомление и тексты размещаются также в информационной системе общего пользования — на официальном сайте Федерального агентства по техническому регулированию и метрологии в сети Интернет (www.rst.gov.ru)

© Оформление. ФГБУ «Институт стандартизации», 2025

Настоящий стандарт не может быть полностью или частично воспроизведен, тиражирован и распространен в качестве официального издания без разрешения Федерального агентства по техническому регулированию и метрологии

ОБОРУДОВАНИЕ И ИНВЕНТАРЬ ДЛЯ МАС-РЕСТЛИНГА

Требования и методы испытаний

Mas-wrestling equipment and inventory. Requirements and test methods

Дата введения — 2026—06—01

1 Область применения

Настоящий стандарт устанавливает требования и методы испытаний оборудования и инвентаря для мас-рестлинга, применяемых при проведении тренировок и соревнований.

2 Нормативные ссылки

В настоящем стандарте использованы нормативные ссылки на следующие стандарты:

ГОСТ 8.423 Государственная система обеспечения единства измерений. Секундомеры механические. Методы и средства поверки

ГОСТ 166 (ИСО 3599—76) Штангенциркули. Технические условия

ГОСТ 427 Линейки измерительные металлические. Технические условия

ГОСТ 7502 Рулетки измерительные металлические. Технические условия

ГОСТ 10354 Пленка полиэтиленовая. Технические условия

ГОСТ Р 8.568 Государственная система обеспечения единства измерений. Аттестация испытательного оборудования. Основные положения

Примечание — При пользовании настоящим стандартом целесообразно проверить действие ссылочных стандартов в информационной системе общего пользования — на официальном сайте Федерального агентства по техническому регулированию и метрологии в сети Интернет или по ежегодному информационному указателю «Национальные стандарты», который опубликован по состоянию на 1 января текущего года, и по выпускам ежемесячного информационного указателя «Национальные стандарты» за текущий год. Если заменен ссылочный стандарт, на который дана недатированная ссылка, то рекомендуется использовать действующую версию этого стандарта с учетом всех внесенных в данную версию изменений. Если заменен ссылочный стандарт, на который дана датированная ссылка, то рекомендуется использовать версию этого стандарта с указанным выше годом утверждения (принятия). Если после утверждения настоящего стандарта в ссылочный стандарт, на который дана датированная ссылка, внесено изменение, затрагивающее положение, на которое дана ссылка, то это положение рекомендуется применять без учета данного изменения. Если ссылочный стандарт отменен без замены, то положение, в котором дана ссылка на него, рекомендуется применять в части, не затрагивающей эту ссылку.

3 Термины и определения

В настоящем стандарте применены следующие термины с соответствующими определениями:

3.1 **мас**: Спортивный снаряд в виде цилиндра.

3.2 **тогурук мас**: Спортивный снаряд в виде кольца для категории спортсменов с поражением верхних конечностей.

3.3 **тэбилик:** Устройство, состоящее из доски упора и боковых опор, предназначенное в том числе для категории спортсменов с ограниченными возможностями с поражением опорно-двигательного аппарата (нижних или верхних конечностей), нарушением зрения и интеллектуальными нарушениями.

3.4 **дабаан:** Площадка для проведения соревнований, состоящая из зоны борьбы и зоны безопасности, оборудованная разметкой и тэбилик в соответствии с правилами мас-рестлинга.

4 Общие требования

4.1 Требования к конструкции и основные размеры

4.1.1 Требования к конструкции и основные размеры мас и тогурук мас

4.1.1.1 Мас изготавливают цельным изделием, допускается сборное изделие, состоящее из штыря и втулок.

Мас должен иметь форму цилиндра, торцы должны быть закруглены, радиус закругления — не менее 5 мм. Мас может иметь внутренний стержень или полость, в этом случае на торцах должен быть надежно зафиксированный защитный колпачок.

Мас изготавливают длиной от 400 до 500 мм, диаметром от 33 до 35 мм.

Мас должен иметь отметку центра в виде кольца шириной $(10,0 \pm 0,5)$ мм.

Схема мас представлена на рисунке 1.

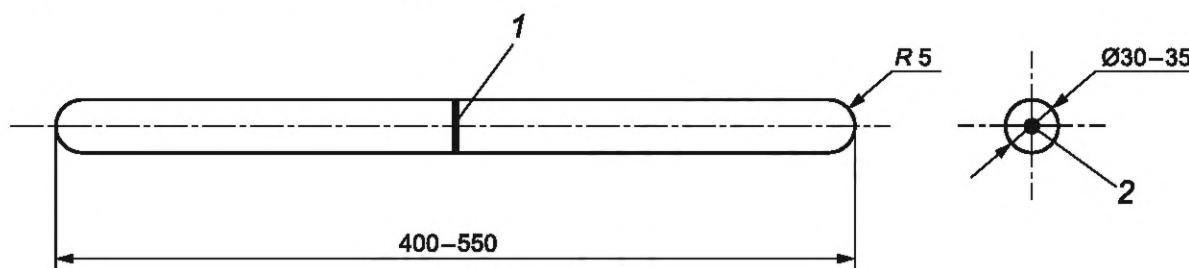

1 — отметка центра мас; 2 — место нанесения логотипа

Рисунок 1 — Мас

4.1.1.2 Модификацию тогурук мас используют спортсмены с поражением верхних конечностей (для проведения соревнований хватом одной рукой). Схема тогурук мас представлена на рисунке 2.

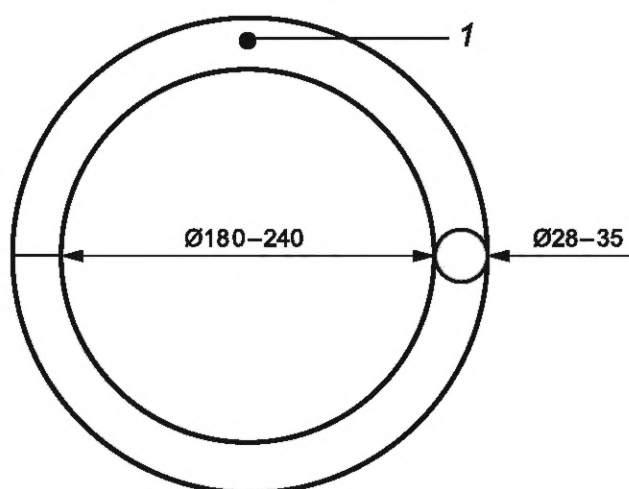

1 — место нанесения логотипа

Рисунок 2 — Схема тогурук мас

4.1.2 Требования к конструкции и основные размеры тэбилик

Тэбилик состоит из доски упора и двух боковых опор.

Доска упора должна быть прямой. Нижняя часть доски должна быть ровной, без закруглений. На доске упора с двух боковых сторон должна быть нанесена разметка центральной зоны. Верхняя часть кромки доски должна иметь радиус закругления не менее 15 мм. Схема доски упора представлена на рисунке 3.

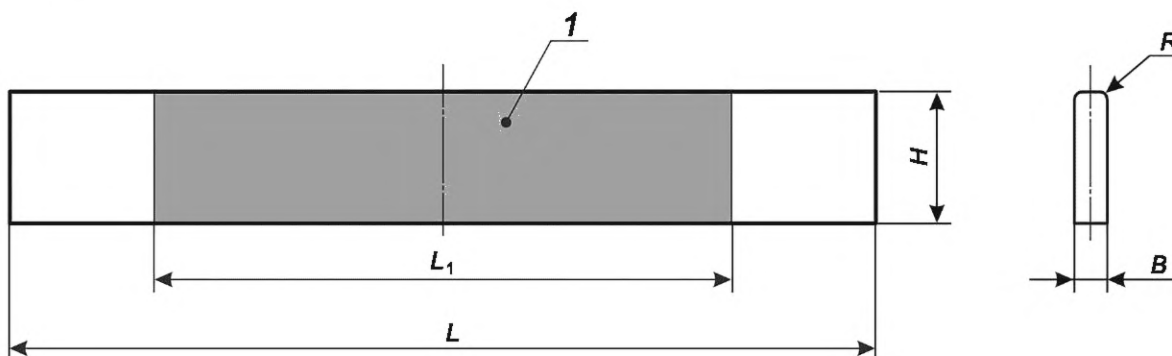

1 — центральная зона доски упора; L — длина внутренней части тэбилик между опорами; L_1 — длина центральной зоны доски упора; H — высота тэбилик; B — ширина доски упора; R — радиус закругления доски упора

Рисунок 3 — Доска упора

Размеры тэбилик приведены в таблице 1.

Таблица 1

| Характеристики доски упора | Размеры, мм |
|--|--------------|
| Длина доски упора L | 1900—2000 |
| Длина центральной зоны доски упора L_1 | 1100 ± 2 |
| Высота H : | |
| - для взрослых, юниоров | 240 ± 2 |
| - спортсменов до 16 лет | 220 ± 2 |
| Ширина B | 40—60 |
| Радиус закругления верхнего края R | ≥ 15 |

Боковые опоры не должны иметь острых выступов, края должны быть закруглены, радиус закругления не менее 5 мм. Боковые опоры должны иметь жесткую фиксацию к доске упора под углом 90° . Боковые опоры соединяют с дабаан с помощью крепежных деталей.

Схема боковых опор представлена на рисунке 4.

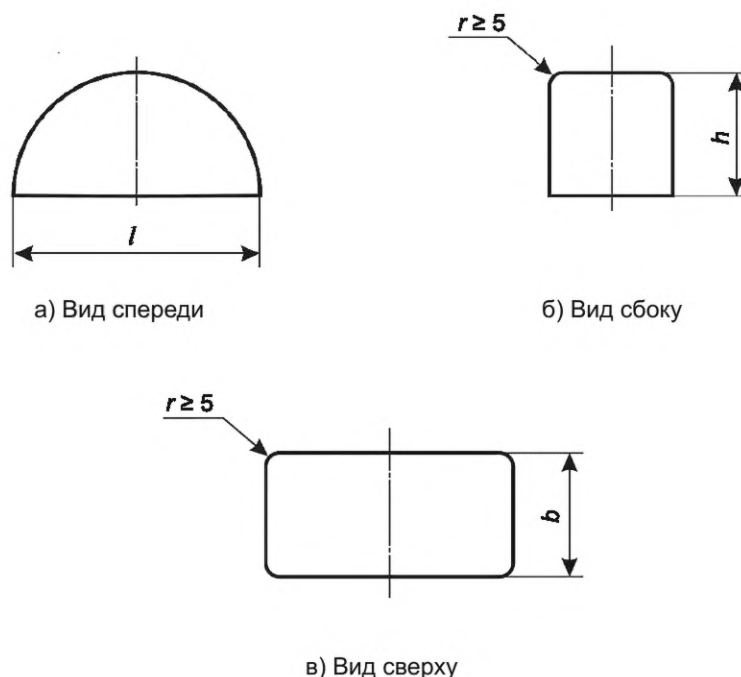

l — длина боковых опор; b — ширина боковых опор; h — высота боковых опор; r — радиус закругления боковых опор

Рисунок 4 — Боковая опора

Размеры боковых опор приведены в таблице 2.

Таблица 2

| Характеристики боковых опор | Размеры, мм |
|-----------------------------|-------------|
| Длина l | 480 ± 2 |
| Высота h | |
| - для взрослых, юниоров | 240 ± 2 |
| - спортсменов до 16 лет | 220 ± 2 |
| Ширина b | |
| - для взрослых, юниоров | 250 ± 2 |
| - спортсменов до 16 лет | 150 ± 2 |

4.1.3 Требования к конструкции и основные размеры дабаан

Дабаан представляет собой ровную поверхность, состоящую из зоны борьбы, разделенную тэбилик на две части, имеющие красный и синий цвет, и зону безопасности, имеющую цвет, отличный от цветов зоны борьбы.

Размеры зоны борьбы:

- размер дабаан — $(6000 \times 6000) \pm 3$ мм;
- длина зоны борьбы — (4000 ± 3) мм;
- ширина зоны борьбы (2400 ± 3) мм.

Поверхность дабаан должна быть плоской и горизонтальной, наличие трещин, неровностей, уклонов более 1 % и выступающих элементов более 1 мм недопустимо.

Плоскость зоны борьбы может быть расположена выше плоскости зоны безопасности на 200—1000 мм.

Схема дабаан представлена на рисунке 5.

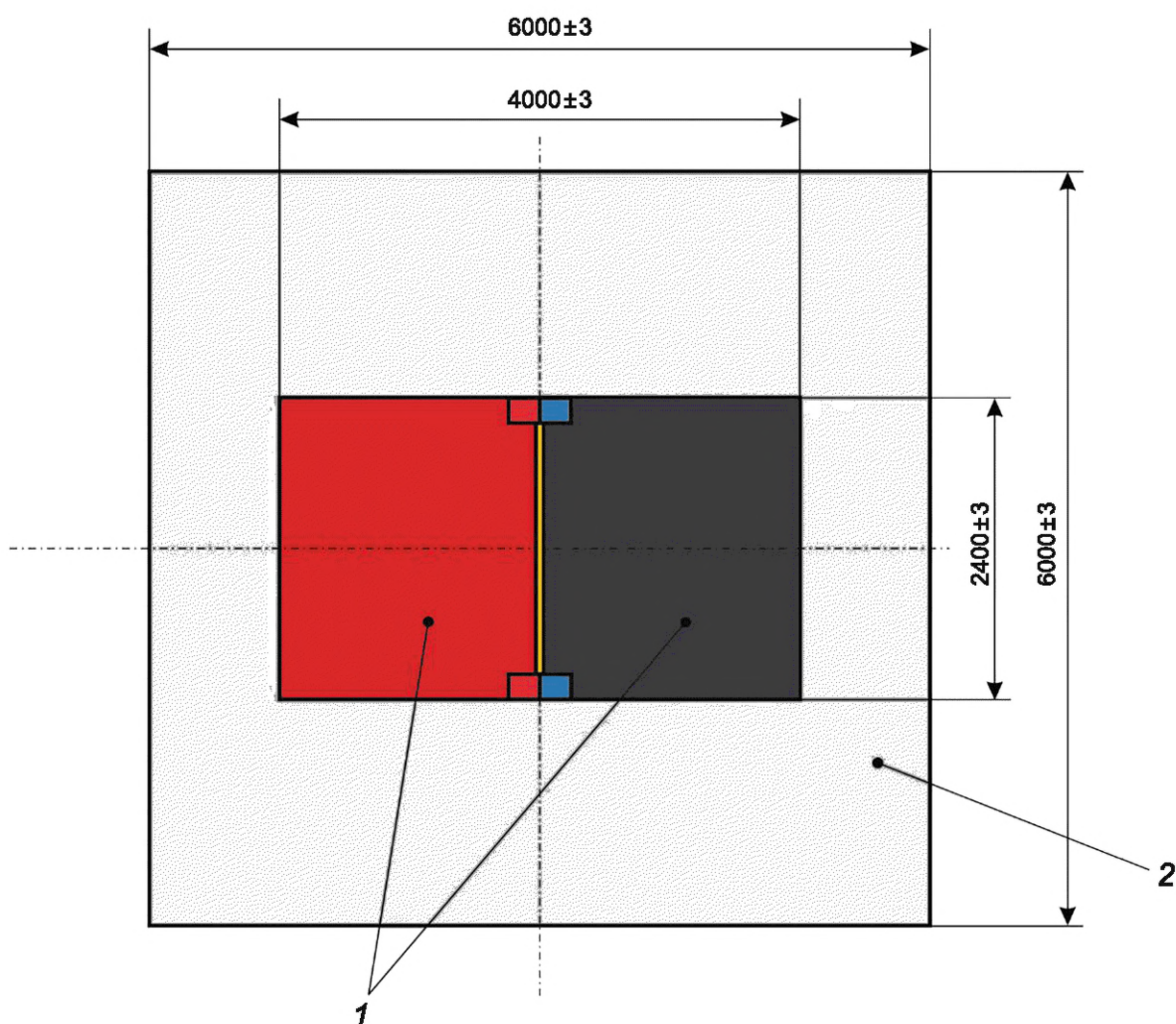

1 — зона борьбы; 2 — зона безопасности

Рисунок 5 — Дабаан

4.2 Технические требования

4.2.1 Мас, тогурук мас, тэбилик и дабаан должны соответствовать требованиям настоящего стандарта, технических документов (паспортов на изделия).

4.2.2 На поверхности мас, тогурук мас, тэбилик, дабаан не допускаются неровности или дефекты в виде вмятин, трещин, царапин, сколов, шероховатостей и заусенцев. В случае использования дерева для изготовления оборудования и инвентаря наличие сучков недопустимо.

4.2.3 Для изготовления мас, тогурук мас, тэбилик, дабаан разрешено использование дерева, металла, композитных материалов или их комбинаций. Поверхность мас и тогурук мас должна быть изготовлена из древесины твердых пород.

4.2.4 Доску упора изготавливают с узлом, который прикрепляют к боковым опорам. Боковые опоры фиксируют к поверхности дабаан. Соединение боковых опор и дабаан без перекосов и смещений и должно выдерживать механические нагрузки на вырывание не менее 50 Н и смещение (сдвиг) не менее 300 Н. Тэбилик должен выдерживать нагрузку не менее 1500 Н.

4.2.5 Мас и тогурук мас должны выдерживать нагрузку не менее 800 Н.

5 Методы испытаний

5.1 Испытания мас, тогурук мас, тэбилик, дабаан проводят при температуре $(21 \pm 3) ^\circ\text{C}$, относительной влажности $(65 \pm 5) \%$. Перед проведением испытаний образцы выдерживают при этих условиях не менее четырех часов.

5.2 Линейные измерения осуществляют средствами измерений второго класса точности по ГОСТ 166, ГОСТ 427, ГОСТ 7502.

5.3 Определение прочности (сопротивление нагрузке) мас

5.3.1 Сущность метода

При определении прочности мас прикладывают сосредоточенную вертикальную нагрузку не менее 800 Н.

5.3.2 Оборудование и средства измерений

Применяют устройство нагружения, обеспечивающее сосредоточенную вертикальную нагрузку не менее 800 Н, секундомер по ГОСТ 8.423, измерительную линейку по ГОСТ 427 или штангенциркуль по ГОСТ 166.

5.3.3 Процедура испытаний

Мас располагают на двух шаровых опорах, расстояние между которыми составляет (320 ± 2) мм. По центру мас устанавливают шток устройства нагружения, через который прикладывают нагрузку со скоростью (60 ± 5) мм/мин в течение 60 с. Схема испытания мас представлена на рисунке 6.

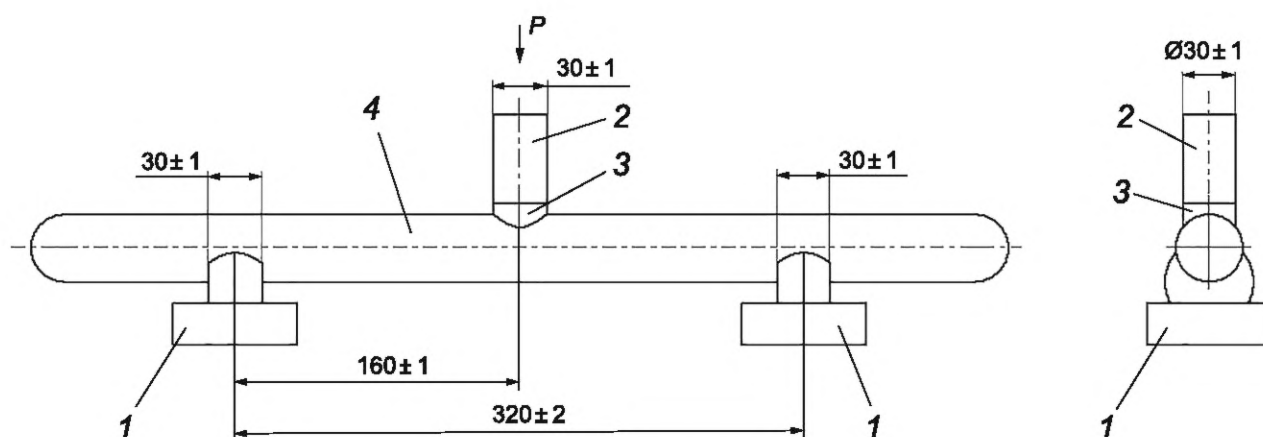

1 — шаровая опора; 2 — шток; 3 — резиновая проставка; 4 — мас; P — прикладываемая нагрузка

Рисунок 6 — Схема определения прочности мас

5.3.4 В протоколе фиксируют результат испытания, отражая разрушение, появление трещин, изгиба или остаточную деформацию в точке приложения силы.

5.4 Определение прочности (сопротивление нагрузке) тогурук мас

5.4.1 Сущность метода

При определении прочности тогурук мас прикладывают нагрузку не менее 800 Н.

5.4.2 Оборудование и средства измерений

Применяют устройство нагружения, обеспечивающее разрывную нагрузку не менее 800 Н, секундомер по ГОСТ 8.423, измерительную линейку по ГОСТ 427 или штангенциркуль по ГОСТ 166.

5.4.3 Процедура испытаний

Тогурук мас закрепляют текстильной лентой шириной (100 ± 2) мм в устройстве нагружения и прикладывают нагрузку P , равную (800 ± 10) Н со скоростью (60 ± 5) мм/мин в течение 60 с. Схема испытания тогурук мас представлена на рисунке 7.



Рисунок 7 — Схема определения прочности тогурук мас

5.4.4 В протоколе фиксируют результат испытания, отражая разрушение, появление трещин или остаточную деформацию (изменение формы).

5.5 Определение прочности (сопротивление нагрузке) доски упора

5.5.1 Сущность метода

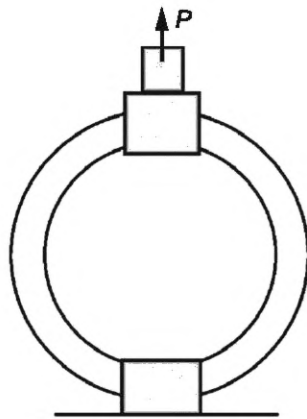
При определении прочности доски упора прикладывают сосредоточенную нагрузку P , равную (1500 ± 10) Н.

5.5.2 Оборудование и средства измерений

Применяют устройство нагружения, обеспечивающее сосредоточенную нагрузку P , равную (1500 ± 10) Н, секундомер по ГОСТ 8.423, измерительную рулетку по ГОСТ 7502, измерительную линейку по ГОСТ 427 или штангенциркуль по ГОСТ 166.

5.5.3 Процедура испытаний

Доску упора располагают на двух опорах, расстояние между которыми равно (1000 ± 1) мм. По центру изделия устанавливают шток устройства нагружения, через который прикладывают нагрузку со скоростью (100 ± 5) мм/мин в течение 60 с. Схема испытания доски упора представлена на рисунке 8.

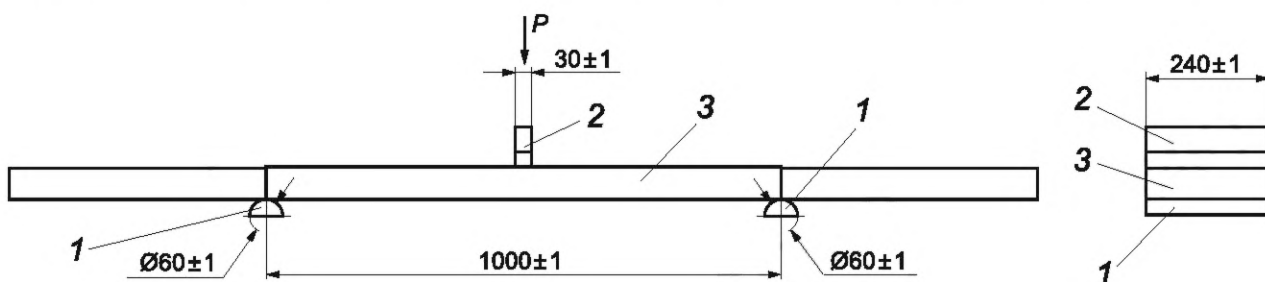

1 — опора; 2 — шток; 3 — доска упора; P — прикладываемая нагрузка

Рисунок 8 — Схема определения прочности доски упора

5.5.4 В протоколе фиксируют результат испытания, отражая разрушение, появление трещин, изгиба или остаточную деформацию.

5.6 Определение ровности поверхности дабаан

Сущность метода заключается в выявлении отклонений от заданной плоскости дабаан.

5.6.1 Требования к рейке и клиновому промернику

5.6.1.1 Длина рейки должна быть равна (3000 ± 2) мм.

5.6.1.2 Прогиб рейки от собственной массы в середине пролета длиной 2900 мм не должен превышать 0,4 мм.

5.6.1.3 Ширина опорной грани рейки должна быть равна (50 ± 2) мм.

5.6.1.4 Отклонение опорной грани рейки от плоскостности не должно превышать 0,2 мм; допускается вместо отклонения от плоскостности измерять отклонение от прямолинейности продольного профиля поверхности опорной грани рейки, которое не должно превышать 0,2 мм.

5.6.1.5 Отклонение боковой грани рейки от прямолинейности не должно превышать 10 мм в любом месте рейки.

5.6.1.6 Клиновой промерник должен иметь две плоские грани шириной $(50 \pm 0,5)$ мм; угол между поверхностями граней должен быть в пределах $5^\circ 45' \pm 5'$.

5.6.1.7 Одна из граней клинового промерника должна иметь поперечные риски; шаг рисок — $(10 \pm 0,1)$ мм; риски должны иметь цифровые обозначения от 1 до 15.

5.6.1.8 Рейка и клиновой промерник должны быть аттестованы в соответствии с требованиями ГОСТ Р 8.568.

5.6.2 Подготовка к измерениям

5.6.2.1 Поверхность дабаан должна быть освобождена от оборудования, посторонних предметов.

5.6.2.2 Поверхность зоны измерений должна быть чистой.

5.6.3 Проведение измерений

Измерение следует проводить, прикладывая рейку к поверхности дабаан на расстоянии от 0,5 до 1,0 м от края дабаан в каждой точке в двух перпендикулярных направлениях.

5.6.4 Представление результатов измерений

При каждом приложении рейки следует фиксировать значение максимального просвета под рейкой.

5.7 Определение прочности соединения боковых опор к дабаан

5.7.1 Сущность метода

При определении прочности крепления боковых опор к дабаан поочередно прикладывают сосредоточенную нагрузку (50 ± 3) Н и горизонтальную нагрузку (300 ± 5) Н.

5.7.2 Оборудование и средства измерений

Применяют устройство нагружения, обеспечивающее сосредоточенную нагрузку в диапазоне от 50 до 350 Н, секундомер по ГОСТ 8.423, измерительную рулетку по ГОСТ 7502, измерительную линейку по ГОСТ 427 или штангенциркуль по ГОСТ 166.

5.7.3 Процедура испытаний

Тэбилик закрепляют на поверхности. К центру торцевой стороны одной из боковых опор тэбилик прикладывают шток устройства нагружения, через который последовательно прикладывают нагрузку P_1 , равную (50 ± 5) Н вдоль оси тэбилик со скоростью (100 ± 5) мм/мин в течение 60 с и фиксируют результат испытаний. Нагружение проводят поочередно сначала в одну сторону, затем в противоположную.

Устройством нагружения в центр плоскости доски прикладывают горизонтальную нагрузку P_3 перпендикулярно плоскости крепления (300 ± 10) Н со скоростью (100 ± 5) мм/мин в течение 60 с. Испытания проводят поочередно в одну и противоположную стороны. Фиксируют результаты испытаний в каждую сторону.

Схема испытания боковых опор представлена на рисунке 9.

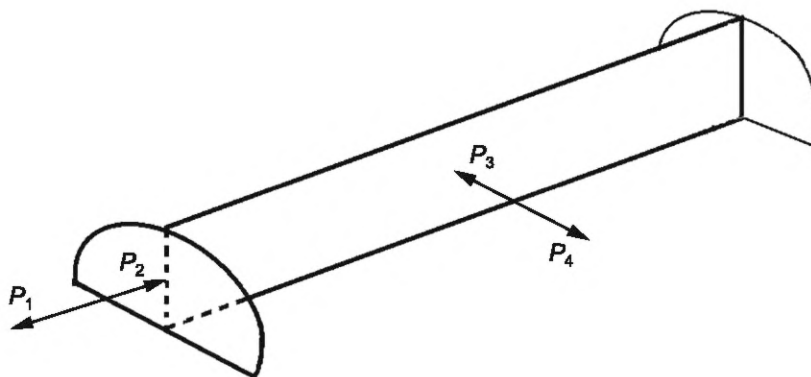

P_1 , P_2 — нагрузки для определения прочности крепления боковых опор к настилу на вырывание; P_3 , P_4 — нагрузки для определения прочности крепления боковых опор на смещение (сдвиг)

Рисунок 9 — Схема определения прочности крепления боковых опор тэбилик

5.7.4 В протоколе фиксируют результат испытания, отражая разрушение или смещение (сдвиг).

6 Маркировка, упаковка, транспортирование и хранение

6.1 Маркировку предприятия-изготовителя располагают на товарном ярлыке или товаросопроводительной документации, она должна быть четкой, легко читаемой и содержать обозначение настоящего стандарта, полное наименование и адрес изготовителя, сведения о размерах и технических характеристиках изделия, дату изготовления. На изделие может быть нанесен логотип, место нанесения которого указано на рисунках 1 и 2.

6.2 Инвентарь должен быть упакован в пленку по ГОСТ 10354 или другие материалы, обеспечивающие защиту при транспортировании и хранении.

6.3 Упакованный инвентарь следует транспортировать при температуре не ниже минус 30 °С в крытых транспортных средствах всеми видами транспорта в соответствии с правилами перевозки грузов, действующими на каждом виде транспорта.

6.4 Упакованный инвентарь следует хранить в складских условиях грузоотправителя и грузополучателя, обеспечивающих сохранность от механических воздействий, загрязнений, действия агрессивных сред и прямых солнечных лучей, на расстоянии не менее 1 м от нагревательных приборов при температуре не ниже 0 °С и не выше 30 °С и нормальной влажности воздуха.

7 Информация, предоставляемая изготовителем

Мас, тогурук мас, тэбилик, дабаан поставляют с руководством по эксплуатации, содержащим:

- наименование изделия;
- наименование изготовителя и его почтовый адрес;
- месяц и год выпуска;
- краткую инструкцию по применению;
- инструкции по сборке и установке тэбилик;
- рекомендованные ограничения по транспортированию, хранению и применению, в том числе условия использования на открытом воздухе, температура, влажность, эксплуатационный ресурс;
- описание запасных частей и правила их замены, инструкции для обслуживания, эксплуатации и хранения изделий;
- обозначение настоящего стандарта.

8 Гарантии изготовителя

Изготовитель гарантирует соответствие оборудования требованиям настоящего стандарта при соблюдении потребителем условий транспортирования, хранения и эксплуатации.

Срок гарантии — три года с момента изготовления.

Ключевые слова: мас-рестлинг, мас, тогурук мас, тэбилик, дабаан, зона борьбы, зона безопасности

Редактор *М.В. Митрофанова*
Технический редактор *В.Н. Прусакова*
Корректор *И.А. Королева*
Компьютерная верстка *А.Н. Золотаревой*

Сдано в набор 17.11.2025. Подписано в печать 11.12.2025. Формат 60×84%. Гарнитура Ариал.
Усл. печ. л. 1,40. Уч.-изд. л. 1,12.

Подготовлено на основе электронной версии, предоставленной разработчиком стандарта

Создано в единичном исполнении в ФГБУ «Институт стандартизации»
для комплектования Федерального информационного фонда стандартов, 117418 Москва, Нахимовский пр-т, д. 31, к. 2.
www.gostinfo.ru info@gostinfo.ru