

---

ФЕДЕРАЛЬНОЕ АГЕНТСТВО  
ПО ТЕХНИЧЕСКОМУ РЕГУЛИРОВАНИЮ И МЕТРОЛОГИИ

---



НАЦИОНАЛЬНЫЙ  
СТАНДАРТ  
РОССИЙСКОЙ  
ФЕДЕРАЦИИ

ГОСТ Р  
72385—  
2025

---

Оборудование для сумо  
**ДОХЁ**  
Требования и методы испытаний

Издание официальное

Москва  
Российский институт стандартизации  
2025

## Предисловие

1 РАЗРАБОТАН Ассоциацией Саморегулируемой организацией «Отраслевое объединение национальных производителей в сфере физической культуры и спорта «Промспорт» (СРО «Промспорт»)

2 ВНЕСЕН Техническим комитетом по стандартизации ТК 444 «Спортивные и туристские изделия, оборудование, инвентарь, физкультурные и спортивные услуги»

3 УТВЕРЖДЕН И ВВЕДЕН В ДЕЙСТВИЕ Приказом Федерального агентства по техническому регулированию и метрологии от 14 ноября 2025 г. № 1396-ст

4 ВВЕДЕН ВПЕРВЫЕ

*Правила применения настоящего стандарта установлены в статье 26 Федерального закона от 29 июня 2015 г. № 162-ФЗ «О стандартизации в Российской Федерации». Информация об изменениях к настоящему стандарту публикуется в ежегодном (по состоянию на 1 января текущего года) информационном указателе «Национальные стандарты», а официальный текст изменений и поправок — в ежемесячном информационном указателе «Национальные стандарты». В случае пересмотра (замены) или отмены настоящего стандарта соответствующее уведомление будет опубликовано в ближайшем выпуске ежемесячного информационного указателя «Национальные стандарты». Соответствующая информация, уведомление и тексты размещаются также в информационной системе общего пользования — на официальном сайте Федерального агентства по техническому регулированию и метрологии в сети Интернет ([www.rst.gov.ru](http://www.rst.gov.ru))*

© Оформление. ФГБУ «Институт стандартизации», 2025

Настоящий стандарт не может быть полностью или частично воспроизведен, тиражирован и распространен в качестве официального издания без разрешения Федерального агентства по техническому регулированию и метрологии

**Оборудование для сумо****ДОХЁ****Требования и методы испытаний**

Sumo equipment. Dohe.  
Requirements and test methods

Дата введения — 2026—08—01  
с правом досрочного применения

**1 Область применения**

Настоящий стандарт распространяется на специальную площадку для проведения тренировок и спортивных соревнований по виду спорта «сумо» — дохё (далее — дохё), и устанавливает основные требования и методы испытаний.

**2 Нормативные ссылки**

В настоящем стандарте использованы нормативные ссылки на следующие стандарты:

ГОСТ 9.301 Единая система защиты от коррозии и старения. Покрытия металлические и неметаллические неорганические. Общие требования

ГОСТ 9.302 (ИСО 1463—82, ИСО 2064—80, ИСО 2106—82, ИСО 2128—76, ИСО 2177—85, ИСО 2178—82, ИСО 2360—82, ИСО 2361—82, ИСО 2819—80, ИСО 3497—76, ИСО 3543—81, ИСО 3613—80, ИСО 3882—86, ИСО 3892—80, ИСО 4516—80, ИСО 4518—80, ИСО 4522-1—85, ИСО 4522-2—85, ИСО 4524-1—85, ИСО 4524-3—85, ИСО 4524-5—85, ИСО 8401—86) Единая система защиты от коррозии и старения. Покрытия металлические и неметаллические неорганические. Методы контроля

ГОСТ 380 Сталь углеродистая обыкновенного качества. Марки

ГОСТ 409 (ISO 845:2006) Пластмассы ячеистые и резины губчатые. Метод определения кажущейся плотности

ГОСТ 535 Прокат сортовой и фасонный из стали углеродистой обыкновенного качества. Общие технические условия

ГОСТ 3242 Соединения сварные. Методы контроля качества

ГОСТ 3916.1 Фанера общего назначения с наружными слоями из шпона листовых пород. Технические условия

ГОСТ 4651 (ISO 604:2002) Пластмассы. Метод испытания на сжатие

ГОСТ 6996 (ИСО 4136—89, ИСО 5173—81, ИСО 5177—81) Сварные соединения. Методы определения механических свойств

ГОСТ 7502 Рулетки измерительные металлические. Технические условия

ГОСТ 12302 Пакеты из полимерных пленок и комбинированных материалов. Общие технические условия

ГОСТ 14637 Прокат толстолистовой из нелегированной стали обыкновенного качества. Технические условия

ГОСТ 15139 Пластмассы. Методы определения плотности (объемной массы)

ГОСТ 16523 Прокат тонколистовой из углеродистой стали качественной и обыкновенного качества общего назначения. Технические условия

ГОСТ 26653 Подготовка генеральных грузов к транспортированию. Общие требования

ГОСТ 26828 Изделия машиностроения и приборостроения. Маркировка

ГОСТ 27609 Расчеты и испытания на прочность в машиностроении. Основные положения и требования к проведению и нормативно-техническому обеспечению

ГОСТ 29151 Материалы тентовые с поливинилхлоридным покрытием для автотранспорта. Общие технические условия

ГОСТ 30019.1 Застежка текстильная. Общие технические условия

ГОСТ 30019.3 Застежка текстильная. Метод определения прочности расслаивания

ГОСТ ISO 3269 Изделия крепежные. Приемочный контроль

ГОСТ Р 2.601 Единая система конструкторской документации. Эксплуатационные документы

ГОСТ Р 2.610 Единая система конструкторской документации. Правила выполнения эксплуатационных документов

ГОСТ Р 8.568 Государственная система обеспечения единства измерений. Аттестация испытательного оборудования. Основные положения

ГОСТ Р 55670 Маты спортивные. Методы определения демпфирующих свойств

ГОСТ Р 55671 Маты спортивные. Часть 5. Определение характеристик трения верхней и нижней сторон

ГОСТ Р 59974 Татами для единоборств. Технические условия

**Примечание** — При пользовании настоящим стандартом целесообразно проверить действие ссылочных стандартов в информационной системе общего пользования — на официальном сайте Федерального агентства по техническому регулированию и метрологии в сети Интернет или по ежегодному информационному указателю «Национальные стандарты», который опубликован по состоянию на 1 января текущего года, и по выпускам ежемесячного информационного указателя «Национальные стандарты» за текущий год. Если заменен ссылочный стандарт, на который дана недатированная ссылка, то рекомендуется использовать действующую версию этого стандарта с учетом всех внесенных в данную версию изменений. Если заменен ссылочный стандарт, на который дана датированная ссылка, то рекомендуется использовать версию этого стандарта с указанным выше годом утверждения (принятия). Если после утверждения настоящего стандарта в ссылочный стандарт, на который дана датированная ссылка, внесено изменение, затрагивающее положение, на которое дана ссылка, то это положение рекомендуется применять без учета данного изменения. Если ссылочный стандарт отменен без замены, то положение, в котором дана ссылка на него, рекомендуется применять в части, не затрагивающей эту ссылку.

### 3 Термины и определения

В настоящем стандарте применены следующие термины с соответствующими определениями:

3.1

**дохё:** Специальная площадка для борьбы сумо.  
[[1], словарь используемых терминов]

3.2

**хира-дохё:** Плоский дохё.  
[[1], словарь используемых терминов]

3.3 **помост:** Приподнятая площадка в виде сборной конструкции.

3.4

**сикирисэн:** Стартовая линия.  
[[1], словарь используемых терминов]

3.5 **демпфирующее покрытие:** Эластичный материал (маты или татами), обеспечивающий амортизацию вертикальных нагрузок на дохё.

3.6 **верхнее покрытие:** Материал, контактирующий со спортсменами, выстилаемый на демпфирующее покрытие.

## 4 Технические требования

### 4.1 Общие требования

#### 4.1.1 Требования к конструкции

Дохё по способу установки разделяют на напольный — хира-дохё и выполненный на помосте — мори-дохё.

4.1.2 Хира-дохё используют для тренировок и соревнований. Схема хира-дохё представлена на рисунке 1.

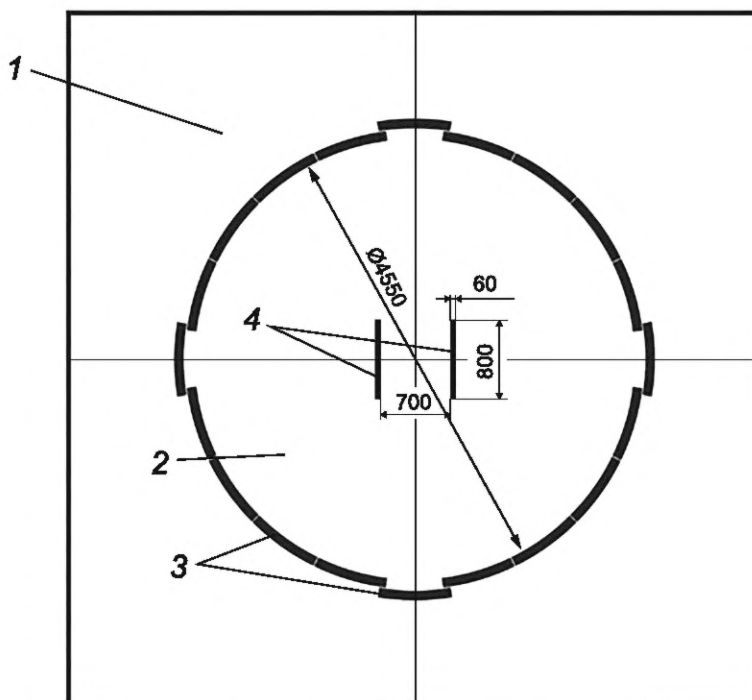

1 — поверхность дохё; 2 — зона борьбы; 3 — границы арены схватки (сёбу-давара); 4 — сикирисэн

Рисунок 1 — Схема хира-дохё

4.1.2.1 Размеры стороны квадрата хира-дохё, без учета припуска (не менее 150 мм с каждой стороны) на заправку покрытия хира-дохё под татами зоны безопасности — от 7000 до 9000 мм.

4.1.2.2 Хира-дохё состоит из демпфирующего покрытия и верхнего покрытия, закрывающего демпфирующее покрытие. На внешнюю сторону верхнего покрытия закрепляют сёбу-давара, наносят сикирисэн. Верхнее покрытие изготавливают из полимерного материала белого или бежевого цвета.

4.1.3 Мори-дохё используют для соревнований. Схема мори-дохё представлена на рисунке 2.

4.1.3.1 Основой конструкции мори-дохё является сборно-разборный помост. Документация с расчетом прочности помоста должна соответствовать ГОСТ 27609. На помост оформляют паспорт в соответствии с ГОСТ Р 2.601, ГОСТ Р 2.610.

Элементы конструкции каркаса, детали и их соединения должны быть унифицированы. Конструкции узлов должны иметь решения, препятствующие нарушению целостности конструкции помоста, самоотвинчиванию гаек и других фиксирующих устройств.



Рисунок 2 — Схема мори-дохё с двумя видами исполнения

4.1.3.2 Помост изготавливают в форме правильной четырехугольной усеченной пирамиды с четырьмя гранями. Второй вид исполнения помоста — с восемью гранями: четыре основные и четыре вспомогательные грани. Основные размеры помоста мори-дохё приведены в таблице 1.

Таблица 1 — Основные размеры помоста мори-дохё

Наименование параметра помоста	Размеры помоста, мм
Длина стороны основания нижней части	8000—10 000
Длина стороны основания верхней части	7000—9000
Высота	340—600

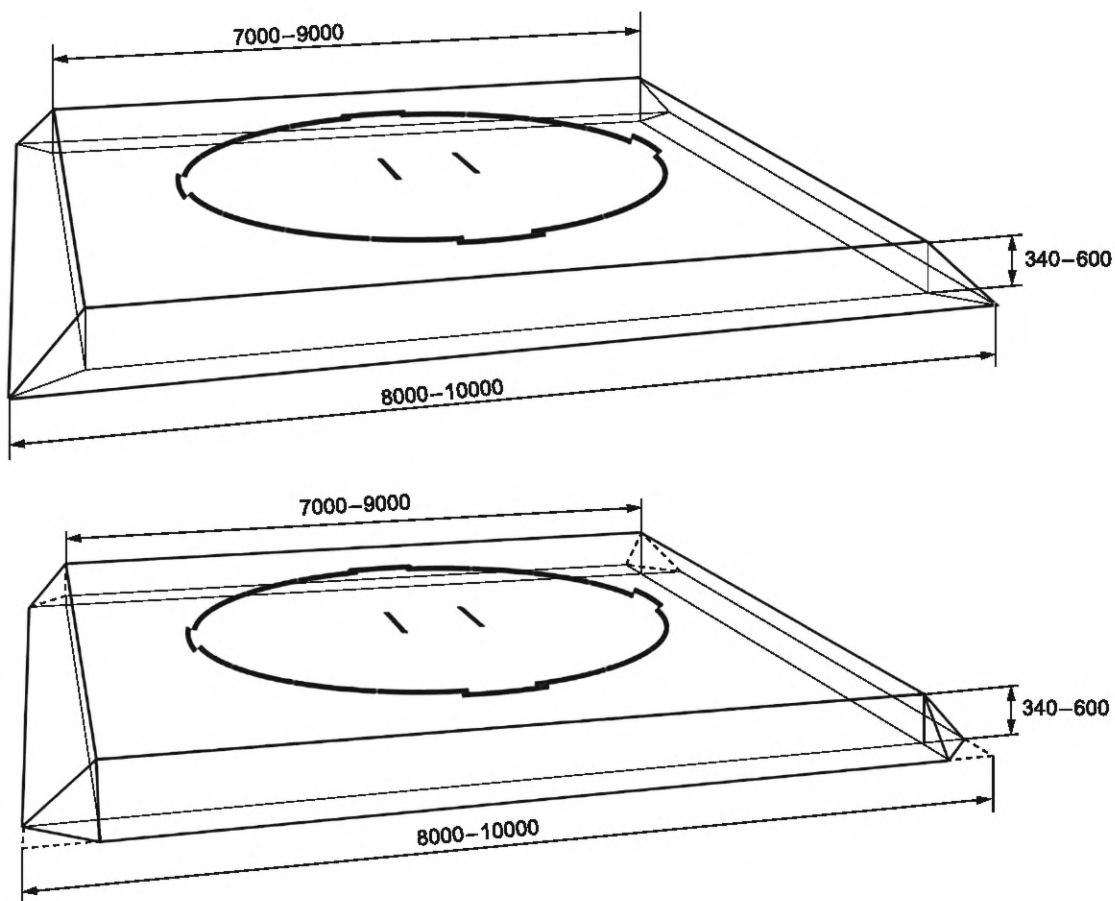
Длину стороны основания нижней части помоста рекомендуется изготавливать кратной 1000 мм. Допускается длина стороны основания нижней и (или) верхней частей помоста, не кратная 1000 мм. В любом случае соотношение длин сторон оснований в нижней и верхней части помоста должно обеспечивать угол наклона основной грани помоста к плоскости пола не более  $45^\circ$ , вспомогательной грани помоста к плоскости пола не более  $55^\circ$ .

4.1.3.3 На поверхности дохё оборудуют зону борьбы в соответствии с требованиями 4.1.2.2 и размерами, указанными на рисунке 1.

4.1.3.4 На основных гранях помоста со стороны входа/выхода участников схватки или со всех четырех сторон могут быть выполнены внутренние ступени.

4.1.3.5 На поверхности дохё, всех гранях и ступенях помоста закрепляют демпфирующее покрытие таким образом, чтобы были защищены все наружные плоскости и углы дохё.

4.1.4 Допускается изготовление дохё (хира-дохё или мори-дохё) без использования верхнего покрытия. В таком случае сёбу-давара и сикирисэн прочно прикрепляют непосредственно к демпфирующему покрытию, а само демпфирующее покрытие должно быть бежевого цвета.

4.1.5 По окружности зоны борьбы закрепляют сёбу-давара. Схема сёбу-давара представлена на рисунке 3.



Рисунок 3 — Схема сёбу-давара

Сёбу-давара изготовляют длиной от 750 до 780 мм, сечением в форме сегмента круга шириной основания от 100 до 110 мм и высотой от 40 до 50 мм.

Сёбу-давара закрепляют по окружности зоны борьбы таким образом, чтобы внутренний диаметр зоны борьбы, ограниченный сёбу-давара, был равен  $(4550 \pm 10)$  мм.

Общее количество сёбу-давара — 20 шт. Из них 16 шт. закреплены по линии окружности, а 4 шт. — снаружи окружности со смещением на ширину сёбу-давара, образуя разрывы в линии основных сёбу-давара, как представлено на рисунке 1. В местах разрыва наружные сёбу-давара крепят таким образом, чтобы их внутренняя сторона соприкасалась с внешней стороной сёбу-давара, составляющих круг. Середины зоны разрывов в линии основных сёбу-давара совмещают с осями квадрата дохё.

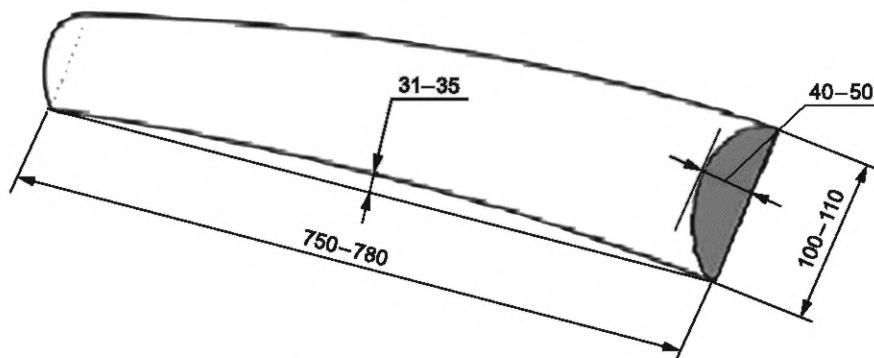
4.1.6 Внутри зоны борьбы симметрично относительно оси квадрата дохё на верхнее покрытие дохё наносят сикирисэн — две стартовые линии черного цвета длиной  $(800 \pm 10)$  мм, шириной  $(60 \pm 5)$  мм. Расстояние между линиями —  $(700 \pm 10)$  мм, как представлено на рисунке 1.

## 4.2 Требования безопасности

### 4.2.1 Требования к дохё

4.2.1.1 Поверхность дохё должна быть нескользкой. Коэффициент трения поверхности покрытия — от 0,8 до 3,0.

4.2.1.2 Демпфирующее покрытие дохё должно быть однородным, может быть монолитным или составным. Для соединения составных элементов демпфирующего покрытия применяют разъёмные соединения типа «ласточкин хвост» или аналогичное, не допускающее разъединения деталей по горизонтали и вертикального сдвига (образования неровностей покрытия), либо способы механической фиксации элементов демпфирующего покрытия.

4.2.1.3 В любом месте нагружения помост должен выдерживать ударные и распределенные нагрузки, в том числе ударную нагрузку на поверхность помоста без демпфирующего покрытия:

- на поверхность дохё — не менее 2000 Дж;
- на боковую грань — не менее 1300 Дж.

Помост должен выдерживать распределенную нагрузку на поверхность помоста с демпфирующим покрытием:

- на поверхность дохё — не менее  $1000 \text{ Н/м}^2$ ;
- на боковую грань — не менее  $660 \text{ Н/м}^2$ .

После проведения испытаний все элементы помоста, включая сварные и резьбовые соединения, должны оставаться без повреждений, смещений, деформации и других видимых невооруженным глазом дефектов, представляющих опасность для жизни и здоровья спортсменов.

4.2.1.4 Сёбу-давара должны быть прикреплены к верхнему покрытию дохё, не допускаются зазоры между верхним покрытием и плоской стороной сёбу-давара, отсоединение сёбу-давара при эксплуатации.

Сёбу-давара приклеивают к покрытию или крепят текстильной застежкой по ГОСТ 30019.1 Текстильной застежкой необходимо занимать не менее половины площади основания сёбу-давара. Кроме того, на верхнем покрытии по краям сёбу-давара устанавливают захваты-фиксаторы того же цвета, что

и сёбу-давара, шириной от 100 до 110 мм, фиксирующиеся текстильной застежкой по всей ширине захватов. Соседние (смежные) сёбу-давара, находящиеся на одной линии, фиксируют одним захватом. Количество захватов — 28 шт.

#### 4.2.2 Требования к зоне безопасности

4.2.2.1 Вокруг дохё (хира-дохё или мори-дохё) формируют зону безопасности шириной не менее 2000 мм.

4.2.2.2 Зону безопасности выполняют из демпфирующего покрытия (татами или матов).

4.2.2.3 Демпфирующее покрытие зоны безопасности должно соответствовать ГОСТ Р 59974.

Составные элементы демпфирующего покрытия необходимо укладывать плотно друг к другу и дохё (хира-дохё и мори-дохё), без щелей, не допускать их смещения при эксплуатации. Для их соединения применяют разъемные соединения типа «ласточкин хвост» или аналогичные, не допускающие разъединения элементов, либо способы механической фиксации элементов демпфирующего покрытия.

### 4.3 Требования к комплектующим изделиям и материалам

#### 4.3.1 Требования к верхнему покрытию дохё

Для изготовления верхнего покрытия дохё (хира-дохё или мори-дохё) применяют текстильные материалы с двусторонним поливинилхлоридным покрытием по ГОСТ 29151.

#### 4.3.2 Требования к демпфирующему покрытию дохё

Для изготовления демпфирующего покрытия дохё (хира-дохё или мори-дохё) применяют материалы, характеристики которых приведены в таблице 2.

Т а б л и ц а 2 — Характеристики демпфирующего покрытия

Наименование характеристики	Нормативное значение для различных материалов			Величина отклонения
	Вариант 1 ППЭ	Вариант 2 EVA	Вариант 3 ПВВ	
Толщина, мм	20	20	40	± 2
Плотность, кг/м <sup>3</sup>	100—120	100—120	180—220	—
П р и м е ч а н и е — ППЭ — пенополиэтилен; EVA — этиленвинилацетат; ПВВ — поролон вторичного вспенивания.				

#### 4.3.3 Требования к материалам для помоста

Конструкция каркаса помоста должна обеспечить возможность проведения многократной сборки и разборки помоста для дальнейшего использования без разрушений.

Несущие конструкции помоста следует изготавливать из стали по ГОСТ 380, ГОСТ 535, ГОСТ 14637, ГОСТ 16523 или других материалов, обеспечивающих сохранение заданной прочности помоста.

Каркас выполняют на основе стального профиля или профиля из легкосплавных металлов с шагом опорных стоек от 1000 до 1500 мм.

Каркас сверху обкладывают листами фанеры по ГОСТ 3916.1 толщиной от 18 до 20 мм, по бортам — от 10 до 12 мм. К фанере крепят съемное демпфирующее покрытие толщиной 20 мм (вариант исполнения мягкого настила — 1 или 2 из таблицы 2).

#### 4.3.4 Требования к материалам сёбу-давара

Для изготовления оболочки сёбу-давара применяют материалы с ПВХ-покрытием коричневого или черного цвета, с характеристиками, аналогичными установленным для покрытия дохё. Для наполнителя сёбу-давара применяют материалы, характеристики которых приведены в таблице 3.

Т а б л и ц а 3 — Характеристики материалов для сёбу-давара

Наименование характеристики	Нормативное значение
Материал наполнителя	Пенополиэтилен
Удельный вес, кг/м <sup>3</sup>	33—34

#### 4.4 Требования к эксплуатационной документации

4.4.1 Эксплуатационная документация должна содержать инструкцию по сборке и эксплуатации и документы на все входящие в состав дохё элементы, узлы, материалы по ГОСТ Р 2.601, ГОСТ Р 2.610.

4.4.2 Эксплуатационная документация упаковывается в пакеты из полиэтиленовой пленки по ГОСТ 12302 и закрепляется с целью исключения возможности утери при транспортировании по ГОСТ 26653.

4.4.3 Составные части дохё должны быть укомплектованы в соответствии с функциональным назначением, иметь упаковку.

4.4.4 Транспортирование дохё осуществляют доступным способом и видом транспорта к месту окончательного монтажа без нарушения комплектности, целостности и других условий, указанных изготовителем в паспорте изделия.

#### 4.5 Требования к эксплуатации

4.5.1 Требования к эксплуатации дохё устанавливают в эксплуатационной документации, оформленной по ГОСТ Р 2.601.

4.5.2 Монтаж и установку помоста дохё проводят в соответствии с конструкторской документацией изготовителя.

4.5.3 Хира-дохё и мори-дохё устанавливают на ровных поверхностях в закрытых помещениях или на ровных сухих открытых площадках.

Поверхности для монтажа дохё должны быть плоскими и ровными, наличие трещин, неровностей, уклонов более  $0,5^\circ$  и выступающих элементов более 1 мм недопустимо. Расстояние между плоскостью опорной грани измерительной рейки и поверхностью покрытия, включая зоны безопасности, не должно превышать 3 мм при измерении 3000 мм рейкой.

4.5.4 При установке хира-дохё демпфирующее покрытие выкладывают на пол (основание).

### 5 Методы испытаний

5.1 Внешний вид дохё, комплектность элементов и приспособлений, наличие механических повреждений проверяют визуально.

5.2 Дохё проверяют на соответствие размерам, указанным в настоящем стандарте и технической документации производителя после монтажа. Линейные и угловые измерения осуществляют рулеткой по ГОСТ 7502.

5.3 Измерение зоны безопасности осуществляют от линии основания мори-дохё или края хира-дохё под углом  $90^\circ \pm 1^\circ$  в направлении линии противоположного края зоны безопасности. Линейные и угловые измерения осуществляют средствами измерений 2-го класса точности.

#### 5.4 Метод определения коэффициента трения скольжения

Сущность метода заключается в определении силы трения, возникающей при перемещении фрикционного цилиндра с постоянными скоростью и давлением по поверхности испытуемого образца.

Коэффициент трения скольжения определяют как отношение силы тяги (силы трения скольжения) к нормальной силе, прижимающей фрикционный цилиндр к испытуемому образцу, закрепленному на опорной поверхности.

##### 5.4.1 Оборудование

5.4.1.1 Для проведения испытаний применяют разрывную машину 2-го класса точности с пределом допускаемой относительной погрешности перемещения не более 1 %, скоростью перемещения  $(150,0 \pm 1,5)$  мм/мин и диапазоном усилия не менее 30 Н.

5.4.1.2 Испытательное устройство состоит из следующих частей: разрывная машина, система передачи движения, состоящая из ролика и троса, опорная поверхность, фрикционный цилиндр, как представлено на рисунке 4.

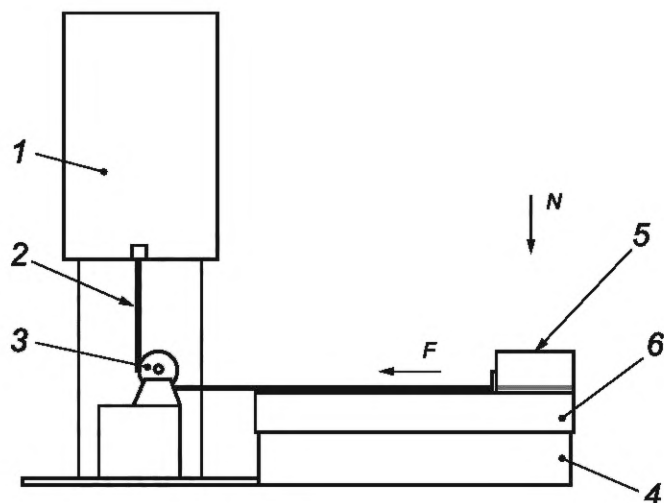

1 — разрывная машина; 2 — трос системы передачи движения; 3 — ролик системы передачи движения; 4 — опорная поверхность; 5 — фрикционный цилиндр; 6 — образец;  $F$  — сила тяги;  $N$  — нормальная сила

Рисунок 4 — Схема конструкции устройства для определения силы трения скольжения

В устройстве применяют фрикционный цилиндр с каучуковым диском, как представлено на рисунке 5.

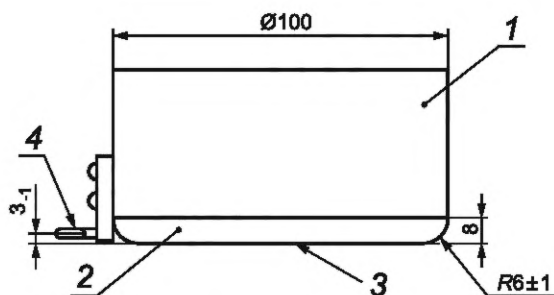

1 — цилиндр; 2 — каучуковый диск; 3 — трущаяся поверхность; 4 — проушина

Рисунок 5 — Фрикционный цилиндр

Фрикционный элемент весом  $(30 \pm 1,0)$  Н с резиновым диском твердостью от 60 до 65 по Шору А. Трущейся поверхности фрикционной детали придают шероховатость наждачной бумагой с размером зерна от 60 до 63.

5.4.1.3 Опорную поверхность размерами не менее  $460 \times 260$  мм располагают горизонтально.

#### 5.4.2 Подготовка образцов к испытанию

5.4.2.1 Размеры испытуемого образца —  $(460 \times 200) \pm 1$  мм.

5.4.2.2 Перед испытанием поверхность образца и трущуюся поверхность фрикционного цилиндра очищают от пыли.

5.4.2.3 Перед проведением испытания образцы кондиционируют в течение 4 ч при температуре проведения испытаний  $(22 \pm 2)$  °С.

5.4.2.4 Образец фиксируют на опорной поверхности способом, исключающим его горизонтальное смещение.

#### 5.4.3 Проведение испытания

5.4.3.1 На образец устанавливают фрикционный цилиндр на расстоянии от 5 до 10 мм от края образца.

5.4.3.2 Нормальная сила, действующая на трущуюся поверхность фрикционного цилиндра, должна составлять  $(30 \pm 1,0)$  Н.

5.4.3.3 Фрикционный цилиндр тянут по горизонтальной поверхности на расстояние 310 мм с постоянной скоростью  $(150 \pm 1,5)$  мм/мин. Регистрируют силу, действующую на цилиндр при его движении.

Проводят по три измерения для каждого испытываемого образца.

#### 5.4.4 Обработка результатов

5.4.4.1 Для определения силы тяги строят градуировочную диаграмму.

Первые 4 с движения фрикционного цилиндра не учитывают при вычислении. Вычисляют среднее значение силы тяги для каждого испытания.

Определяют среднее значение силы тяги  $F$ , вычисляя его как среднеарифметическое из средних значений силы тяги для проведенных испытаний.

5.4.4.2 Коэффициент трения скольжения  $\mu$  вычисляют по формуле

$$\mu = F/N, \quad (1)$$

где  $F$  — среднеарифметическое из средних значений силы тяги, Н;

$N$  — нормальная сила, Н.

#### 5.5 Демпфирующие способности покрытий

Определение относительной плотности — по ГОСТ 409.

#### 5.6 Определение прочности крепления сёбу-давара

Определение прочности расслаивания текстильной застежки — по ГОСТ 30019.3.

#### 5.7 Определение характеристик матов для зоны безопасности

5.7.1 Определение демпфирующих свойств матов — по ГОСТ Р 55670.

5.7.2 Определение трения — по ГОСТ Р 55671.

5.8 Для определения соответствия покрытия требованиям ГОСТ 29151, проводят проверку сопроводительных документов, информирующих о соответствии требованиям указанного стандарта, по протоколам испытаний изготовителей или по протоколам, выданным третьей стороной, или испытывают методами, указанными в ГОСТ 29151.

#### 5.9 Определение характеристик наполнителя сёбу-давара

5.9.1 Определение удельного веса — по ГОСТ 15139.

5.9.2 Определение предела прочности при сжатии — по ГОСТ 4651.

#### 5.10 Определение характеристик помоста

5.10.1 Контроль качества сварных соединений — по ГОСТ 3242 и ГОСТ 6996.

5.10.2 Контроль крепежных изделий — по ГОСТ ISO 3269.

5.10.3 Контроль антикоррозионного покрытия крепежных изделий проводят визуальным осмотром по ГОСТ 9.301 и ГОСТ 9.302.

5.10.4 Контроль прочности помоста и его отдельных соединений выполняют в соответствии с процедурой, установленной в документации изготовителя, с учетом особенностей конструкции.

При отсутствии рекомендаций изготовителя определяют прочность методом, сущность которого заключается в определении устойчивости конструкции к ударным и распределенным нагрузкам.

##### 5.10.4.1 Оборудование

Для проведения испытаний применяют средства нагружения 2-го класса точности.

##### 5.10.4.2 Подготовка к испытанию

Перед проведением испытания смонтированный помост кондиционируют в течение 24 ч в помещении проведения испытания при температуре  $(22 \pm 2) ^\circ\text{C}$ .

Помост устанавливают, как предусмотрено изготовителем для эксплуатации.

##### 5.10.4.3 Проведение испытания

При отсутствии рекомендаций изготовителя проверку ударной прочности горизонтальной поверхности помоста выполняют усилием не менее 2000 Дж не менее чем в четырех точках горизонтальной поверхности помоста без демпфирующего покрытия.

Ударную прочность боковых граней помоста проверяют, прикладывая усилие не менее 1300 Дж не менее чем в двух точках боковой грани помоста без демпфирующего покрытия.

Устойчивость к распределенной нагрузке помоста проверяют не менее чем в четырех зонах горизонтальной поверхности помоста с демпфирующим покрытием, прикладывая распределенную нагрузку не менее  $1000 \text{ Н/м}^2$ .

Устойчивость к распределенной нагрузке боковых граней помоста проверяют, прикладывая нагрузку не менее  $660 \text{ Н/м}^2$  не менее чем в двух зонах горизонтальной поверхности помоста с демпфирующим покрытием.

Все проверки прочности помоста проводят в центрах листов фанеры, исключая места расположения несущих и опорных балок помоста.

После проведения каждого вида испытаний проводят визуальный осмотр помоста без использования специального оборудования.

В протоколе испытаний отражают количество мест проведения испытаний, их расположение (схему с указанием обозначений мест испытаний) и результат осмотра для каждого места испытания.

5.11 Контроль качества упаковки, комплектности проводят непосредственным осмотром визуально и сверкой с конструкторской документацией, маркировки — по ГОСТ 26828.

## 5.12 Определение плоскостности площадки

Площадку для монтажа дохё проверяют рейкой с клиновым промерником.

Сущность метода заключается в выявлении точек поверхности с отклонениями от заданной геометрической плоскости поверхности.

### 5.12.1 Требования к рейке и клиновому промернику

5.12.1.1 Длина рейки должна быть  $(3000 \pm 2)$  мм.

5.12.1.2 Прогиб рейки от собственной массы в середине пролета длиной 2900 мм не должен превышать 0,4 мм.

5.12.1.3 Ширина опорной грани рейки должна быть  $(50 \pm 2)$  мм.

5.12.1.4 Отклонение опорной грани рейки от плоскостности не должно превышать 0,2 мм; допускается вместо отклонения от плоскостности измерять отклонение от прямолинейности продольного профиля поверхности опорной грани рейки, которое не должно превышать 0,2 мм.

5.12.1.5 Отклонение боковой грани рейки от прямолинейности не должно превышать 10 мм на всей длине рейки.

5.12.1.6 Клиновой промерник должен иметь две плоские грани шириной  $(50 \pm 0,5)$  мм; угол между поверхностями граней должен быть в пределах  $5^\circ 45' \pm 5'$ .

5.12.1.7 Одна из граней клинового промерника должна иметь поперечные риски; шаг риска —  $(10 \pm 0,1)$  мм; риски должны иметь цифровые обозначения от 1 до 15.

5.12.1.8 Рейка и клиновой промерник должны быть аттестованы в соответствии с требованиями ГОСТ Р 8.568.

### 5.12.2 Подготовка к измерениям

5.12.2.1 Поверхность покрытия должна быть освобождена от оборудования, посторонних предметов.

5.12.2.2 Поверхность пола измерений должна быть чистой.

5.12.2.3 Площадь измерений должна составлять не менее 20 % площади покрытия.

### 5.12.3 Проведение измерений

Измерение следует проводить, прикладывая рейку к поверхности покрытия на расстоянии от 0,5 до 1,0 м от края покрытия в каждой точке в двух перпендикулярных направлениях.

### 5.12.4 Представление результатов измерений

При каждом приложении рейки следует фиксировать значение максимального просвета под рейкой.

## 6 Транспортирование и хранение

6.1 Дохё по согласованию с заказчиком (потребителем) транспортируют в упаковке или без упаковки, в зависимости от способа транспортирования и района поставки.

6.2 Сопроводительная документация должна быть помещена во влагонепроницаемую упаковку.

6.3 Дохё следует хранить в складских условиях грузоотправителя и грузополучателя, обеспечивающих сохранность изделий от механических воздействий, загрязнений, действия агрессивных сред, попадания прямых солнечных лучей и воды или снега на упаковку, на расстоянии не менее 1 м от нагревательных приборов при температуре от  $0^\circ \text{C}$  до  $45^\circ \text{C}$ .

## **7 Гарантии изготовителя**

7.1 Изготовитель гарантирует соответствие дохё требованиям настоящего стандарта при соблюдении условий хранения и транспортирования.

7.2 Гарантийный срок хранения — пять лет со дня изготовления.

**Библиография**

- [1] Правила вида спорта «сумо» (утверждены приказом Министерства спорта Российской Федерации от 29 января 2020 г. № 48)

---

УДК 796.022:006.352

ОКС 97.220.30

Ключевые слова: сумо; дохё; хира-дохё; мори-дохё; сёбу-давары; сикирисэн; зона борьбы; зона безопасности

---

Редактор *М.В. Митрофанова*  
Технический редактор *И.Е. Черепкова*  
Корректор *М.И. Першина*  
Компьютерная верстка *И.А. Налейкиной*

Сдано в набор 17.11.2025. Подписано в печать 15.12.2025. Формат 60×84%. Гарнитура Ариал.  
Усл. печ. л. 1,86. Уч.-изд. л. 1,58.

Подготовлено на основе электронной версии, предоставленной разработчиком стандарта

---

Создано в единичном исполнении в ФГБУ «Институт стандартизации»  
для комплектования Федерального информационного фонда стандартов,  
117418 Москва, Нахимовский пр-т, д. 31, к. 2.  
[www.gostinfo.ru](http://www.gostinfo.ru) [info@gostinfo.ru](mailto:info@gostinfo.ru)