ФЕДЕРАЛЬНОЕ АГЕНТСТВО
ПО ТЕХНИЧЕСКОМУ РЕГУЛИРОВАНИЮ И МЕТРОЛОГИИ



НАЦИОНАЛЬНЫЙ
СТАНДАРТ
РОССИЙСКОЙ
ФЕДЕРАЦИИ

ГОСТ Р
72156—
2025
(ИСО 883:2013)

**ПЛАСТИНЫ СМЕННЫЕ
МНОГОГРАННЫЕ ТВЕРДОСПЛАВНЫЕ
СО СКРУГЛЕННЫМИ УГЛАМИ
БЕЗ КРЕПЕЖНОГО ОТВЕРСТИЯ**

Основные размеры

[ISO 883:2013, Indexable hardmetal (carbide) inserts with rounded corners,
without fixing hole — Dimensions, MOD]

Издание официальное

Москва
Российский институт стандартизации
2025

Предисловие

1 ПОДГОТОВЛЕН Акционерным обществом «ВНИИИНСТРУМЕНТ» (АО «ВНИИИНСТРУМЕНТ») и Федеральным государственным бюджетным учреждением «Российский институт стандартизации» (ФГБУ «Институт стандартизации») на основе собственного перевода на русский язык англоязычной версии стандарта, указанного в пункте 4

2 ВНЕСЕН Техническим комитетом по стандартизации ТК 095 «Инструмент»

3 УТВЕРЖДЕН И ВВЕДЕН В ДЕЙСТВИЕ Приказом Федерального агентства по техническому регулированию и метрологии от 19 ноября 2025 г. № 1430-ст

4 Настоящий стандарт является модифицированным по отношению к международному стандарту ИСО 883:2013 «Сменные пластины из твердого металла (карбида) с закругленными углами, без фиксирующих отверстий. Размеры» [ISO 883:2013 «Indexable hardmetal (carbide) inserts with rounded corners, without fixing hole — Dimensions», MOD] путем изменения отдельных фраз (слов, значений, показателей, ссылок), которые выделены в тексте курсивом, а также путем изменения его структуры для приведения в соответствие с правилами, установленными в ГОСТ 1.5 (подразделы 4.2 и 4.3).

Международный стандарт ИСО 883:2013 разработан подкомитетом ПК 9 «Инструменты с режущей кромкой из твердых режущих материалов» Технического комитета по стандартизации ISO/TC 29 «Инструмент» Международной организации по стандартизации (ИСО).

Наименование настоящего стандарта изменено относительно наименования указанного международного стандарта для приведения в соответствие с ГОСТ Р 1.5—2012 (пункт 3.5).

Сведения о соответствии ссылочных межгосударственных и национальных стандартов международным стандартам, использованным в качестве ссылочных в примененном международном стандарте, приведены в дополнительном приложении ДА.

Сопоставление структуры настоящего стандарта со структурой примененного в нем международного стандарта приведено в дополнительном приложении ДБ

5 ВВЕДЕН ВПЕРВЫЕ

Правила применения настоящего стандарта установлены в статье 26 Федерального закона от 29 июня 2015 г. № 162-ФЗ «О стандартизации в Российской Федерации». Информация об изменениях к настоящему стандарту публикуется в ежегодном (по состоянию на 1 января текущего года) информационном указателе «Национальные стандарты», а официальный текст изменений и поправок — в ежемесячном информационном указателе «Национальные стандарты». В случае пересмотра (замены) или отмены настоящего стандарта соответствующее уведомление будет опубликовано в ближайшем выпуске ежемесячного информационного указателя «Национальные стандарты». Соответствующая информация, уведомление и тексты размещаются также в информационной системе общего пользования — на официальном сайте Федерального агентства по техническому регулированию и метрологии в сети Интернет (www.rst.gov.ru)

© ISO, 2013

© Оформление. ФГБУ «Институт стандартизации», 2025

Настоящий стандарт не может быть полностью или частично воспроизведен, тиражирован и распространен в качестве официального издания без разрешения Федерального агентства по техническому регулированию и метрологии

**ПЛАСТИНЫ СМЕННЫЕ МНОГОГРАННЫЕ ТВЕРДОСПЛАВНЫЕ
СО СКРУГЛЕННЫМИ УГЛАМИ БЕЗ КРЕПЕЖНОГО ОТВЕРСТИЯ**

Основные размеры

Indexable hardmetal inserts with rounded corners without fixing hole.
Basic dimensions

Дата введения — 2026—07—01

1 Область применения

Настоящий стандарт распространяется на основные размеры режущих сменных многогранных твердосплавных пластин (далее — пластины) без крепежного отверстия.

2 Нормативные ссылки

В настоящем стандарте использованы нормативные ссылки на следующие стандарты:

ГОСТ 3882 (ИСО 513—75) Сплавы твердые спеченные. Марки

ГОСТ 19042 (ИСО 1832—85) Пластины сменные многогранные. Классификация. Система обозначений. Формы

ГОСТ 19086 Пластины сменные многогранные твердосплавные. Технические условия

ГОСТ Р ИСО 513 Материалы твердые режущие. Классификация и применение. Обозначение групп применения

Примечание — При пользовании настоящим стандартом целесообразно проверить действие ссылочных стандартов в информационной системе общего пользования — на официальном сайте Федерального агентства по техническому регулированию и метрологии в сети Интернет или по ежегодному информационному указателю «Национальные стандарты», который опубликован по состоянию на 1 января текущего года, и по выпускам ежемесячного информационного указателя «Национальные стандарты» за текущий год. Если заменен ссылочный стандарт, на который дана недатированная ссылка, то рекомендуется использовать действующую версию этого стандарта с учетом всех внесенных в данную версию изменений. Если заменен ссылочный стандарт, на который дана датированная ссылка, то рекомендуется использовать версию этого стандарта с указанным выше годом утверждения (принятия). Если после утверждения настоящего стандарта в ссылочный стандарт, на который дана датированная ссылка, внесено изменение, затрагивающее положение, на которое дана ссылка, то это положение рекомендуется применять без учета данного изменения. Если ссылочный стандарт отменен без замены, то положение, в котором дана ссылка на него, рекомендуется применять в части, не затрагивающей эту ссылку.

3 Основные размеры

3.1 Пластины следует изготавливать типов:

- Т — трехгранной формы;
- S — квадратной формы.

3.1.1 Пластины типа Т следует изготавливать исполнений:

- TNUN и TNGN — трехгранной формы, с задним углом 0° , классом допуска U или G, без стружколомающих канавок;
 - TPUN и TPGN — трехгранной формы, с задним углом 11° , классом допуска U или G, без стружколомающих канавок;
-

- TPMR — трехгранной формы, с задним углом 11° , классом допуска М, с стружколомающими канавками.

3.1.2 Пластины типа S следует изготавливать исполнений:

- SNUN и SNGN — квадратной формы, с задним углом 0° , классом допуска U или G, без стружколомающих канавок;

- SPUN и SPGN — квадратной формы, с задним углом 11° , классом допуска U или G, без стружколомающих канавок;

- SPMR — квадратной формы, с задним углом 11° , классом допуска М, с стружколомающими канавками.

3.2 Основные размеры пластин типа Т должны соответствовать указанным на рисунке 1 и приведенным в таблице 1.



Рисунок 1

Таблица 1

Размеры в миллиметрах

Обозначения пластин трехгранной формы					l \approx	d	s	m	r $\pm 0,10$
TNUN-110304	TNGN-110304	TPUN-110304	TPGN-110304	TPMR-110304	11,0	6,350	3,18	9,128	0,4
TNUN-110308	—	TPUN-110308	—	TPMR-110308				8,731	0,8
—	—	TPUN-160304	—	TPMR-160304	16,5	9,525		13,891	0,4
—	—	TPUN-160308	TPGN-160308	TPMR-160308				13,494	0,8
—	—	TPUN-160312	TPGN-160312	TPMR-160312	22,0	12,700	4,76	13,097	1,2
TNUN-160408	TNGN-160408	—	—	—				13,494	0,8
TNUN-160412	TNGN-160412	—	—	—				13,097	1,2
—	—	TPUN-220408	—	—	17,859	17,463		18,256	0,8
TNUN-220412	TNGN-220412	TPUN-220412	TPGN-220412	—				17,859	1,2
TNUN-220416	—	TPUN-220416	—	—	17,463	1,6			

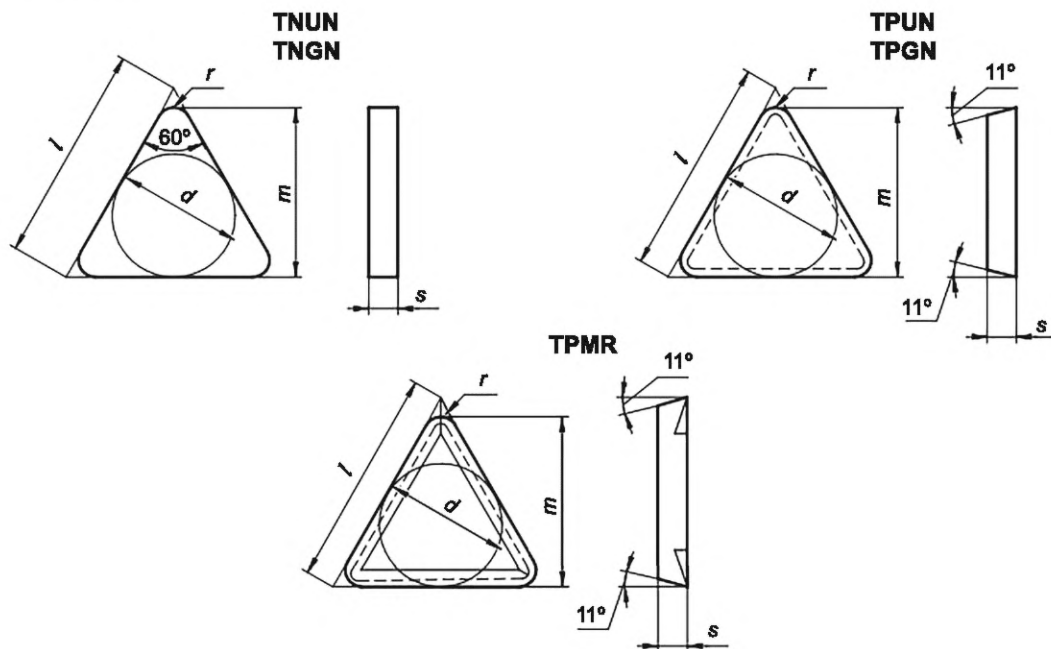
Пример условного обозначения пластины трехгранной формы Т, с задним углом 0° N, класса допуска U, без стружколомающих канавок N, длиной режущей кромки $l = 11,0$ мм, толщиной $s = 3,18$ мм, радиусом $r = 0,4$ мм, из твердого сплава марки ВК8:

Пластина TNUN 110304 ВК8 ГОСТ Р 72156—2025

3.3 Основные размеры пластин типа S должны соответствовать указанным на рисунке 2 и приведенным в таблице 2.



Рисунок 2

Таблица 2

Размеры в миллиметрах

Обозначения пластин квадратной формы					$l = d$	s	m	r
SNUN-090304	—	SPUN-090304	—	SPMR-090304	9,525	3,18	1,808	0,4
SNUN-090308	SNGN-090308	SPUN-090308	—	SPMR-090308			1,644	0,8
—	—	SPUN-120304	—	SPMR-120304	12,700		2,466	0,4
—	—	SPUN-120308	SPGN-120308	SPMR-120308			2,301	0,8
—	—	SPUN-120312	SPGN-120312	SPMR-120312	15,875	4,76	2,137	1,2
SNUN-120408	SNGN-120408	—	—	—			2,301	0,8
SNUN-120412	SNGN-120412	—	—	—			2,137	1,2
SNUN-150412	—	—	—	—			2,795	1,2
SNUN-150416	—	—	—	—	19,050		2,630	1,6
SNUN-190412	—	—	—	—			3,452	1,2
SNUN-190416	—	SPUN-190416	—	—	3,288		1,6	

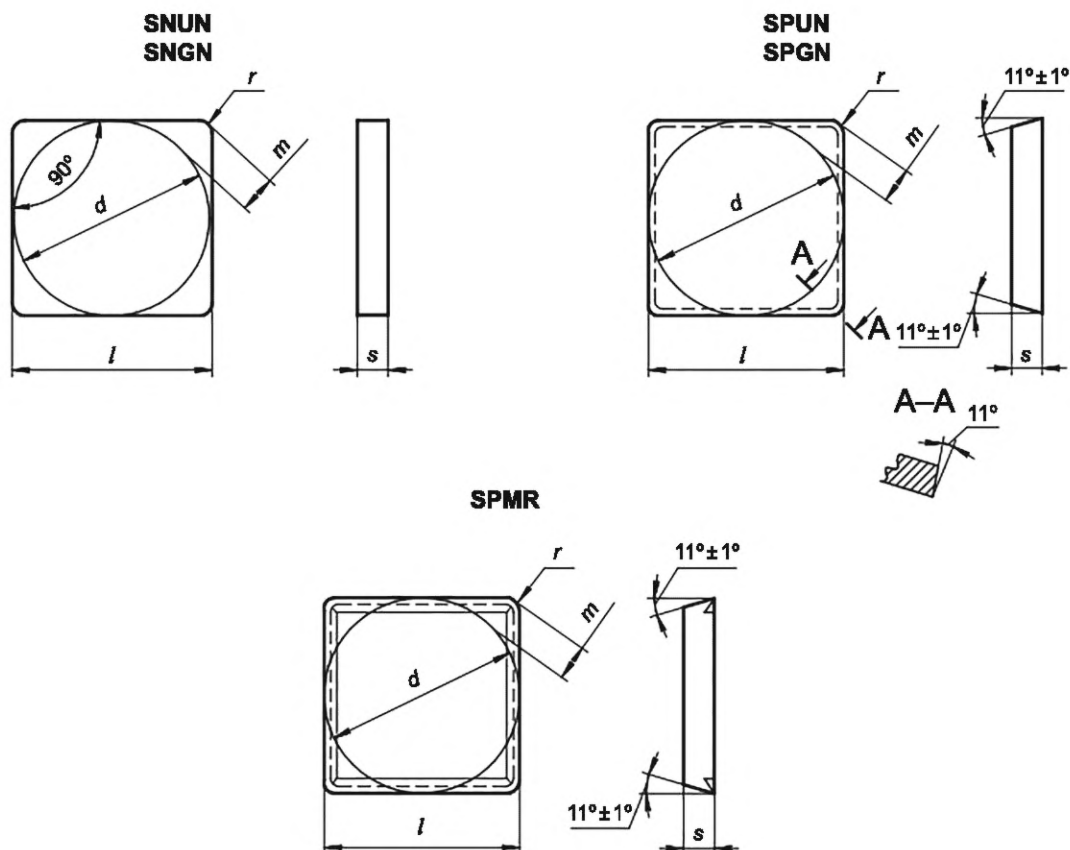
Пример условного обозначения пластины квадратной формы S, с задним углом $0^\circ N$, класса допуска U, без стружколомающих канавок N, длиной режущей кромки $l = 9,525$ мм, толщиной $s = 3,18$ мм, радиусом $r = 0,4$ мм, из твердого сплава марки BK8:

Пластина SNUN 090304 BK8 ГОСТ Р 72156—2025

- 3.4 Обозначение пластин — по ГОСТ 19042.*
- 3.5 Группы применения твердых сплавов — по ГОСТ Р ИСО 513.*
- 3.6 Марки твердых сплавов — по ГОСТ 3882.*
- 3.7 Технические условия пластин — по ГОСТ 19086.*

4 Допуски

- 4.1 Пластины предусмотрены классов допусков:
 - U и G — для пластин без стружколомающих канавок;
 - M — для пластин со стружколомающими канавками.
- 4.2 Предельные отклонения размеров d , t , s для классов допуска U, G, M приведены в приложении А.

Приложение А
(справочное)

Предельные отклонения размеров d , m , s

Предельные отклонения размеров d , m , s для классов допуска U , G , M приведены в таблице А.1.

Таблица А.1

Размеры в миллиметрах

Пластины		Класс допуска					
Обозначение	d	U		G		M	
		d	m	d	m	d	m
TN...11... TP...11...	6,350	$\pm 0,08$	$\pm 0,13$	$\pm 0,025$	$\pm 0,025$	$\pm 0,05$	$\pm 0,08$
TN...16... TP...16... SN...09... SP...09...	9,525	$\pm 0,08$	$\pm 0,13$	$\pm 0,025$	$\pm 0,025$	$\pm 0,05$	$\pm 0,08$
TN...22... TP...22... SN...12... SP...12...	12,700	$\pm 0,13$	$\pm 0,20$	$\pm 0,025$	$\pm 0,025$	$\pm 0,08$	$\pm 0,13$
SN...15...	15,875	$\pm 0,18$	$\pm 0,27$	$\pm 0,025$	$\pm 0,025$	—	—
SN...19... SP...19...	19,050	$\pm 0,18$	$\pm 0,27$	$\pm 0,025$	$\pm 0,025$	—	—

Примечание — Предельные отклонения размера s во всех классах допусков $\pm 0,13$.

**Приложение ДА
(справочное)**

**Сведения о соответствии ссылочных межгосударственных и национальных стандартов
международным стандартам, использованным в качестве ссылочных
в примененном международном стандарте**

Таблица ДА.1

Обозначение ссылочного межгосударственного и национального стандартов	Степень соответствия	Обозначение и наименование ссылочного международного стандарта
ГОСТ 19042—80 (ISO 1832:85)	MOD	ISO 1832:1985 «Пластины сменные для режущих инструментов. Обозначение»
ГОСТ 3882—74 (ISO 513:75)	MOD	ISO 513:1975 «Материалы твердые инструментальные для обработки резанием. Обозначение основных групп стружкоудаления и групп применения»
ГОСТ Р ИСО 513—2019 (ISO 513:2012)	IDT	ISO 513:2012 «Материалы твердые режущие для снятия стружки с определенными режущими кромками. Классификация и применение. Обозначение основных групп по снятию стружки и групп по применению»
<p>Примечание — В настоящей таблице использованы следующие условные обозначения степени соответствия стандартов:</p> <ul style="list-style-type: none"> - IDT — идентичный стандарт; - MOD — модифицированные стандарты. 		

**Приложение ДБ
(справочное)**

**Сопоставление структуры настоящего стандарта
со структурой примененного в нем международного стандарта**

Таблица ДБ.1

Структура настоящего стандарта			Структура международного стандарта ISO 883:2013		
Раздел	Подраздел	Пункт	Раздел	Подраздел	Пункт
1	—	—	1	—	—
2	—	—	2	—	—
3	3.1	3.1.1; 3.1.2	3	—	—
—	3.2	—	—	—	—
—	3.3	—	—	—	—
—	3.4	—	—	—	—
—	3.5	—	—	—	—
—	3.6	—	—	—	—
—	3.7	—	—	—	—
4	4.1, 4.2	—	4	—	4.1; 4.2
—	—	—	5	—	5.1; 5.2
—	—	—	6	—	—
—	—	—	7	—	7.1; 7.2; 7.3
Приложения	А		Приложения	А	
	—			В	
	—			С	
	—			D	
	—			Библиография	
	ДА			—	
	ДБ			—	

Редактор *Л.С. Зимилова*
Технический редактор *И.Е. Черепкова*
Корректор *И.А. Королева*
Компьютерная верстка *И.А. Налейкиной*

Сдано в набор 21.11.2025. Подписано в печать 12.12.2025. Формат 60×84½. Гарнитура Ариал.
Усл. печ. л. 1,40. Уч.-изд. л. 1,15.

Подготовлено на основе электронной версии, предоставленной разработчиком стандарта

Создано в единичном исполнении в ФГБУ «Институт стандартизации»
для комплектования Федерального информационного фонда стандартов,
117418 Москва, Нахимовский пр-т, д. 31, к. 2.
www.gostinfo.ru info@gostinfo.ru

