

ФЕДЕРАЛЬНОЕ
АГЕНТСТВО
ПО ТЕХНИЧЕСКОМУ
РЕГУЛИРОВАНИЮ
И МЕТРОЛОГИИ

Основан в 1940 г.

НАЦИОНАЛЬНЫЕ СТАНДАРТЫ

ИНФОРМАЦИОННЫЙ
УКАЗАТЕЛЬ

Издание официальное

9
2020



МОСКВА
СТАНДАРТИНФОРМ
2020

УДК 002.6:354

Изменение № 1 ГОСТ 11532—2014 Гайки для болтов рельсовых стыков. Технические условия
 Принято Межгосударственным советом по стандартизации, метрологии и сертификации (протокол № 130-П от 29.05.2020)

Зарегистрировано Бюро по стандартам МГС № 15111

За принятие изменения проголосовали национальные органы по стандартизации следующих государств: AM, BY, KZ, KG, RU, TJ, UZ, UA [коды альфа-2 по МК (ИСО 3166) 004]

Дату введения в действие настоящего изменения устанавливают указанные национальные органы по стандартизации*

Раздел 3 изложить в новой редакции (кроме наименования):

«В настоящем стандарте применены следующие термины с соответствующими определениями:

3.1 **владелец инфраструктуры железнодорожного транспорта:** Юридическое лицо или индивидуальный предприниматель, имеющие инфраструктуру железнодорожного транспорта общего пользования на праве собственности или ином праве и оказывающие услуги по ее использованию на основании договора.

3.2

заказчик: Предприятие (организация, объединение или другой субъект хозяйственной деятельности), по заявке или контракту с которым производится создание и (или) поставка продукции (в том числе научно-технической).
 [ГОСТ 15.101—98, пункт 3.5]

Раздел 4. Рисунок 1, лист 1. Заменить обозначения: «30—45°» на «30° — 45°»; «90—120°» на «90° — 120°»; рисунок 1, лист 2 изложить в новой редакции:

Исполнение 2 (класс точности В)

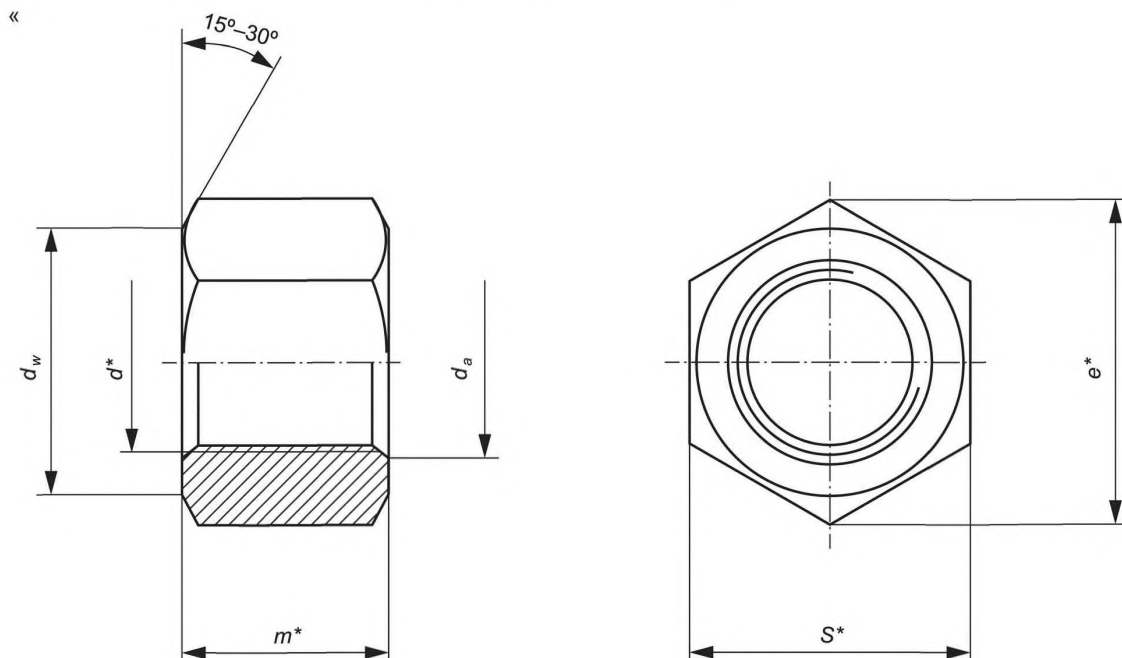

* Размеры, в том числе подлежащие контролю при подтверждении минимально необходимых требований безопасности»;

* Дата введения в действие на территории Российской Федерации — 2020—09—01.

таблица 1. Заменить наименование графы: «Диаметр болта» на «Номинальный диаметр резьбы гайки d »;

графа «Размеры». Строка « d_a , не более». Для диаметра М22 заменить значение: «23,6» на «23,8»; заменить обозначение: « d_w » на « d_w , не менее».

Примеры условного обозначения изложить в новой редакции:

«Примеры условных обозначений:

Гайка исполнения 1, класса точности С, диаметром резьбы $d = 24$ мм, с крупным шагом резьбы, с полем допуска 7Н, класса прочности 5:

Гайка СМ24 — 7Н.5 ГОСТ 11532—2014

То же, исполнения 2, класса точности В:

Гайка В2М24—7Н.5 ГОСТ 11532—2014».

Пункт 5.1.4 изложить в новой редакции:

«5.1.4 Допускается изготовление гаек исполнения 2 без фаски под углом 30° на одном из ее торцов, а также с выступом на опорной поверхности с одного торца высотой не более 3 мм».

Подраздел 5.2. изложить в новой редакции:

«5.2 Маркировка

5.2.1 На одну из опорных поверхностей гайки должна быть нанесена маркировка в соответствии с требованиями ГОСТ ISO 898-2, как для гаек типа 1.

5.2.2 Маркировка включает в себя:

- обозначение класса прочности;
- товарный знак или условное обозначение предприятия-изготовителя и год изготовления (две последние арабские цифры)».

Пункт 5.3.1 дополнить абзацем:

«Допускается упаковка гаек в специализированные мягкие контейнеры из полипропиленовой ткани».

Подраздел 6.1 дополнить пунктом 6.1.3:

«6.1.3 В целях подтверждения соответствия испытания гаек по разделу 4, 5.1.2—5.1.5 (конструкция и размеры), 5.1.6 (качество поверхности), 5.1.1 (механические свойства) проводят на не менее чем пяти образцах гаек, отобранных методом «вслепую» согласно ГОСТ 18321—73 (подраздел 3.4) из партии, принятой ОТК».

Пункт 6.2.2. Шестое и седьмое перечисления изложить в новой редакции:

«- наличие и вид противокоррозионной защиты (исключая временную консервацию для хранения и транспортировки по ГОСТ 15150)»;

«- дата отгрузки и результаты механических испытаний».

Пункт 6.2.3. Таблица 2. Графа «Контролируемый параметр». Заменить слова: «1 Внешний вид и размеры» на «1 Конструкция и размеры».

Пункты 7.1 и 7.2 изложить в новой редакции:

«7.1 Размер под ключ (см. раздел 4), диаметр описанной окружности (см. раздел 4) и высоту гайки (см. раздел 4, 5.1.3, 5.1.4) контролируют в средней части гайки с применением штангенциркуля типа ШЦ-I, ШЦ-II, ШЦЦ-I по ГОСТ 166 или другими средствами измерений, обеспечивающими требуемую точность измерения.

7.2 Отклонение от симметричности шестигранника относительно оси отверстия (см. 5.1.5) определяют как разницу измерений толщины двух противоположных стенок гайки штангенциркулем типа ШЦ-I, ШЦ-II, ШЦЦ-I по ГОСТ 166 или другими средствами измерений, обеспечивающими требуемую точность измерения. Замеры производятся на каждой из трех пар противоположных стенок, и за отклонение принимается максимальное значение».

Пункт 7.3. Второй абзац после слов «проверяют угловым шаблоном» дополнить словами: «,угольником со щупом или другим средством контроля, обеспечивающим необходимую точность измерения».

Пункт 7.4 изложить в новой редакции:

«7.4 Размер резьбы (см. 5.1.2) проверяют предельными калибрами по ГОСТ 24997 или другой нормативной или конструкторской документации, утвержденной в установленном порядке».

Пункт 7.8 — исключить.

Пункт 8.1. Исключить слова: «на железнодорожных платформах».

(Продолжение Изменения № 1 к ГОСТ 11532—2014)

Пункт 8.2 изложить в новой редакции:

«8.2 Гайки по требованию владельца инфраструктуры/заказчика перед упаковыванием подвергаются консервации по ГОСТ 9.014 на срок, обеспечивающий защиту от коррозии не менее одного года».

Раздел 9. Заменить значение: «100 млн» на «300 млн»;

заменить слова: «трех лет» на «10 лет».

(ИУС № 9 2020 г.)

СО Д Е Р Ж А Н И Е

НАЦИОНАЛЬНЫЕ СТАНДАРТЫ

Утвержденные национальные стандарты Российской Федерации и межгосударственные стандарты, введенные в действие в качестве национальных стандартов	3
Приказ Федерального агентства по техническому регулированию и метрологии от 16.07.2020 № 365-ст	13
Обозначения утвержденных национальных стандартов Российской Федерации и межгосударственных стандартов, введенных в действие в качестве национальных стандартов	14
Обозначения замененных и отмененных национальных стандартов Российской Федерации и межгосударственных стандартов	15
Обозначения национальных стандартов Российской Федерации, межгосударственных стандартов и общероссийских классификаторов, к которым утверждены изменения	17
Изменения, утвержденные к национальным стандартам Российской Федерации	19
43 Дорожно-транспортная техника	19
67 Производство пищевых продуктов	21
75 Добыча и переработка нефти, газа и смежные производства	23
Поправки, внесенные в национальные стандарты Российской Федерации	24
Изменения к общероссийским классификаторам	30
ОК 015—94 (МК 002—97) ОКЕИ	30
ОК 017—2013 ОКСВНК	31
Поправки к общероссийским классификаторам	32

МЕЖГОСУДАРСТВЕННЫЕ СТАНДАРТЫ

Обозначения межгосударственных стандартов, к которым приняты изменения	34
Изменения, принятые к межгосударственным стандартам	35
45 Железнодорожная техника	35
81 Стекольная и керамическая промышленность	45
Поправки, внесенные в межгосударственные стандарты	49
Документы по межгосударственной стандартизации, принятые по результатам голосования в АИС МГС (протокол от 30.06.2020 № 131-П)	51
Обозначения документов по межгосударственной стандартизации и изменений, принятых по результатам голосования в АИС МГС (протокол от 30.06.2020 № 131-П)	59
Перечень замененных документов по межгосударственной стандартизации (протокол № 131-П от 30.06.2020)	62

ПРИЛОЖЕНИЕ

Новые поступления стандартов ИСО и МЭК	66
--	----

НАЦИОНАЛЬНЫЕ СТАНДАРТЫ

Информационный указатель № 9

Редактор *М.Н. Головки*
Технический редактор *И.Е. Черепкова*
Корректоры *Е.Ю. Митрофанова, С.В. Смирнова*
Компьютерная верстка *Е.Е. Кругова*

Свидетельство о регистрации ПИ № ФС 77—21622 от 01.09.2005.

Сдано в набор 28.07.2020. Подписано в печать 18.08.2020. Формат 60×84½. Гарнитура Ариал.
Усл. печ. л. 9,77. Уч.-изд. л. 8,80. Тираж 1707 экз. Зак. 651.

ФГУП «СТАНДАРТИНФОРМ», 117418 Москва, Нахимовский пр-т, д. 31, к. 2.

www.gostinfo.ru info@gostinfo.ru

Отпечатано с готового оригинал-макета в Обществе с ограниченной ответственностью «Тамбовский полиграфический союз», 392000 г. Тамбов, Моршанское шоссе, 14А