

---

## У. ИЗДЕЛИЯ КУЛЬТУРНО-БЫТОВОГО НАЗНАЧЕНИЯ

Группа У21

Изменение № 2 ГОСТ 19245—82 Коляски детские. Общие технические условия  
Утверждено и введено в действие Постановлением Государственного комитета СССР по стандартам от 12.05.88 № 1313

Дата введения 01.12.88

Пункт 1.1. Для типа КЗ исключить слова: «для детей до полутора лет»; для типа КО исключить слова: «для детей от одного года до трех лет»; для типов КК и КУ исключить слова: «для детей до трех лет»; для типа КЗП исключить слова: «для детей до полутора лет (допускается изготавливать коляски до одного года)»; для типа КОП исключить слова: «для детей от одного года до трех лет (допускается изготавливать для детей до двух лет)»; для типа ККП исключить слова: «для детей до трех лет (допускается изготавливать для детей до двух лет)».

Пункт 1.2. Таблица 1. Графа «Элементы сборочных единиц кузова основные». Для кузова закрытого (КЗ; КК) после слов «фартук со смотровым окном» дополнить словами: «или ветрозащитным щитком»; дополнить абзацем: «ремень страховочный»;

графа «Элементы сборочных единиц кузова дополнительные (рекомендуемые)». Для кузова «Закрытый (КЗ; КК)» исключить слова: «ремень страховочный\*»; исключить сноску.

Пункт 1.3 исключить.

(Продолжение см. с. 302)

(Продолжение изменения к ГОСТ 19245—82)

Пункт 2.1. Чертеж 1 заменить новым:

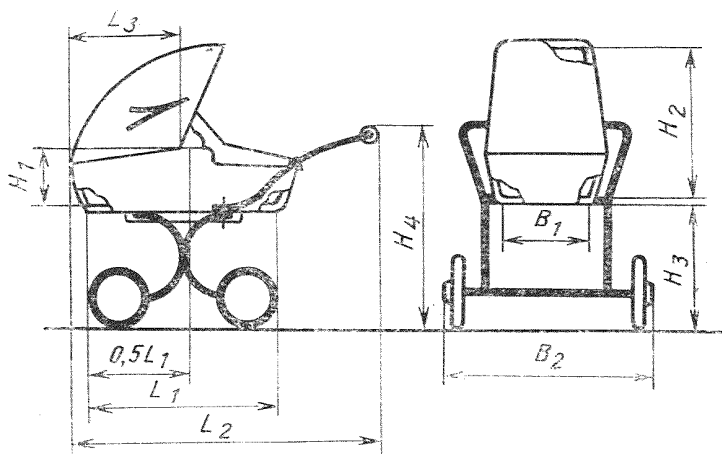

Черт. 1

(Продолжение см. с. 303)

Таблицу 2 изложить в новой редакции:

Таблица 2

Размеры в мм

Наименование параметра и размера	Норма для типов КЗ, КК, КУ, КЗП, ККП	
	для детей до полутора лет	для детей до одного года
Длина дна кузова внутренняя (ложе) $L_1$ , не менее	800	750*
Общая длина коляски в рабочем положении или при легко складываемой ручке, убранной (откинутой) к кузову $L_2$ , не более	950	
Длина тента $L_3$ , не менее	350	250
Ширина дна кузова коляски $B_1$ , не менее	330 (600)	
Общая ширина коляски $B_2$ , не более	600 (800)	
Глубина кузова в средней части $H_1$ , не менее	240	220*
Расстояние (внутреннее) от дна кузова до верхней кромки тента $H_2$ , не менее	560	430
Расстояние от дна кузова до опорной плоскости $H_3$	500—650	400—650
Расстояние от ручки до опорной плоскости $H_4$	800—1100	
Масса колясок для типов, кг, не более:		
КЗ, КК	17 (20)	
КУ	18 (20)	
КЗП, ККП	10 (15)	

\* По согласованию с потребителем допускается изготавливать коляски для детей до семи месяцев, где длина кузова внутренняя (ложе)  $L_1$  должна быть не менее 700 мм и глубина кузова в средней части  $H_1$  должна быть не менее 200 мм.

Примечания:

1. Для колясок типов КК, КУ, ККП указанные требования варианта с закрытым кузовом.

2. Параметры и размеры, заключенные в скобки, указаны для двухместных колясок».

(Продолжение см. с. 304)

Чертеж 2 заменить новым:

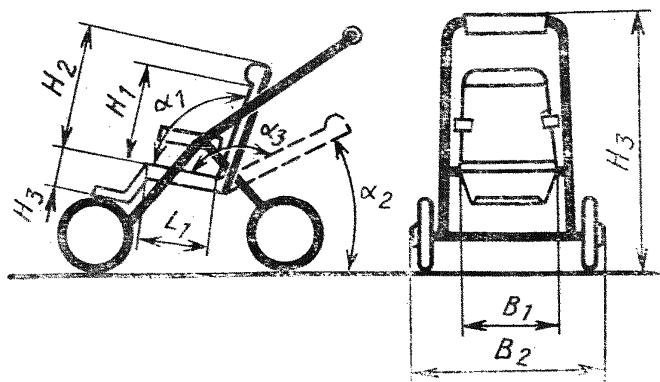

Черт. 2

Таблицу 3 изложить в новой редакции:

Таблица 3

Размеры в мм

Наименование параметра и размера	Норма для типов КУ, КК, ККП, КО, КОП для детей от одного года до трех лет
Длина сиденья $L_1$	220—300
Ширина сиденья $B_1$ , не менее	300(550)
Общая ширина коляски $B_2$ , не более	600(800)
Расстояние от верха спинки до сиденья $H_1$ , не менее	300
Расстояние от верха подголовника до сиденья $H_2$	450—550
Расстояние от ручки до опорной плоскости $H_3$	800—1100
Угол между спинкой и сиденьем в положении сидя $\alpha_1$ , град	110—120
Угол между спинкой и опорной плоскостью в положении полулежа $\alpha_2$ , град	20—30
Масса колясок для типов, кг, не более: КО, КК	13 (18)
КОП	6 (11)
ККП	8 (15)

Примечания:

1. Для кузова типа «шезлонг» допускается угол  $\alpha_1 = 90—120^\circ$ .
2. Для колясок типов КУ, КК, ККП указанные требования даны для варианта с открытым кузовом.

(Продолжение см. с. 305)

3. Для колясок, разработанных до 01.08.88, угол  $\alpha_3 = 150—160^\circ$ , для колясок, разработанных позже этот размер не регламентируется; ширина сиденья  $B_1$  допускается 260 мм.

4. Параметры и размеры, заключенные в скобках, указаны для двухместных колясок».

Пример условного обозначения после слова «освоения» дополнить словами: «или модернизации».

Пункты 3.1, 4.1. Заменить слова: «конкретный тип» на «конкретную модель».

Пункт 3.8. Заменить значение: 3—8 кгс на «не менее 3, но не более 8 кгс».

Пункт 3.12. Заменить слова: «Коляски следует изготавливать из материалов, указанных» на «Выбор материалов должен соответствовать требованиям, указанным»;

второй абзац после слов «материала кузовов» дополнить словами: «и цвет ниток наружных швов».

Пункт 3.14 после слова «связанных» дополнить словами: «между собой».

Пункт 3.15 изложить в новой редакции: «3.15. У колясок типов КЗ, КК, КУ, КЗП, ККП, имеющих откидную ручку, должен быть ограничитель хода ручки при ее складывании (накидное кольцо или другой фиксатор), исключаящий травмирование ребенка. Стопорный путь накидного кольца должен быть не менее 30 мм».

Пункт 3.16. Заменить слова: «Съемные детали и узлы колясок должны легко» на «Легко съемные детали и узлы должны».

Пункт 3.17. Второй абзац изложить в новой редакции: «Концы деталей из труб должны быть закрыты декоративными заглушками или колпачками, кроме невидимых концов труб при положении коляски «рабочее».

Пункт 3.19. Первый абзац. Заменить ссылку: ГОСТ 9.301—78 на ГОСТ 9.301—86;

второй абзац изложить в новой редакции: «Анодные однослойные покрытия и блестящее цинковое покрытие Цб.хр.бив., получаемое из электролитов по ГОСТ 9.305—84, должны быть толщиной 9—12 мкм»;

последний абзац изложить в новой редакции: «Полированные детали из алюминиевых сплавов должны быть покрыты лаком, а детали из осветленных алюминиевых сплавов и из нержавеющей сталей допускается применять без покрытий»;

дополнить абзацем: «Катодные многослойные покрытия должны быть толщиной не менее 15 мкм».

Пункт 3.20. Второй абзац изложить в новой редакции: «На детали, скрытые обшивкой, и на дно кузова, изготовленные из дерева, фанеры, древесноволокнистых плит и других материалов, не подверженных коррозии, допускается не наносить защитно-декоративное покрытие».

(Продолжение см. с. 306)

Пункт 3.22 дополнить абзацем: «При контактной сварке допускается толщина каждой из свариваемых деталей  $S_{\max} = 10$  мм».

Пункт 3.23 исключить.

Пункт 3.24. Исключить слова: «Цвет ниток наружных швов не должен резко выделяться на цветном фоне сшиваемого материала. Шаг строчки должен быть 3—6 мм в зависимости от применяемого материала».

Пункт 3.25. Заменить слова: «Срок службы» на «Средний срок службы»; дополнить словами: «Установленная безотказная наработка для колясок всех типов — 1 год».

Пункт 4.2. Заменить слова: «должна быть приложена инструкция» на «должно быть приложено руководство», «инструкция» на «руководство».

Пункты 5.1, 5.2 изложить в новой редакции: «5.1. Постановка колясок на производство — по ГОСТ 15.009—86.

Для проверки соответствия колясок требованиям настоящего стандарта предприятие-изготовитель должно проводить прямо-сдаточные и периодические испытания.

5.2. Приемосдаточным испытаниям следует подвергать каждую коляску на соответствие требованиям пп. 3.12, 3.17, 3.21, 3.22, 3.24, 4.1, 4.2, на соответствие требованиям пп. 3.5, 3.7, 3.8, 3.13 следует подвергать 3—5 колясок от еуточного выпуска колясок».

Пункт 6.10 дополнить абзацем: «Допускается проверять без шинки на стенде (приспособлении)».

Пункт 6.13. Исключить ссылку на п. 3.23.

Пункт 7.1. Исключить слова: «по ГОСТ 1.9—67».

Пункт 7.3. Второй абзац изложить в новой редакции: «При упаковке в ящики из гофрированного картона допускается:

для колясок типов КЗ, КК, КУ, КЗП, ККП обертывать бумагой только съемный закрытый кузов или изолировать его от металлических частей прокладкой;

коляски типов КЗП, КО (с несъемными кузовами), КОП бумагой не обертывать».

Пункт 7.5. Заменить слова: «Остальные требования к маркировке» на «Транспортная маркировка — по ГОСТ 14192—77».

Приложение обязательное. Раздел «Методика проведения испытаний». Пункт 3. Сноску\* к таблице изложить в новой редакции: «\* При испытании колясок типов ККП, КЗП, КО (массой не более 9 кг) и КОП эти неровности снимаются. Освобожденный участок ленты имитирует дорогу без препятствий».

Пункт 8. Исключить слова: «Для колясок, которым присваивается государственный Знак качества, срок наработки на стенде увеличивается на 5 ч».

Пункт 9 исключить.

(ИУС № 8 1988 г.)