

УТВЕРЖДАЮ

Генеральный директор

АО «НПО «ЦКБА»

Алексеев С.М.

2018 г.



ИЗМЕНЕНИЕ № 1

СТ ЦКБА 076-2009 «Арматура трубопроводная.

Таблички отличительные. Типы, размеры и технические требования»

Утверждено и введено в действие Приказом от 23.04.2018 № 44

Дата введения 01.06.2018

Листы 4, 10 заменить листами 4, 10 с Изм. № 1.

Копии исправить

В каком месте	Имеется	Должно быть
Лист 5, пункт 3.1	тип I - таблички плоские, круглые	тип I - таблички плоские круглые
Лист 6, наименование рисунка 1	Таблички тип I (плоские, круглые)	Таблички тип I (плоские круглые)
Лист 6, заголовок таблицы 1	Размеры табличек для тип I	Размеры табличек для типа I
Лист 8, заголовок таблицы 2	Размеры табличек для тип II	Размеры табличек для типа II

Приложение: листы 4, 10 с Изм. № 1.

Примечание – актуализация нормативных документов.

Главный конструктор

Заместитель директора по научной работе

Начальник технического отдела

В.П. Лавреженкова

С.Н. Дунаевский

Т.Н. Венедиктова

Исполнитель:

Старший инженер технического отдела

СОГЛАСОВАНО:

Председатель ТК 259

М.Т. Магай

М.И. Власов

СТАНДАРТ ЦКБА

Арматура трубопроводная ТАБЛИЧКИ ОТЛИЧИТЕЛЬНЫЕ Типы, размеры и технические требования

Дата введения: 01.10.2009

1 Область применения

Настоящий стандарт распространяется на таблички отличительные для трубопроводной арматуры и приводных устройств к ней.

Стандарт устанавливает типы, размеры и технические требования.

2 Нормативные ссылки

В настоящем стандарте использованы нормативные ссылки на следующие документы:

ГОСТ 26.008-85 Шрифты для надписей, наносимых методом гравирования. Исполнительные размеры

ГОСТ 1050-2013 Металлопродукция из нелегированных конструкционных качественных и специальных сталей. Общие технические условия

ГОСТ 4784-97 Алюминий и сплавы алюминиевые деформируемые. Марки

ГОСТ 5632-2014 Легированные нержавеющие стали и сплавы коррозионно-стойкие, жаростойкие и жаропрочные. Марки

ГОСТ 11284-75 Отверстия сквозные под крепежные детали. Размеры

ГОСТ 12969-67 Таблички для машин и приборов. Технические требования

ГОСТ 12970-67 Таблички круглые для машин и приборов. Размеры

ГОСТ 12971-67 Таблички прямоугольные для машин и приборов. Размеры

ГОСТ 15527-2004 Сплавы медно-цинковые (латуни), обрабатываемые давлением. Марки

ГОСТ 19807-91 Титан и сплавы титановые деформируемые. Марки

П р и м е ч а н и е – При пользовании настоящим стандартом целесообразно проверить действие ссылочных стандартов по соответствующему указателю стандартов, составленному по состоянию на 1 января текущего года. Если ссылочный документ заменен, то при пользовании настоящим стандартом следует руководствоваться заменяющим стандартом. Если ссылочный документ отменен без замены, то положение, в котором дана ссылка на него, применяется в части, не затрагивающей эту ссылку.

1 Зам.

3 Типы и размеры

3.1 Таблички должны изготавливаться 2-х типов:

- тип I - таблички плоские круглые

(Измененная редакция. Изм. № 1)

- тип II – таблички плоские.

3.2 Размеры табличек должны соответствовать указанным на рисунках 1 и 2, в таблице 1 и 2 соответственно.

3.3 Размеры отверстий d в зависимости от способа крепления табличек типа I и II должны выбираться по ГОСТ 11284.

3.4 Допускается применять другие размеры, если использование стандартной таблички требует изменения конструкции изделия, или табличка совмещена с передней панелью прибора, или она является художественно-декоративным оформлением изделия.

3.5 Размеры S приведены для табличек из стали. Для табличек из других материалов размеры S устанавливаются по согласованию с заказчиком.

3.6 Допускается изготовление табличек без радиусов закругления r .

3.7 Таблички типа II исполнения 1, 2 и 3 допускается изготавливать со срезом углов 45° .

3.8 По согласованию с заказчиком допускается изготовление табличек без отверстий, а также с увеличенным диаметром отверстий.

3.9 Технические требования по ГОСТ 12969.

3.10 Примеры условного обозначения:

1 Для табличек круглых тип I $D=16$ мм:

«Табличка тип I-Ø16 СТ ЦКБА 076».

2 Для табличек прямоугольных тип II длиной $L = 50$ мм, шириной $B = 16$ мм:

«Табличка тип II-50x16 СТ ЦКБА 076».



Рисунок 1 - Таблички тип I (плоские круглые)

Таблица 1 – Размеры табличек для типа I

D (пред. откл. по H14)	D ₁	D ₂	S	d (пред. откл. по H14)	Число отверстий	
16	10	-	0,8	2,4	2	
20	14	-				
25	18	-				
32	25	-				
40	32	20			1,0	4
50	40	25				
63	53	32				
80	71	40				
100	90	50				
125	115	63				
160	150	80	1,5			
200	190	100				
250	240	125				

(Измененная редакция. Изм. № 1)

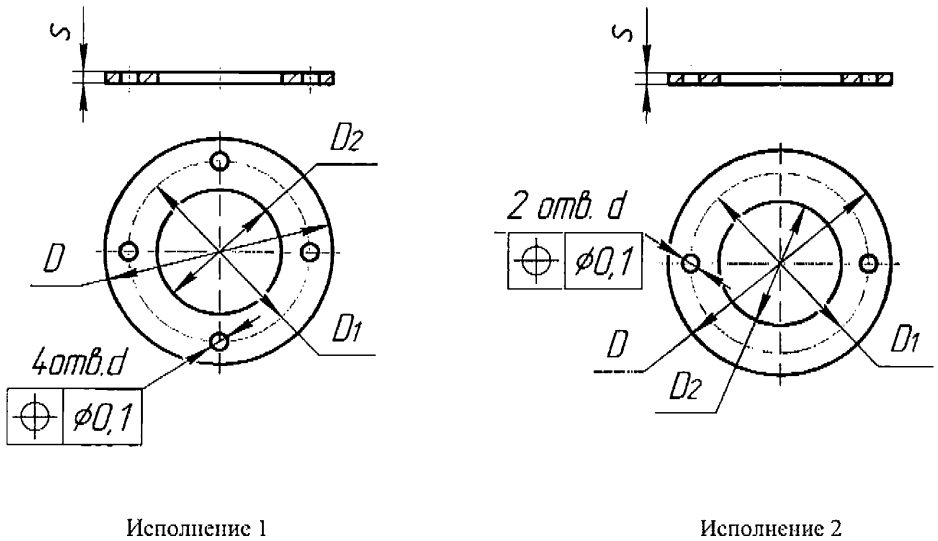
Таблица 2 – Размеры табличек для типа II (Измененная редакция. Изм. № 1)

L (пред. откл. по h14)	B (пред. откл. по h14)	A	A ₁	C (для исполне- ния 3)	r	d (пред. откл. по H14)	Число от- верстий
25	6,3; 8; 10; 12; 16	18					
32	6,3; 8; 10; 12; 16; 20	25	-		2,5	2,4	2
40	8; 10; 12; 16; 20; 25	30					
50	8; 10; 12; 16; 20; 25	40	-		2,5	2,4	2
	30	-	-	30			
63	32	40	22	-	5,0	2,4	4
	8; 10; 12; 16; 20	53	-		2,5		2
	25; 32		22	-	2,5; 5,0		2; 4
	40		30		5,0		4
	50		40				
80	8; 10; 12; 16; 20; 25	71	-	-	2,5	2	
	32		22				
	36		26	48	5,0	4	
	40		30				
	50		40	-			
	63		53				
100	10; 12; 16; 20; 25	90	-		2,5	3,4	2
32	22						
40	30		-	5,0	4		
50	40						
63	53						
80	71						
125	10; 12; 16; 20; 25	115	-		2,5	2	
	32		22				
	40		30	-	5,0	4	
	50		40				
	63		53				
	80		71				
100	90						
160	12; 16; 20; 25	150	-		2,5	3,4	2
	32		22				
	40		30	-	5,0		4
	50		40				
	63		53				
	80		71				
	100		90				
125	115						
200	12; 16; 20; 25	190	-		2,5	3,4	2
	32		22				
	40		30	-	5,0		4
	50		40				
	63		53				
	80		71				
	100		90				
125	115						

Допускаемая замена марок материала должна быть указана в технических требованиях чертежа.

Марку материала 12X17 при новом проектировании не применять.

4.3 Неуказанные предельные отклонения размеров отверстий Н14, валов – по h 14, остальных по IT15/2.

4.4 Требования к поверхности табличек должны соответствовать требованиям соответствующих стандартов на листы, ленту и полосу.

4.5 Надписи, места под маркировку и кантик должны быть цвета металла, фон лицевой поверхности – черного цвета.

Допускается фон лицевой поверхности иного цвета контрастного с цветом надписей для табличек на арматуру общепромышленного значения.

4.6 Надписи следует выполнять фотохимическим, методом ультрафиолетовой печати или ударным способом начертания Пр3 (прямого нормального полужирного) шрифтом 2,0; 2,5; 3,0; 4,0; 5,0; 6,0; 8,0 по ГОСТ 26.008.

4.7 Маркировка должна выполняться ударным способом начертанием Пр3 шрифтом 2,0; 2,5; 3,0; 4,0; 5,0 по ГОСТ 26.008.

4.8 После нанесения надписей и маркировки таблички, изготовленные из материалов АД1, ЛС59-1, сталь 20, должны быть защищены антикоррозионным покрытием.

4.9 Таблички могут крепиться винтами, заклепками, а также с помощью сварки, пайки и склеивания в зависимости от места крепления по технологии предприятия изготовителя.

4.10 Таблички типа II могут устанавливаться по криволинейной поверхности изделия.

5 Правила приемки

5.1 Потребитель имеет право производить контрольную проверку качества табличек на соответствие требованиям настоящего стандарта.

5.2 Для контрольной проверки отбирается 10 % от предъявляемой партии, но не менее 10 штук.

6 Методы контроля

6.1 Таблички должны быть подвергнуты внешнему осмотру и обмеру.

6.2 При обнаружении дефектов во время приемки от предъявленной партии отбирают двойное количество табличек. Если при повторной приемке обнаружат дефекты, то всю партию бракуют.