

Группа В51

Изменение № 2 ГОСТ 1467—77 Кадмий. Технические условия

Утверждено и введено в действие Постановлением Государственного комитета СССР по стандартам от 28.06.88 № 2489

Дата введения 01.01.89

Под наименованием стандарта заменить код: ОКП 17 2151 на ОКП 17 2152.

Вводная часть. Исключить слово: «слитках».

Раздел 1. Наименование изложить в новой редакции: «1. Технические требования».

Пункт 1.1. Первый абзац после слова «стандарта» дополнить словами: «по технологической документации, утвержденной в установленном порядке»;

(Продолжение см. с. 96)

(Продолжение изменения к ГОСТ 1467—77)

второй абзац. Заменить слова: «по соглашению изготовителя с потребителем» на «по требованию потребителя»;

таблица. Графу «Код ОКП» исключить;

для марки Кд0 заменить нормы: кадмия — 99,95 % на 99,96 %; таллия — 0,005 % на 0,003 %;

для марки Кд1 заменить нормы: железа — 0,004 % на 0,003 %; таллия — 0,015 % на 0,01 %;

исключить марку Кд2 и относящиеся к ней нормы;

дополнить абзацем: «Коды ОКП приведены в приложении 1».

Пункт 1.1.1. Заменить слова: «по соглашению» на «по согласованию».

Пункт 1.1.3 исключить.

Пункты 1.2, 1.3 изложить в новой редакции: «1.2. Кадмий изготовляют в виде чушек массой $(10,0 \pm 1,5)$ кг, $(4,0 \pm 0,6)$ кг и $(0,5 \pm 0,1)$ кг, прутков диаметром (8 ± 1) мм и плит. Длина прутков и масса плит устанавливаются по согласованию изготовителя с потребителем. По согласованию изготовителя с потребителем до-

(Продолжение см. с. 97)

пускается изготавливать кадмий в виде гранул. Требования к гранулам — по нормативно-технической документации.

1.3. Поверхность чушек, плит и прутков должна быть без посторонних включений. Допускается волнистая поверхность, усадочные раковины и трещины. Прутки должны быть без трещин. Концы прутков не должны быть изогнуты».

Пункт 2.1. Исключить слова: «государственный Знак качества (для кадмия с государственным Знаком качества)».

Пункт 2.2. Второй абзац исключить.

Пункт 2.3. Исключить слово: «слитки».

Пункт 3.1. Исключить слово: «слитков»; пятый абзац исключить.

Пункт 3.4. Исключить слово: «слитков».

Пункт 4.1. Исключить слово: «слитке».

Пункты 4.2, 4.3 изложить в новой редакции: «4.2. Прутки кадмия упаковывают в плотные дощатые ящики типов II—1; II—2; III—2 по ГОСТ 2991—85.

Чушки и плиты кадмия всех марок транспортируются в контейнерах типов 1АА, 1ВВ, 1СС, 1Д, УУК-5, УУК-3, АУК-1,25, АУК-0,625 по ГОСТ 18477—79 или на поддонах по ГОСТ 9557—73, сформированных в пакеты по ГОСТ 21399—75 и ГОСТ 21929—76.

Чушки и прутки кадмия, предназначенные на экспорт, упаковывают в ящики по ГОСТ 2991—85, тип III—2 с дополнительными требованиями по ГОСТ 24634—81.

Чушки и прутки кадмия, предназначенные для длительного хранения, упаковывают в дощатые ящики типа III—2 по ГОСТ 2991—85. Ящики с кадмием формируют в пакеты на поддонах по ГОСТ 26663—85.

При транспортировании в районы Крайнего Севера и труднодоступные районы страны упаковка кадмия должна соответствовать требованиям ГОСТ 15846—79.

4.3. Масса нетто грузового места должна быть не более 45 кг, 55 кг или (500 ± 10) кг. Для кадмия, предназначенного на длительное хранение, масса нетто грузового места должна быть (500 ± 10) кг. Масса пакета чушек должна быть не более (1050 ± 50) кг».

Пункт 4.4 исключить.

Пункт 4.6 изложить в новой редакции: «4.6. Транспортная маркировка — по ГОСТ 14192—77.

Транспортная маркировка тары с продукцией, предназначенной для экспорта, и сопроводительная документация должны соответствовать заказу-наряду Внешнеторгового объединения».

Раздел 4 дополнить пунктом — 4.6а: «4.6а. Маркировку, содержащую данные об упакованной продукции, наносят на каждое грузовое место с указанием: товарного знака или наименования и товарного знака предприятия-изготовителя;

наименования продукции и марки;

номера партии;

даты изготовления;

обозначения настоящего стандарта.

Для кадмия, предназначенного на длительное хранение, транспортную маркировку по ГОСТ 14192—77 и маркировку, содержащую данные об упакованной продукции, наносят несмываемой краской на каждое грузовое место».

Пункт 4.7 дополнить абзацами: «Железнодорожным транспортом кадмий, упакованный в контейнеры, транспортируется открытым подвижным составом, в пакетированном виде транспортируется в крытых вагонах повагонными отправлениями».

Размещение и крепление пакетов в крытом вагоне и контейнеров на открытом подвижном составе производится в соответствии с техническими условиями погрузки и крепления грузов. Схема укладки и скрепления чушек кадмия в пакеты приведена в приложении 2. Допускается формирование пакетов по нормативно-технической документации».

(Продолжение изменения к ГОСТ 1467—77)

Пункт 5.5. Заменить ссылку: ГОСТ 12.4.023—76 на ГОСТ 12.4.023—84.
Стандарт дополнить приложениями — 1, 2:

ПРИЛОЖЕНИЕ 1
Справочное

Наименование	Идентификационные признаки		Код	КЧ
	марка	масса, кг		
Кадмий технический в чушках	Кд0АС	ГОСТ 1467—77	17 2152 0100	04
	Кд0АС	ГОСТ 1467—77	17 2152 0110	02
То же	Кд0АС	0,5	17 2152 0112	00
»	Кд0АС	4,0	17 2152 0113	10
»	Кд0АС	10,0	17 2152 0114	09
в прутках	Кд0АС	По согласованию сторон	17 2152 0120	00
в плитах	Кд0АС	То же	17 2152 0150	05
Кадмий технический в чушках	Кд0С		17 2152 0200	01
	Кд0С		17 2152 0210	10
То же	Кд0С	0,5	17 2152 0212	08
»	Кд0С	4,0	17 2152 0213	07
»	Кд0С	10,0	17 2152 0214	06
в прутках	Кд0С	По согласованию сторон	17 2152 0220	08
в плитах	Кд0С	То же	17 2152 0150	05
Кадмий технический в чушках	Кд1Е		17 2152 0300	09
	Кд1Е		17 2152 0310	07
То же	Кд1Е	0,5	17 2152 0312	05
»	Кд1Е	4,0	17 2152 0313	04
»	Кд1Е	10,0	17 2152 0314	03
в прутках	Кд1Е	По согласованию сторон	17 2152 0320	05
в плитах	Кд1Е	То же	17 2152 0350	10
Кадмий технический в чушках	Кд2С		17 2152 0400	06
	Кд2С		17 2152 0410	04
То же	Кд2С	0,5	17 2152 0412	02
»	Кд2С	4,0	17 2152 0413	01
»	Кд2С	10,0	17 2152 0414	00
в прутках	Кд2С	По согласованию сторон	17 2152 0420	02
в плитах	Кд2С	»	17 2152 0450	07
Кадмий технический в чушках	Кд0А		17 2152 0500	03
	Кд0А		17 2152 0510	01
То же	Кд0А	0,5	17 2152 0512	10
»	Кд0А	4,0	17 2152 0513	09
»	Кд0А	10,0	17 2152 0514	08
в прутках	Кд0А	По согласованию сторон	17 2152 0520	10
в плитах	Кд0А	То же	17 2152 0550	04
Кадмий технический в чушках	Кд0		17 2152 0600	00
	Кд0		17 2152 0610	09
То же	Кд0	0,5	17 2152 0612	07
»	Кд0	4,0	17 2152 0613	06
»	Кд0	10,0	17 2152 0614	05

(Продолжение см. с. 99)

Наименование	Идентификационные признаки		Код	КЧ
	марка	масса, кг		
в прутках	Кд0	По согласованию сторон	17 2152 0620	07
в плитах	Кд0	То же	17 2152 0650	01
Кадмий технический	Кд1		17 2152 0700	08
в чушках	Кд1		17 2152 0710	06
То же	Кд1	0,5	17 2152 0712	04
>	Кд1	4,0	17 2152 0713	03
>	Кд1	10,0	17 2152 0714	02
в прутках	Кд1	По согласованию сторон	17 2152 0720	04
в плитах	Кд1	То же	17 2152 0750	09

ПРИЛОЖЕНИЕ 2

Справочное

Схема укладки и скрепления чушек кадмия в пакеты

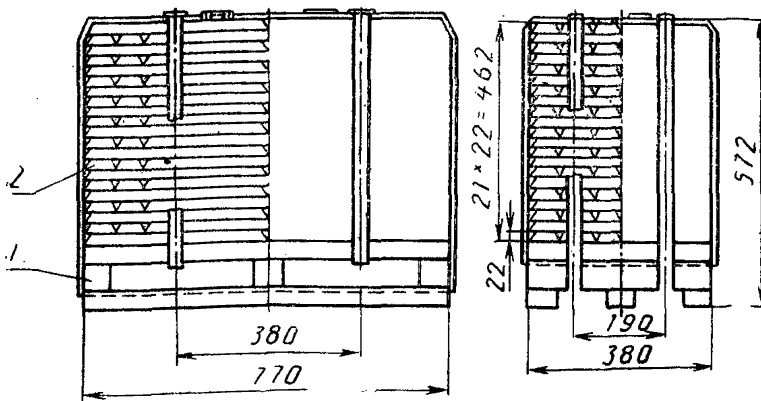

(Продолжение см. с. 100)

Схема послойной укладки чушек в пакете

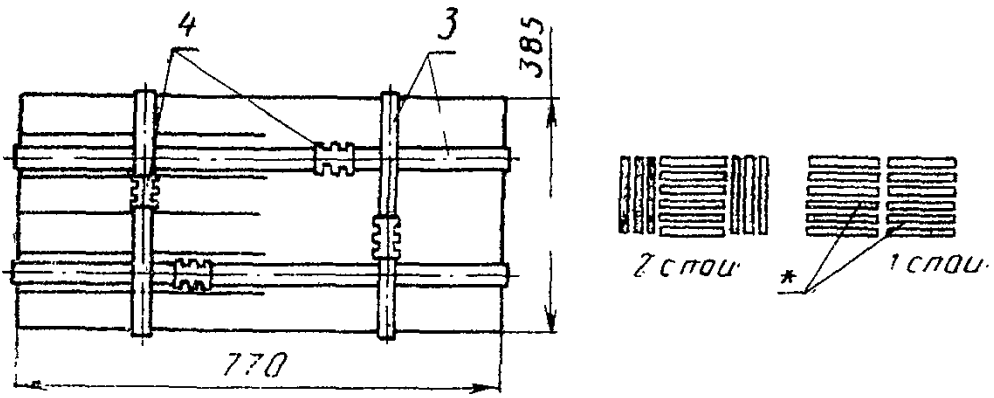

* Указанные 2 чушки в последнем верхнем слое уложить номером партии вверх

1—поддон; 2—чушка; 3—упаковочная лента; 4—замок для скрепления чушек

• Размеры для справок.

(ИУС № 11 1988 г.)