

---

**Изменение № 3 ГОСТ 4230—79 Ножи садовые. Технические условия**

**Утверждено и введено в действие Постановлением Государственного комитета СССР по стандартам от 09.12.87 № 4421**

Дата введения 01.04.88

На обложке и первой странице под словами «Издание официальное» про-  
ставить букву: **Е.**

*(Продолжение см. с. 106)*

---

*(Продолжение изменения к ГОСТ 4230—79)*

Вводную часть дополнить словами: «изготавливаемые для нужд народного хозяйства и экспорта».

Пункт 1.1. Чертежи 1—4 заменить новыми:

*(Продолжение см. с. 107)*

Тип НБ

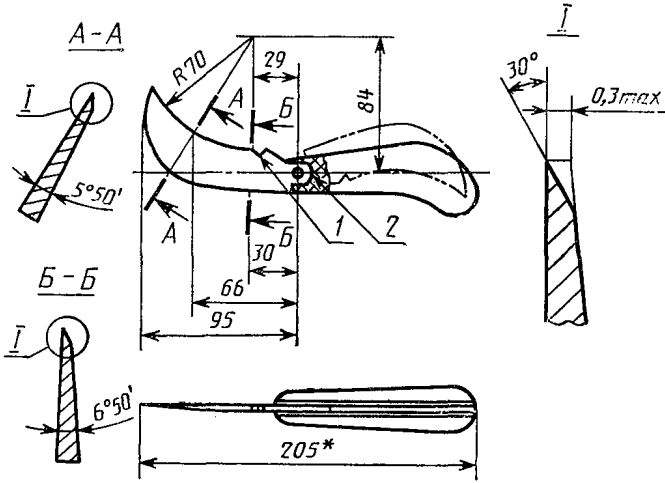

1—заков; 2—пятка

\* Размеры для справок.

Черт. 1

Тип НС

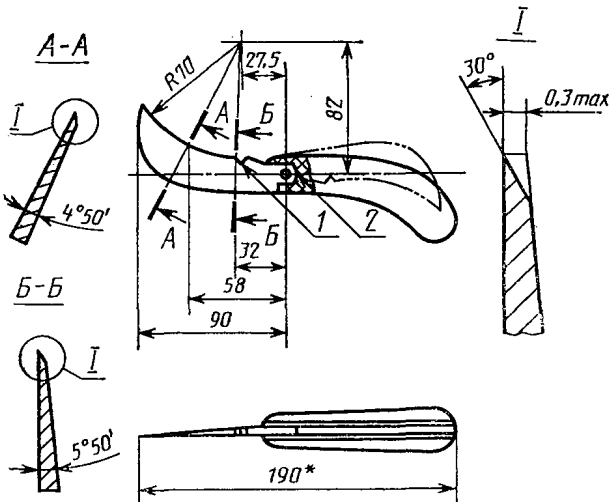

1—заков; 2—пятка

\* Размер для справок

Черт. 2

(Продолжение см. 108)

Тип НМ

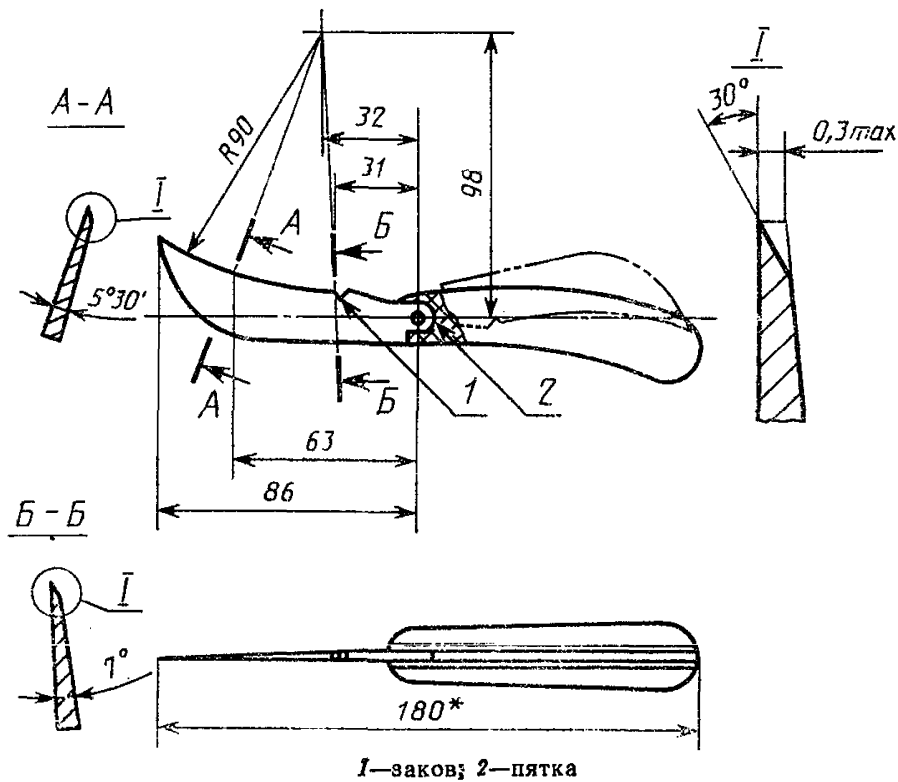

\* Размер для справок.

Черт. 3  
Тип НП

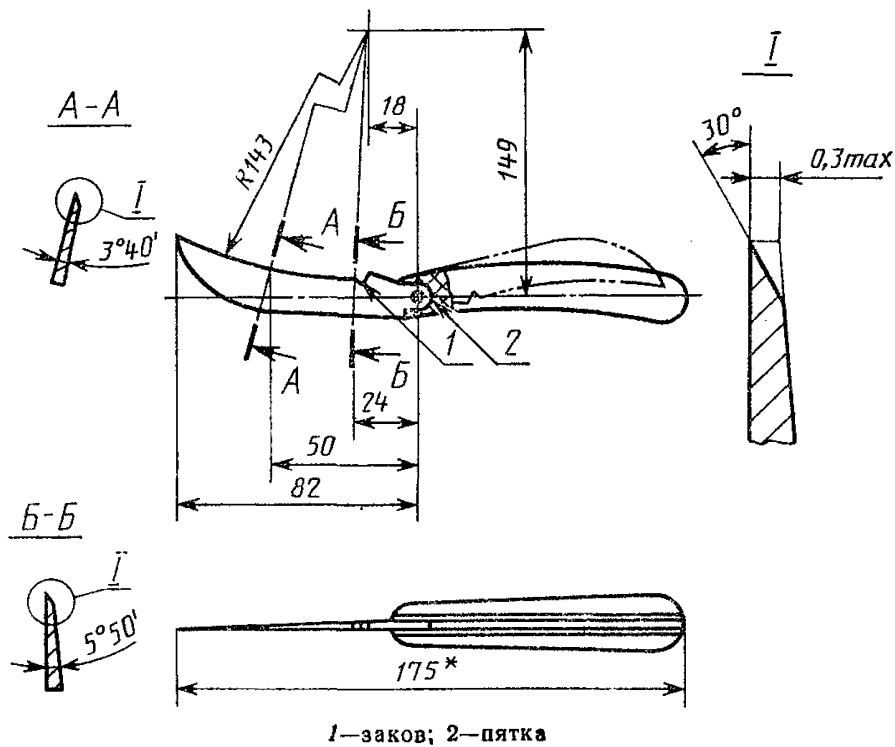

\* Размер для справок.

Черт. 4

(Продолжение см. с. 109)

Пункт 2.1 дополнить абзацем: «Ножи, изготавливаемые для экспорта, должны соответствовать требованиям заказа-наряда внешнеторговой организации».

Пункт 2.2. Последний абзац после слова «полипропилен» дополнить словом: «полиэтилен».

Пункты 2.7, 2.10 изложить в новой редакции: «2.7. На поверхности клинка не допускаются сколы (за исключением торцовых поверхностей пятки и закова), вмятины, трещины, расслоения, заусенцы, следы коррозии.

2.10. На поверхности пластмассовых плашек не допускаются трещины, пузыри, вздутия, царапины с заусенцами, грат более 0,3 мм в местах разъема формы, следы выталкивателей и литника более 0,2 мм по высоте и более 0,5 по глубине».

Пункт 2.12. Заменить значение: 6 мкм на 10 мкм.

Пункты 2.18, 4.2, 4.7 изложить в новой редакции:

«2.18. Пружина должна возвращать клинок в закрытое положение при его открывании на угол до 15°, а в открытое положение при его закрывании на угол до 10°.

Усилие, прикладываемое к клинку при раскрытии ножа, должно быть не более 40 Н на расстоянии 75 мм от оси клинка.

4.2. Соответствие требованиям пп. 1.2, 2.10 (в части размеров грата, следов выталкивателей и литника), 2.12, 2.17, 2.19 проверяют универсальным или специальным мерительным инструментом.

Размеры координат, указанные для построения R 70, R 90, R 143 (черт. 1—4), размер 0,3 мм шах (черт. 1—4) контролю в готовом изделии не подлежат.

4.7. Упругость пружины (п. 2.18) проверяют путем поворота клинка на угол 10° из открытого и 15° из закрытого положений, при этом должно произойти возвращение клинка в первоначальное положение».

(Продолжение см. с. 110)

*(Продолжение изменения к ГОСТ 4230—79)*

Пункт 4.8. Заменить ссылку: ГОСТ 16483.7—71 на ГОСТ 16588—79.

Пункт 5.1 дополнить абзацем: «На ножах, предназначенных на экспорт, должна быть нанесена маркировка «Сделано в СССР» на языке, указанном в заказе-наряде внешнеторговой организации».

Пункт 5.4. Пятый, седьмой абзацы дополнить словами: «(при изготовлении на экспорт не указывают)».

Пункт 5.5. Заменить ссылку: ГОСТ 2991—76 на ГОСТ 2991—85;

дополнить абзацем: «Ножи для экспорта упаковывают в соответствии с требованиями ГОСТ 24634—81 или заказа-наряда внешнеторговой организации».

Пункт 5.9. Пятый, шестой абзацы дополнить словами: «(при изготовлении на экспорт не указывают)»;

дополнить абзацем: «Для ножей, предназначенных на экспорт, товаросопроводительная документация должна быть оформлена по ГОСТ 6.37—79 или заказу-наряду внешнеторговой организации и упакована в соответствии с ГОСТ 23170—78».

Пункт 5.10 дополнить абзацем: «Транспортная маркировка тары ножей, предназначенных на экспорт, должна соответствовать требованиям ГОСТ 14192—77 и заказа-наряда внешнеторговой организации».

Пункт 5.13 изложить в новой редакции: «5.13. Условия хранения ножей для районов с умеренным климатом — по группе 2 (С), для районов с тропическим климатом — по группе 6(ОЖ2) ГОСТ 15150—69».

Раздел 5 дополнить пунктом — 5.14:

«5.14. Способы, средства пакетирования и условия перевозки груза пакетами — по ГОСТ 21929—76».

Раздел 6 дополнить пунктом — 6.3:

«6.3. Гарантийный срок эксплуатации ножей, предназначенных на экспорт, 12 мес со дня ввода в эксплуатацию, но не более 12 мес со дня проследования их через Государственную границу СССР».

(ИУС № 2 1988 г.)