Изменение № 3 ГОСТ 4229—79 Ножи прививочные. Технические условия
Утверждено и введено в действие Постановлением Государственного комитета
СССР по стандартам от 09.12.87 № 4421

Дата введения 01.04.88

На обложке и первой странице под словами «Издание официальное» про-
ставить букву: **Е**.

Вводную часть дополнить словами: «изготавливаемые для нужд народного
хозяйства и экспорта».

Пункт 1.1. Чертежи 1—3 дополнить сноской: «* Размеры для справок»;

Пункт 1.2. Чертеж 4. Заменить размеры: 18 на 18*; 38 на 38*; 52 на 52*;
0,3 на 0,3*;

чертеж 5 заменить новым (см. с. 105).
дополнить примечанием — 2:

(Продолжение см. с. 104)

(Продолжение изменения к ГОСТ 4229—79)

«2. При конструкции ручки ножа, обеспечивающей предохранение пальца руки от повреждений во время работы, допускается изображенную на чертежах насечку на клинке не производить».

Пункт 2.1 дополнить абзацем: «Прививочные ножи, изготавливаемые для экспорта, должны соответствовать требованиям заказа-наряда внешнеторговой организации». Пункт 2.2. Пятый абзац после слова «пропилен» дополнить словами «полиэтилен».

Пункты 2.6, 2.9 изложить в новой редакции:

«2.6. На поверхности клинка не допускаются сколы (за исключением пяты и закова), трещины, вмятины, расслоения, заусенцы, следы коррозии.

2.9. На поверхности пластмассовых плашек не допускаются трещины, пузыри, царапины с заусенцами, вздутия, грат более 0,3 мм в местах разъема формы, следы выталкивателей и литника более 0,2 мм по высоте и более 0,5 мм по глубине».

Пункт 2.11. Заменить значение: 6 мкм на 10 мкм.

(Продолжение см. с. 105)

Клинок ножа типа НК

Исполнение 1

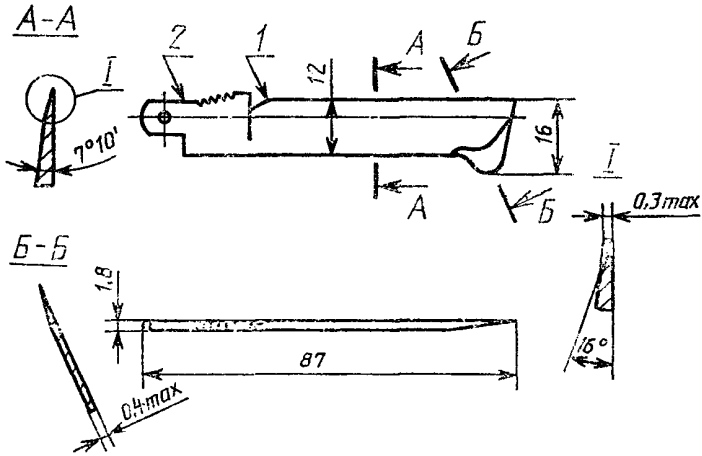

Исполнение 2

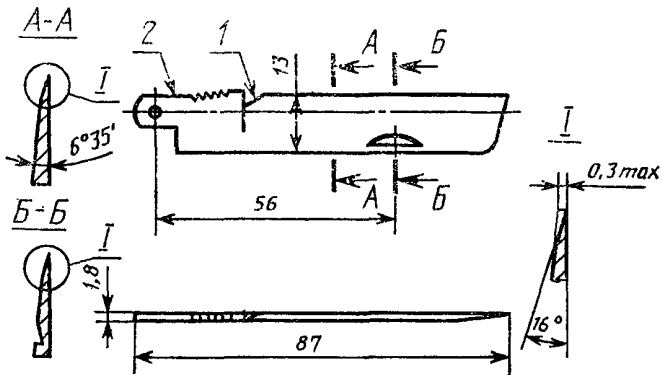

1—заков; 2—пятка

Черт. 5

(Продолжение см. с. 106)

Пункты 2.17, 2.18 изложить в новой редакции:

2.17. Толщина кромки вскрывателей должна быть не более 0,3 мм.

2.18. Пружина ножа должна возвращать клинок в закрытое положение при его открывании на угол до 15° , а в открытое положение при его закрывании на угол до 10° . Усилие, прикладываемое к клинку при раскрытии ножа, должно быть не более 30 Н на расстоянии 38 мм от оси клинка для ножа типа НО, на расстоянии 75 мм для ножа и типа НК исполнения 1 и на расстоянии 56 мм для ножа типа НК исполнения 2».

Пункт 2.20. Первый абзац исключить.

Пункты 4.2, 4.7 изложить в новой редакции:

«4.2. Соответствие требованиям пп. 1.2, 2.9 (в части размеров грата, следов выталкивателей и литника), 2.11, 2.16, 2.17, 2.19 проверяют универсальным или специальным мерительным инструментом.

Размеры координат, указанные для построения R 16, R 200 (черт. 4), размер 0,3 мм max (черт. 4, 5) контролю в готовом изделии не подлежат.

4.7. Упругость пружины (п. 2.18) проверяют путем поворота клинка на угол 10° из открытого и 15° из закрытого положений, при этом должно произойти возвращение клинка в первоначальное положение».

Пункты 4.8, 4.10 исключить.

Пункт 4.9. Заменить ссылку: ГОСТ 16483.7—71 на ГОСТ 16588—79.

Пункт 5.1 дополнить абзацем: «На ножах, предназначенных на экспорт, должна быть нанесена маркировка «Сделано в СССР» на языке, указанном в заказе-наряде внешнеэкономической организации».

Пункт 5.4. Пятый, седьмой абзацы дополнить словами: «(при изготовлении на экспорт не указывают)».

Пункт 5.5. Заменить ссылку: ГОСТ 2991—76 на ГОСТ 2991—85;

дополнить абзацем: «Ножи для экспорта упаковывать в соответствии с требованиями ГОСТ 24634—81 или заказа-наряда внешнеэкономической организации».

Пункт 5.9. Шестой, седьмой абзацы дополнить словами: «(при изготовлении на экспорт не указывают)»;

дополнить абзацем: «Для ножей, предназначенных на экспорт, товаросопроводительная документация должна быть оформлена по ГОСТ 6.37—79 или заказу-наряду внешнеэкономической организации и упакована в соответствии с ГОСТ 23170—78».

Пункт 5.10 дополнить абзацем: «Транспортная маркировка тары для ножей, предназначенных на экспорт, должна соответствовать требованиям ГОСТ 14192—77 и заказа-наряда внешнеэкономической организации».

Пункт 5.13 изложить в новой редакции: «5.13. Условия хранения ножей для районов с умеренным климатом — по группе 2(С), для районов с тропическим климатом — 6(ОЖ2) ГОСТ 15150—69».

Раздел 5 дополнить пунктом — 5.14: «5.14. Способы, средства пакетирования и условия перевозки груза пакетами — по ГОСТ 21929—76».

Раздел 6 дополнить пунктом — 6.3: «6.3. Гарантийный срок эксплуатации ножей, предназначенных на экспорт, 12 мес со дня ввода в эксплуатацию, но не более 12 мес со дня проследования их через Государственную границу СССР».

(ИУС № 2 1988 г.)