

Изменение № 2 ГОСТ 4229—79 Ножи прививочные. Технические условия
Постановлением Государственного комитета СССР по стандартам от 12.06.85
№ 1630 срок введения установлен

с 01.10.85

Под наименованием стандарта заменить код: ОКП 47 3994 0000 на ОКП 47 3771.

Пункт 1.2. Чертеж 4 дополнить изображением выносного элемента 1:

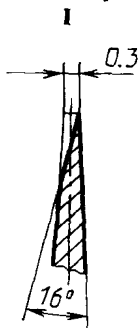

Чертеж 5 заменить новым:

Клинок ножа типа НК
Исполнение 1

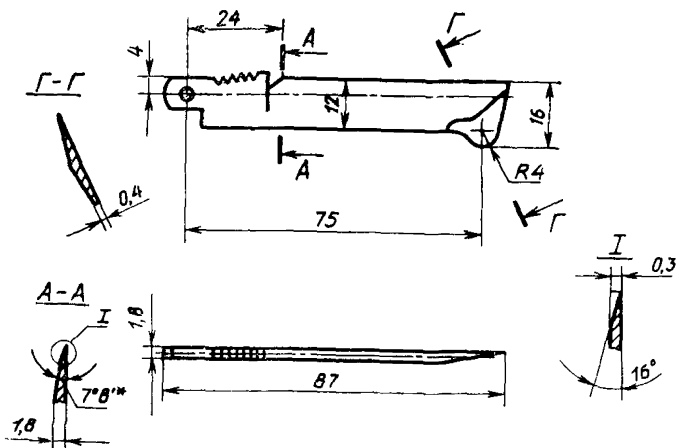

(Продолжение см. с. 150)

(Продолжение изменения к ГОСТ 4229—79)
Исполнение 2

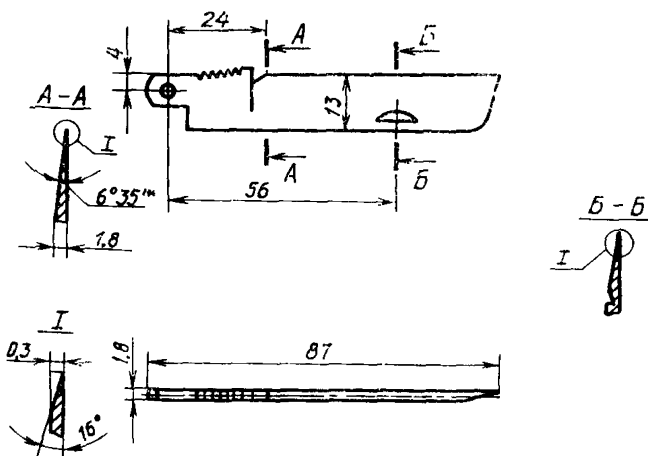

* Размеры для справок.

Черт. 5

Пункт 2.1. Заменить слова: «контрольным образцам» на «образцам-эталонам».

Пункт 2.2. Пятый, шестой абзацы изложить в новой редакции: «плашки — древесина лиственных пород по ГОСТ 7897—83 или пластмассы: этрол ацетицеллюлозный, полиамид 6, полипропилен, пластик акрилонитрилбутадиенстирольный АБС по нормативно-технической документации на них или другие пластмассы, физико-механические показатели которых не ниже указанных;

вскрыватели — рог, кость, бронза по ГОСТ 4748—70, латунь по ГОСТ 931—78, полиамид 610 литейной по ГОСТ 10589—73 или полиамид 6 по нормативно-технической документации на него»;

дополнить абзацем: «Качество материалов подтверждают сертификатами».

Пункт 2.3. Заменить твердость: HRC 52 ... 56 на 52 ... 58 HRC_с, HRC 38 ... 44 на 40 ... 46 HRC_с.

Пункт 2.5. Исключить слова: «Шероховатость наружных поверхностей прокладок и пружин — $Ra \leq 1,25$ мкм»;

заменить ссылку: ГОСТ 7016—75 на ГОСТ 7016—82.

Пункт 2.15 исключить.

(Продолжение см. с. 151)

Пункт 2.16 изложить в новой редакции: «2.16. Клинок окулировочного ножа должен входить в паз не менее чем на 2 мм, копулировочного ножа — не менее чем на 3 мм. Режущая кромка клинка не должна касаться пружины и прокладок.

Зазор между клинком и прокладкой в месте шарнирного соединения должен быть не более 0,1 мм».

Пункт 2.18 дополнить словами: «на расстоянии 38 мм от оси клинка для ножа типа НО, на расстоянии 75 мм — для ножа типа НК исполнения 1 и на расстоянии 56 мм — для ножа типа НК исполнения 2».

Пункт 2.19 изложить в новой редакции: «2.19. Несовпадение контура плашек, прокладок и пружины не должно быть более 0,3 мм».

Пункт 2.20. Второй, третий абзацы изложить в новой редакции: «Поверхности деревянных плашек должны быть покрыты лаком НЦ-221 или НЦ-222 по ГОСТ 4976—83. Покрытие должно быть не ниже V класса по ГОСТ 9.032—74».

Пункты 3.3, 3.5 изложить в новой редакции: «3.3. Приемо-сдаточные испытания проводят в следующем объеме:

на соответствие требованиям пп. 2.6, 2.7, 2.9, 2.12, 2.13, 2.20 (в части наличия покрытия) — 100 % ножей;

на соответствие требованиям пп. 1.2, 2.3, 2.5, 2.11, 2.16—2.20 — 0,1 % ножей от партии, но не менее 5 шт.

3.5. Периодические испытания проводят раз в квартал по пп. 2.2, 2.4, 2.8, 2.14 в количестве 5 ножей».

Раздел 3 дополнить пунктом — 3.7: «3.7 Проверку срока службы привинченных ножей (п. 2.21) следует проводить по статистическим данным».

Пункт 4.1 изложить в новой редакции: «4.1. Внешний вид ножей (пп. 2.6, 2.7, 2.9, 2.12, 2.13, 2.20) проверяют визуально сравнением с образцом-эталоном».

(Продолжение см. с. 152)

Пункт 4.2 после слова «универсальным» дополнить словами: «или специальным».

Пункт 4.7. Исключить слова: «не более».

Раздел 4 дополнить пунктом — 4.11: «4.11. Усилие, прикладываемое к клинку при раскрытии ножа, проверяют на специальном приспособлении с тарированным усилием пружины».

Пункт 5.2. Заменить слова: «не менее 1 года» на «не менее 3 лет».

Пункт 5.5. Заменить слова: «из гофркартона по ГОСТ 11366—65» на «из листовых древесных материалов по ГОСТ 5959—80».

Пункт 5.6. Заменить слово: «битумной» на «битумированной».

Пункт 5.8. Исключить слово: «Деревянные»

Пункт 5.9 дополнить абзацем: «штампа ОТК».

Пункты 5.10, 5.12 изложить в новой редакции: «5.10. На одной из торцовых стенок ящика должна быть нанесена надпись, содержащая:

наименование изделия;

артикул;

число ножей в ящике;

массу брутто.

Транспортная маркировка, маркировка, характеризующая тару, место и способы ее нанесения — по ГОСТ 14192—77 с нанесением манипуляционного знака «Бойтся сырости».

5.12. Ножи транспортируют транспортом любого вида в закрытых транспортных средствах или в контейнерах в соответствии с правилами перевозки грузов, действующими на транспорте данного вида.

Транспортирование в части климатических факторов в условиях 5(ОЖ4) ГОСТ 15150—69».

Пункт 5.13. Заменить слова: «группе С» на «группе 2 (С)».

Пункт 6.2 после слова «срок» дополнить словом: «эксплуатации».

(ИУС № 9 1985 г.)