

---

Группа Г96

Изменение № 2 ГОСТ 4153—79 Секаторы. Технические условия

Постановлением Государственного комитета СССР по стандартам от 12.06.85  
№ 1630 срок введения установлен

с 01.10.85

Под наименованием стандарта заменить код: ОКП 47 3994 0000 на ОКП  
47 3771.

Пункт 1.2. Чертеж 2 дополнить исполнением — 3:

*Исполнение 3*

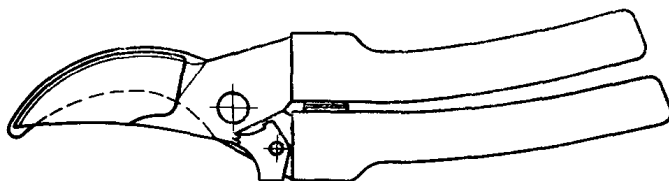

Чертежи 5, 6, таблицы 1, 2 изложить в новой редакции:

*(Продолжение см. с. 144)*

(Продолжение изменения к ГОСТ 4153—79)

Нож режущий

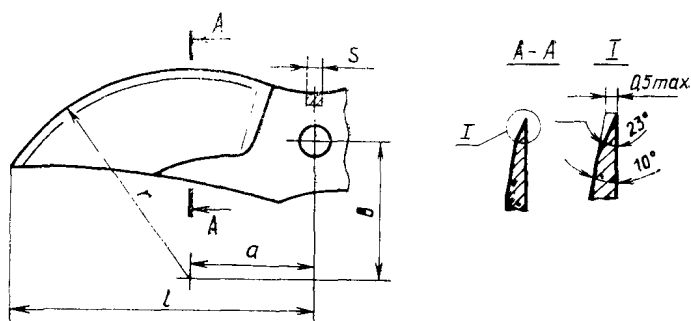

Черт. 5

Таблица 1

Размеры, мм

Тип секатора	<i>a</i>	<i>b</i>	<i>l</i>	<i>r</i>	<i>s</i>
СД	21	38	66	51	4,5
СО	32	37	76	54	
СОУ		36		41	6
СОК	36,5	20			

(Продолжение см. с. 145)

## Нож противорезущий

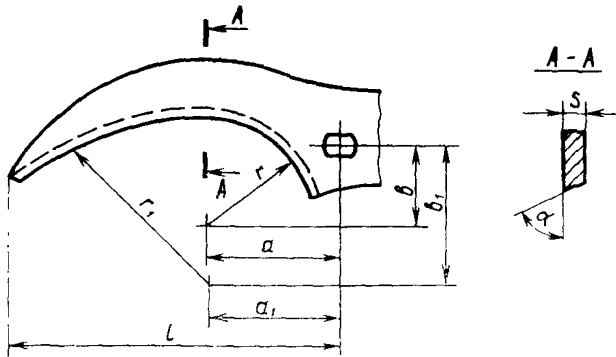

Черт. 6

Таблица 2

Размеры, мм

Тип секатора	$a$	$a_1$	$b$	$b_1$	$l$	$r$	$r_1$	$s$	$\alpha$
СД	26	26	30	70	68	27	67	4,5	25°
СО	33	33	22	71	78		76		
СОУ		30				6	75°		
СОК	38	31	16	40	25			50	

Пункт 2.1. Заменить слова: «контрольным образцам» на «образцам-эталонам».

Пункт 2.2. Последний абзац изложить в новой редакции: «Ручки — древесина лиственных пород по ГОСТ 7897—83 или алюминиевый сплав Д16, Д1 по ГОСТ 4784—74 или пластмассы: этролы ацетилцеллюлозные, этилцеллюлозные, полипропилен, полиамид 6 по нормативно-технической документации на них или другие материалы, физико-механические показатели которых не ниже указанных»;

дополнить абзацем: «Качество материалов подтверждать сертификатами»;

примечание изложить в новой редакции: «Примечание. Допускается изготавливать ручки секаторов сварными или клепаными из сталей по ГОСТ 380—71 или по ГОСТ 1050—74, или алюминиевых сплавов по ГОСТ 2685—75».

Пункт 2.3. Заменить твердость: HRC 52 ... 56 на 52 ... 58 HRC.

Пункт 2.5. Заменить ссылку: ГОСТ 7016—75 на ГОСТ 7016—82.

Пункт 2.14 изложить в новой редакции: «2.14. Ручки секаторов должны находиться в одной плоскости. Смещение концов ручек между собой не должно быть более 3 мм, для секаторов типа СОК — более 10 мм.

В закрытом секаторе режущая кромка не должна выступать за контур противорезущего ножа».

Пункт 2.18. Последний абзац изложить в новой редакции: «Поверхности деревянных ручек должны быть покрыты лаком НЦ-221 или НЦ-222 по ГОСТ 4976—83. Покрытие должно быть не ниже V класса по ГОСТ 9.032—74».

(Продолжение см. с. 146)

(Продолжение изменения к ГОСТ 4153—79)

Пункты 3.3, 3.5 изложить в новой редакции: «3.3. Приемосдаточные испытания проводят в следующем объеме:

на соответствие требованиям пп. 2.6—2.8, 2.11, 2.12, 2.14 (в части выступления режущей кромки), 2.15, 2.17, 2.18 (в части наличия покрытия) — 100 % секаторов;

на соответствие требованиям пп. 1.2, 2.3, 2.5, 2.10, 2.14 (в части смещения концов ручек), 2.18—0,01 % секаторов от партии, но не менее 5 шт.

3.5. Периодические испытания проводят раз в квартал по пп. 2.2, 2.4, 2.9, 2.13, 2.16 в количестве 5 секаторов».

Раздел 3 дополнить пунктом — 3.7: «3.7. Проверку срока службы секаторов (п. 2.19) следует проводить по статистическим данным».

Пункт 4.1 изложить в новой редакции: «4.1. Внешний вид секаторов (пп. 2.6—2.8, 2.11, 2.12, 2.14 в части выступления режущей кромки, 2.15, 2.17, 2.18) проверяют визуально сравнением с образцом-эталонном».

Пункт 4.2 после слова «универсальным» дополнить словами: «или специальным».

Пункт 4.7. Заменить слова: «Упругость пружины» на «Усилие сжатия ручек».

Пункт 4.8 после слова «ручек» дополнить словами: «(п. 2.2, примечание)».

Пункт 5.2. Заменить слова: «не менее 1 года» на «не менее 3 лет».

Пункт 5.6. Заменить слова: «ящики из гофкартона по ГОСТ 11366—65 за исключением секатора типа СОК» на «ящики из листовых древесных материалов по ГОСТ 5959—80».

Пункт 5.7. Заменить слово: «битумной» на «битумированной».

Пункт 5.9. Исключить слово: «Деревянные».

Пункт 5.10 дополнить абзацем: «штампа ОТК».

Пункт 5.11, 5.13 изложить в новой редакции: «5.11. На одной из торцовых стенок ящика должна быть нанесена надпись, содержащая:

наименование изделия;

артикул;

число секаторов в ящике;

массу брутто.

Транспортная маркировка, маркировка, характеризующая тару, место и способы ее нанесения — по ГОСТ 14192—77 с нанесением манипуляционного знака «Бойтся сырости».

5.13. Секаторы транспортируют транспортом любого вида в закрытых транспортных средствах или контейнерах в соответствии с правилами перевозки грузов, действующими на транспорте данного вида.

Транспортирование в части климатических факторов в условиях 5(ОЖ4) ГОСТ 15150—69».

Пункт 5.14. Заменить слова: «группе С» на «группе 2(С)».

Пункт 6.2 после слова «срок» дополнить словом: «эксплуатации».

(ИУС № 9 1985 г.)