

Изменение № 1 ГОСТ 16748—75 Штуцер бортовой для проверки давления и прокачки гидравлических тормозных систем шасси самолетов. Присоединительные и установочные размеры

Постановлением Государственного комитета СССР по стандартам от 28.05.81 № 2676 срок введения установлен

с 01.01.82

Пункт 2. Заменить слова: «на черт. 1» на «в ГОСТ 19529—74 и на черт. 1»; чертеж 1 заменить новым:

(Продолжение см. стр. 158)

Rz20/ (▽)

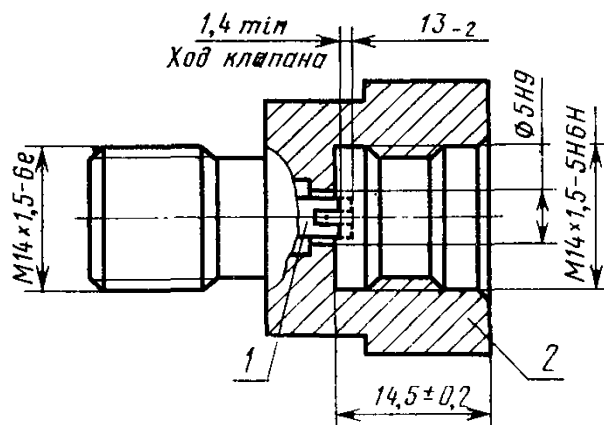

1—клапан; 2—корпус

Черт. 1

Пункты 4, 6 исключить.

(ИУС № 8 1981 г.)