

**Изменение № 1 ГОСТ 24773—81 Поверхности с регулярным микрорельефом. Классификация, параметры и характеристики**

**Утверждено и введено в действие Постановлением Государственного комитета СССР по стандартам от 07.04.87 № 1180**

**Дата введения 01.07.87**

Пункты 1.1, 1.3 изложить в новой редакции: «1.1. Регуляризация микрорельефа поверхностей деталей машин и приборов производится в целях: снижения потерь на трение и исключение надиров, задиров и схватывания; уменьшения материалоемкости; повышения надежности и долговечности; сокращения длительности и исключения приработки; исключения ручных работ (абразивное полирование, шабрение); перехода на расчетные методы нормирования и технологического обеспечения микрогеометрии; улучшения других эксплуатационных свойств.

1.3. Нормирование значений параметров и характеристик РМР следует производить, исходя из функционального назначения поверхности детали».

Пункт 1.4. Заменить слова: «Требования к параметрам» на «Требования к значениям параметров».

Пункт 1.5. Заменить слово: «назначаются» на «нормируют».

Пункт 2.2. Чертежи 4а, 4б и 5б заменить новыми (кроме подрисовочных подписей):

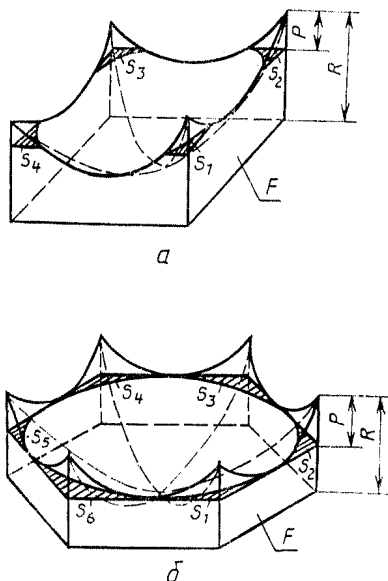

Черт. 4

(Продолжение см. с. 64)

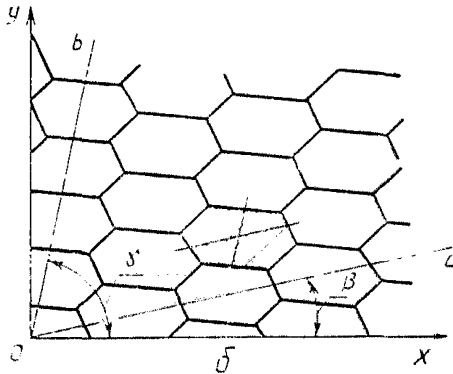

Черт. 5

Пункт 2.3.1. Цифровой ряд дополнить значениями (перед 100,0 мкм):

	1000
	800
	630
	500
	400
	320
	250
—	200
1600	160
1250	125

Пункт 2.3.2 дополнить словами: «от значения высоты элемента  $R$ ».

Пункт 2.3.3 изложить в новой редакции: «2.3.3. Числовые значения числа  $N$  элементов на  $1 \text{ мм}^2$  площади выбираются из ряда: 1, 3, 5, 10, 15, 20, 25, 30, 35, 40, 50, 60, 70, 80, 90, 100 %».

Пункт 2.3.5. Цифровой ряд дополнить значением: 0.

Пункт 3.1. Чертеж 6. Заменить слова: «Кольцевое расположение регулярных неровностей» на «Кольцевое расположение регулярных неровностей на цилиндре»;

чертеж 9 заменить новым:

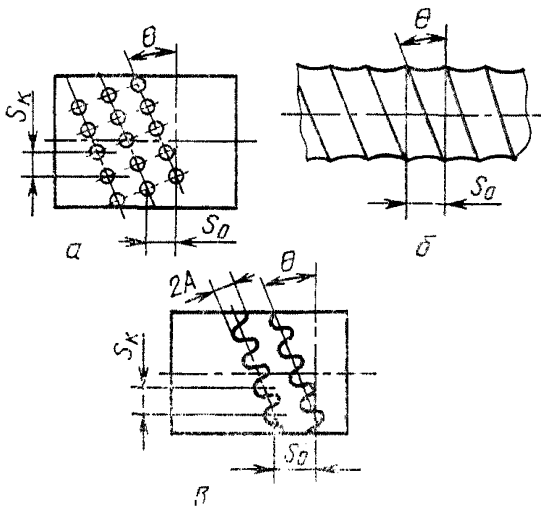

Черт. 9

(Продолжение см. с. 65)

(Продолжение изменения к ГОСТ 24773—81)

Пункт 3.3.1. Цифровой ряд дополнить значениями (перед 100,0 мкм):

1000  
800  
630  
500  
400  
320  
250  
— 200  
1600 160  
1250 125

Пункт 3.3.3. Числовой ряд дополнить значениями: 0, 1, 2, 3, 4, 5, 10, 15, 20, 25, 30, 35, 40, 45, 55, 65, 75, 85°.

Пункт 3.3.5. Числовой ряд дополнить значениями: 0,75; 1,25; 1,75; 2,25; 2,75; 3,25; 3,75; 4,25; 4,75 мм.

Приложение. Термины 10, 13, 25, 31 и их пояснения изложить в новой редакции:

Термин	Условное обозначение	Пояснение
10. Высота элемента	<i>R</i>	Расстояние между поверхностью выступов и поверхностью впадин
13. Уровень сечения поверхности с РМР	<i>P</i>	Расстояние между поверхностью выступов и поверхностью, пересекающей элемент РМР эквидистантно поверхности выступов, выраженной в процентах от величины <i>R</i>

(Продолжение см. с. 66)

Термин	Условное обозначение	Пояснение
25. Глубина (высота) регулярной неровности	$h$	Расстояние между поверхностью выступов (впадин) исходной поверхности и поверхностью впадин (выступов) поверхностей с ЧРМР
31. Относительная площадь, занимаемая регулярно расположенными неровностями	$F_{II}$	Выраженное в процентах отношение площади, занимаемой регулярно расположенными неровностями к площади обрабатываемой поверхности детали с ЧРМР

Графа «Пояснение». Термин 6. Заменить слова: «обусловлены определенной закономерностью» на «обусловлены определенными закономерностями»; термин 11. Заменить слово: «отсекаемой» на «отсекаемых»; для терминов 12, 27, 28 изложить в новой редакции: 12 — «Отношение опорной площади элемента ПРМР к базовой площади элемента поверхности с ПРМР, выраженное в процентах»;

27 — « Расстояние между близлежащими регулярными неровностями, измеренными в круговом направлении»;

28 — «Половина расстояния между прямыми, проходящими через вершины осевой линии регулярных неровностей (черт. 9в)».

(ИУС № 7 1987 г.)