

ИЗМЕНЕНИЯ, ВНЕСЕННЫЕ В МЕЖГОСУДАРСТВЕННЫЕ СТАНДАРТЫ

13 ОХРАНА ОКРУЖАЮЩЕЙ СРЕДЫ, ЗАЩИТА ЧЕЛОВЕКА ОТ ВОЗДЕЙСТВИЯ ОКРУЖАЮЩЕЙ СРЕДЫ. БЕЗОПАСНОСТЬ

МКС 13.100

(65.060.10)

Группа Т58

Изменение № 8 ГОСТ 12.2.019—86 Система стандартов безопасности труда. Тракторы и машины самоходные сельскохозяйственные. Общие требования безопасности

Принято Межгосударственным советом по стандартизации, метрологии и сертификации (протокол № 20 от 01.11.2001)

Зарегистрировано Бюро по стандартам МГС № 3961

За принятие изменения проголосовали:

Наименование государства	Наименование национального органа по стандартизации
Азербайджанская Республика	Азгосстандарт
Республика Армения	Армгосстандарт
Республика Беларусь	Госстандарт Республики Беларусь
Грузия	Грузстандарт
Республика Казахстан	Госстандарт Республики Казахстан
Кыргызская Республика	Кыргызстандарт
Республика Молдова	Молдовастандарт
Российская Федерация	Госстандарт России
Республика Таджикистан	Таджикстандарт
Туркменистан	Главгосслужба «Туркменстандартлары»
Республика Узбекистан	Узгосстандарт
Украина	Госстандарт Украины

Раздел 1 дополнить пунктами — 1.24, 1.25:

«1.24. Расположение дополнительных внешних органов управления должно исключать возможность травмирования оператора при приведении их в действие.

1.25. Дополнительные внешние органы управления трехточечным навесным устройством должны обеспечивать:

(Продолжение см. с. 6)

- либо перемещение оси подвеса заднего трехточечного навесного устройства не более чем на 100 мм при однократном воздействии на орган управления;

- либо передачу управляющих усилий только при контакте руки оператора с органом управления».

Раздел 7 дополнить пунктом — 7.26:

«7.26. В пределах максимального перемещения оси подвеса должен быть обеспечен минимальный зазор безопасности $a = 25$ мм между раскосом и любым элементом трактора или навесной машины, а также угол α — не менее 30° между элементами навесного устройства (черт. 9).

Зазор безопасности и угол между элементами навесного устройства

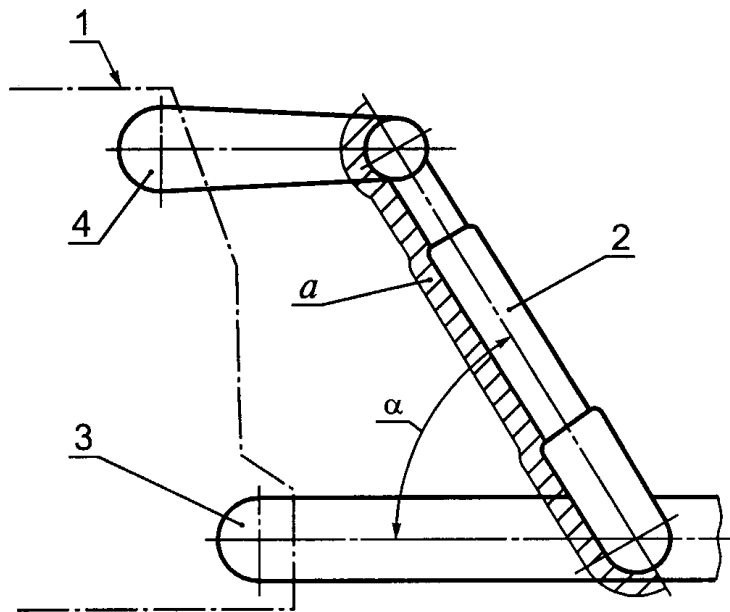

1 — трактор; 2 — раскос; 3 — тяга; 4 — рычаг; a — зазор безопасности;
 α — угол между элементами навесного устройства

Черт. 9».

(ИУС № 6 2002 г.)