

Изменение № 3 ГОСТ 209—75 Резина и клей. Методы определения прочности связи с металлом при отрыве

Утверждено и введено в действие Постановлением Государственного комитета СССР по стандартам от 27.06.89 № 2088

Дата введения 01.01.90

Под наименованием стандарта проставить код: ОКСТУ 2509.

Пункт 1.4. Заменить значение: (25 ± 5) на (50 ± 5) .

Раздел 1 дополнить пунктами — 1.6—1.8: «1.6. Часы любой конструкции по действующей нормативно-технической документации.

1.7. Термометры стеклянные технические по ГОСТ 27544—87 с диапазонами измерения от 0 до 100 °С с ценой деления 1 °С, от 0 до 300 °С с ценой деления 2 °С.

1.8. Секундомер механический 3-го класса точности по ГОСТ 5072—79.

Для контроля параметров допускается применять другие средства измерения с таким же диапазоном измерения и погрешностью, не превышающей указанную».

Пункт 2.1.1, чертёж 1. Заменить значение: $(3,0 \pm 0,2)$ на $(3,0 \pm 0,1)$.

Пункт 2.1.2. Первый абзац. Исключить слова: «толщиной не менее 3 мм»; чертёж 2 заменить новым (см. с. 210).

Пункт 2.1.6. Заменить слова: «с требованиями НТД на изделие» на «с требованиями НТД или технической документации на клей, резину или изделие».

Пункт 2.1.7. Заменить слова: «НТД на продукцию» на «НТД или технической документации на клей или другое средство крепления, резину или изделие» (2 раза).

Пункт 2.1.8. Заменить слова: «НТД на продукцию» на «НТД или технической документации на клей, резину или изделие».

Пункт 2.1.9. Четвёртый абзац. Заменить слова: «на продукцию» на «на резину»;

последний абзац. Исключить слова: «с учетом требований НТД на продукцию».

(Продолжение см. с. 210)

(Продолжение изменения к ГОСТ 209—75)

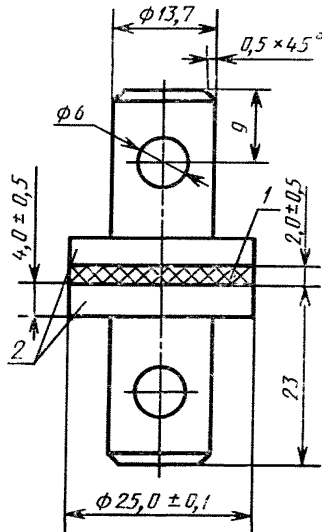

1 — резина; 2 — металлические
диски

Черт. 2

Пункт 2.11.12. Первый абзац дополнить словами: «Допускается выдерживать образцы при температуре $(27 \pm 2)^\circ\text{C}$ »;

второй абзац. Заменить слова: «на продукцию» на «на клей, резину или изделие».

(ИУС № 11 1989 г.)