

## ИЗМЕНЕНИЕ № 1 СТБ 1745-2007

**СПИДОМЕТРЫ АВТОМОБИЛЬНЫЕ**  
**Требования к эксплуатации и пломбированию**  
**СПІДОМЕТРЫ АЎТАМАБІЛЬНЫЯ**  
**Патрабаванні да эксплуатацыі і пламбіравання**

Введено в действие постановлением Госстандарта Республики Беларусь от 05.12.2018 № 66

Дата введения 2019-05-01

Раздел 1 изложить в новой редакции:

**«1 Область применения**

Настоящий стандарт распространяется на спидометры автомобильные (далее – спидометры), применяемые для оказания платных услуг по перевозке пассажиров и грузов, устанавливаемые на механические транспортные средства (за исключением троллейбусов), в том числе служебные и специальные транспортные средства (далее – механические транспортные средства)».

Раздел 2. Первый абзац изложить в новой редакции:

«В настоящем стандарте использованы ссылки на следующие технические нормативные правовые акты в области технического нормирования и стандартизации (далее – ТНПА):»;

заменить ссылки: «СТБ 8003-93 Система обеспечения единства измерений Республики Беларусь. Поверка средств измерений. Организация и порядок проведения» на «ТКП 8.003-2011 (03220) Система обеспечения единства измерений Республики Беларусь. Поверка средств измерений. Правила проведения работ»; «ГОСТ 3940-84» на «ГОСТ 3940-2004»; «ГОСТ 25651-83 Приборы автомобилей контрольно-измерительные. Общие технические требования. Методы испытаний» на «ГОСТ 25651-2015 Приборы автомобилей контрольно-измерительные. Технические требования и методы испытаний»;

исключить ссылку и ее наименование: «СТБ П 8021-2003 (РМГ 29-99)»;

дополнить ссылкой:

«ТКП 248-2010 (02190) Техническое обслуживание и ремонт автомобильных транспортных средств. Нормы и правила проведения»;

примечание. Первый абзац. Заменить слова: «технических нормативных правовых актов в области технического нормирования и стандартизации (далее – ТНПА)» на «ТНПА»;

второй абзац. Заменить слова: «замененными (измененными)» на «действующими взамен».

Раздел 3. Первый абзац. Исключить ссылку: «СТБ 8021.».

Раздел 4. Пункты 4.1.4 и 4.1.5 изложить в новой редакции:

**«4.1.4** Спидометры, подлежащие обязательной поверке, устанавливаются техническими нормативными правовыми актами. Поверка осуществляется в соответствии с ТКП 8.003.

**4.1.5** На спидометры, прошедшие поверку, выдается свидетельство о поверке и наносится знак поверки в месте, определенном при утверждении типа средств измерений.».

Пункт 4.1.7 исключить.

Пункты 4.2.2 и 4.2.3 изложить в новой редакции:

**«4.2.2** Показания спидометра должны быть видимы в любое время суток.

Скорость по показаниям спидометра не должна быть меньше фактической скорости механического транспортного средства.

Спидометр не должен иметь видимых повреждений. Не допускается отсутствие элементов спидометра, предусмотренных конструкцией механического транспортного средства. Не допускается установка дополнительных элементов к спидометру без письменного согласования с изготовителем.

**4.2.3** Работоспособность спидометров проверяют в соответствии с инструкцией изготовителя.».

Пункт 4.3.4. Исключить слова: «, приведенным в [1]».

Пункт 4.3.5 изложить в новой редакции:

**«4.3.5** Периодичность по видам технического обслуживания спидометров – в соответствии с ТКП 248 и инструкцией изготовителя.».

Библиографию исключить.

(ИУ ТНПА № 11-2018)

## СПИДОМЕТРЫ АВТОМОБИЛЬНЫЕ

Требования к эксплуатации и пломбированию

## СПІДОМЕТРЫ АЎТАМАБІЛЬНЫЯ

Патрабаванні да эксплуатацыі і пламбіравання

Издание официальное

БЗ 4-2007



### **Предисловие**

Цели, основные принципы, положения по государственному регулированию и управлению в области технического нормирования и стандартизации установлены Законом Республики Беларусь «О техническом нормировании и стандартизации».

1 **РАЗРАБОТАН** республиканским унитарным предприятием «Белорусский научно-исследовательский институт транспорта «Транстехника» (БелНИИТ «Транстехника»)

**ВНЕСЕН** Министерством транспорта и коммуникаций Республики Беларусь

2 **УТВЕРЖДЕН И ВВЕДЕН В ДЕЙСТВИЕ** постановлением Госстандарта Республики Беларусь от 12 апреля 2007 г. № 23

3 **ВВЕДЕН ВПЕРВЫЕ**

Настоящий стандарт не может быть воспроизведен, тиражирован и распространен в качестве официального издания без разрешения Госстандарта Республики Беларусь

---

Издан на русском языке

**Содержание**

1 Область применения.....	1
2 Нормативные ссылки .....	1
3 Термины и определения .....	2
4 Требования к спидометрам .....	2
5 Порядок пломбирования спидометров.....	3
Приложение А (обязательное) Форма титульного листа журнала учета технического состояния спидометров.....	11
Приложение Б (обязательное) Форма журнала учета технического состояния спидометров.....	12
Приложение В (обязательное) Форма журнала учета выдачи и замены клейм пломбира.....	13
Приложение Г (обязательное) Форма акта о технической неисправности спидометров.....	14
Приложение Д (обязательное) Форма акта о списании спидометров.....	15
Библиография.....	16

## ГОСУДАРСТВЕННЫЙ СТАНДАРТ РЕСПУБЛИКИ БЕЛАРУСЬ

---

**СПИДОМЕТРЫ АВТОМОБИЛЬНЫЕ**  
**Требования к эксплуатации и пломбированию**  
**СПИДОМЕТРЫ АЎТАМАБІЛЬНЫЯ**  
**Патрабаванні да эксплуатацыі і пламбіравання**  
**Speedometers**  
**Requirements to operation and sealing**

---

Дата введения 2007-10-01

## 1 Область применения

Настоящий стандарт распространяется на спидометры автомобильные (далее – спидометры), устанавливаемые на механические транспортные средства (за исключением троллейбусов), применяемые для оказания платных услуг по перевозке пассажиров и грузов, а также служебные и специальные транспортные средства (далее – механические транспортные средства).

Настоящий стандарт устанавливает единый порядок эксплуатации и пломбирования спидометров на механических транспортных средствах.

## 2 Нормативные ссылки

В настоящем стандарте использованы ссылки на следующие стандарты:

СТБ 8003-93 Система обеспечения единства измерений Республики Беларусь. Поверка средств измерений. Организация и порядок проведения

СТБ П 8021-2003 (РМГ 29-99) Система обеспечения единства измерений Республики Беларусь. Метрология. Основные термины и определения

ГОСТ 1578-76 Спидометры автомобильные и мотоциклетные с приводом от гибкого вала. Общие технические условия

ГОСТ 3940-84 Электрооборудование автотракторное. Общие технические условия

ГОСТ 12936-82 Спидометры автомобильные с электроприводом. Общие технические условия

ГОСТ 15150-69 Машины, приборы и другие технические изделия. Исполнения для различных климатических районов. Категории, условия эксплуатации, хранения и транспортирования в части воздействия климатических факторов внешней среды

ГОСТ 18677-73 Пломбы. Конструкция и размеры

ГОСТ 18678-73 Чашки пломбировочные. Конструкция и размеры

ГОСТ 18679-73 Ушки для пломбирования. Конструкция и размеры

ГОСТ 18680-73 Детали пломбирования. Общие технические условия

ГОСТ 25651-83 Приборы автомобилей контрольно-измерительные. Общие технические требования. Методы испытаний

ГОСТ 31282-2004 Устройства пломбировочные. Классификация

ГОСТ 31286-2005 Транспорт дорожный. Основные термины и определения. Классификация

Примечание – При пользовании настоящим стандартом целесообразно проверить действие технических нормативных правовых актов (далее – ТНПА) по каталогу, составленному по состоянию на 1 января текущего года, и по соответствующим информационным указателям, опубликованным в текущем году.

Если ссылочные ТНПА заменены (изменены), то при пользовании настоящим стандартом следует руководствоваться замененными (измененными) ТНПА. Если ссылочные ТНПА отменены без замены, то положение, в котором дана ссылка на них, применяется в части, не затрагивающей эту ссылку.

### 3 Термины и определения

В настоящем стандарте применяют термины, установленные в СТБ 8021, ГОСТ 31282 и ГОСТ 31286, а также следующий термин с соответствующим определением:

**спидометр:** Техническое средство, устанавливаемое на механическое транспортное средство и предназначенное для непрерывного измерения и показания водителю пройденного расстояния и мгновенной скорости движения механического транспортного средства.

### 4 Требования к спидометрам

#### 4.1 Общие требования к спидометрам

##### 4.1.1 Спидометр включает в себя:

- показывающее устройство;
- датчик;
- соединительный элемент от датчика к показывающему устройству (гибкий вал для механических спидометров, линии связи – для электромеханических и электронных).

##### 4.1.2 Спидометры в зависимости от конструктивных особенностей подразделяются на:

- механические, с приводом от гибкого вала (далее – механические);
- электромеханические, с электроприводом (далее – электромеханические);
- электронные.

4.1.3 Спидометры должны соответствовать требованиям ГОСТ 1578, ГОСТ 3940, ГОСТ 12936 и ГОСТ 25651.

4.1.4 Спидометры всех типов подлежат государственной поверке в соответствии с СТБ 8003.

4.1.5 Периодичность поверки спидометров – в соответствии с СТБ 8003.

4.1.6 Новые механические транспортные средства в период гарантийного срока эксплуатации могут эксплуатироваться со спидометром, имеющим пломбы изготовителя.

4.1.7 С момента поступления нового механического транспортного средства в эксплуатацию показывающее устройство спидометра подлежит государственной поверке с постановкой пломбы и клейма государственного поверителя.

4.1.8 После истечения гарантийного срока эксплуатации механического транспортного средства спидометр (за исключением показывающего устройства) перепломбируется с постановкой пломб организации-владельца.

#### 4.2 Требования к техническому состоянию спидометров

4.2.1 К эксплуатации допускаются технически исправные спидометры.

4.2.2 Показывающее устройство спидометра, прошедшее государственную поверку с положительными результатами, подлежит пломбированию государственным поверителем.

4.2.3 Не допускается эксплуатировать неопломбированные спидометры.

#### 4.3 Требования к эксплуатации и хранению спидометров

4.3.1 Для контроля и учета технического состояния, ремонта и пломбирования спидометров устанавливается следующая документация:

- журнал учета технического состояния спидометров (формы в приложениях А и Б);
- журнал учета выдачи и замены клейм пломбира по кварталам года (форма в приложении В);
- акт о технической неисправности спидометров (составляется в случае неисправности спидометров либо при нарушении пломбирования во время проведения технического обслуживания или ремонта механического транспортного средства) (форма в приложении Г);
- акт на списание спидометров (форма в приложении Д).

4.3.2 Для поддержания спидометров в рабочем состоянии проводится техническое обслуживание.

4.3.3 Работы по техническому обслуживанию спидометров проводятся на линиях (постах) технического обслуживания и диагностики механического транспортного средства.

4.3.4 Работы по видам технического обслуживания спидометров (ежедневное, первое техническое, второе техническое и сезонное) производятся в соответствии с перечнем работ по техническому обслуживанию автомобильного транспорта, приведенным в [1].

4.3.5 Периодичность по видам технического обслуживания спидометров – в соответствии с [1].

**4.3.6** Установка спидометра на механическое транспортное средство должна производиться ответственным за пломбирование спидометров в соответствии с требованиями изготовителей спидометра и механического транспортного средства.

**4.3.7** После проведения демонтажных, монтажных работ производится пломбирование спидометров (за исключением ободка показывающего устройства).

**4.3.8** Хранение спидометров осуществляется на складах и должно соответствовать условиям группы 2 ГОСТ 15150.

**4.3.9** Водитель обязан следить за технической исправностью и состоянием пломбирования спидометра. В случае выхода спидометра из строя при работе на линии водитель должен предпринять следующие меры:

- сделать отметку в путевом листе с указанием, где и когда произошел выход спидометра из строя, а также записать в путевом листе показания спидометра;

- при работе в городе доставить имеющийся груз или пассажиров к месту назначения и возвратиться в организацию, являющуюся владельцем механического транспортного средства, соблюдая необходимые меры предосторожности;

- при междугородной или международной перевозке имеющийся груз или пассажиров доставить до места назначения и совместно с представителями организации по месту назначения составить акт о неисправности спидометра, загрузиться и возвратиться в организацию, являющуюся владельцем механического транспортного средства, соблюдая необходимые меры предосторожности.

## 5 Порядок пломбирования спидометров

### 5.1 Требования к персоналу, осуществляющему пломбирование

**5.1.1** Ответственный за пломбирование спидометров назначается приказом руководителя организации из числа работников организации с указанием номера клейма пломбира.

**5.1.2** Пломбир с пуансоном выдаются ответственному за пломбирование спидометров руководителем организации с соблюдением строгой конфиденциальности.

**5.1.3** Не допускается передавать пломбир с клеймом другим лицам или производить пломбирование других объектов, не относящихся к спидометрам.

**5.1.4** Хранение пломбира с пуансоном должно осуществляться в недоступных для других лиц местах и контролироваться руководителем организации.

**5.1.5** Обжатие пломб спидометров должно производиться лично ответственным за пломбирование спидометров.

### 5.2 Требования к деталям пломбирования

**5.2.1** Для пломбирования спидометров и их приводов (датчиков) организации-владельцы транспортных средств должны использовать детали пломбирования в соответствии с ГОСТ 18677, ГОСТ 18678, ГОСТ 18679, ГОСТ 18680.

**5.2.2** Оттиск клейма на пломбировке должен иметь четкое обозначение: на одной стороне наименование организации, а на другой – год, квартал и номер клейма. Пример клейма указан на рисунке 1.



Рисунок 1 – Содержание надписей клейма пломбира

**5.2.3** По истечении срока действия клеймо уничтожается, о чем составляется акт.

**5.2.4** Принципиальная схема установки свинцовой пломбы приведена на рисунке 2.

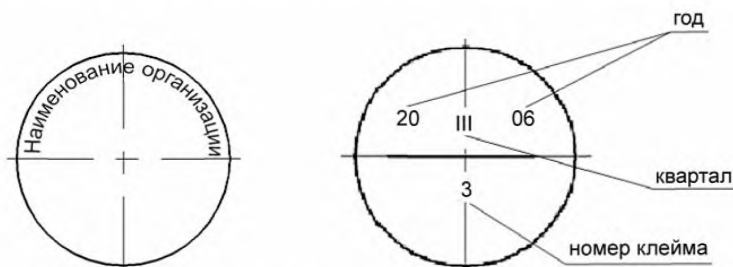

Рисунок 2 – Принципиальная схема установки свинцовой пломбы

Примечание – При навешивании пломбы концы проволоки пропускают через входные отверстия пломбы, после чего один конец проволоки закручивается вокруг второго, а затем вокруг первого в последовательном порядке, указанном на рисунке. Образовавшийся узел втягивают до упора в камеру пломбы, концами обгибают по периметру пломбу, вновь пропускают через входные отверстия и зажимают пломбиром.

### 5.3 Порядок пломбирования

**5.3.1** Пломбирование спидометров производится таким образом, чтобы исключить доступ к счетному механизму показывающего устройства, датчику и штеккерным соединениям с целью изменения показаний спидометра.

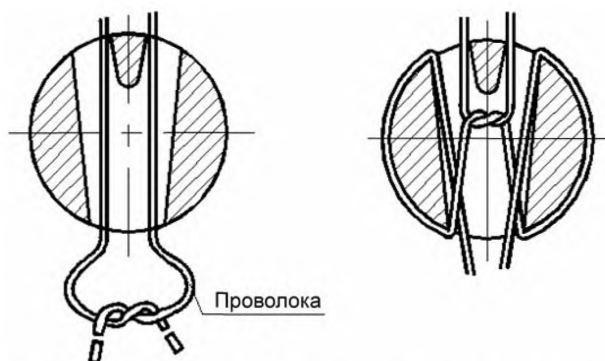
#### 5.3.2 Пломбирование ободка показывающего устройства

**5.3.2.1** Пломбирование ободка показывающего устройства производится только государственным поверителем.

**5.3.2.2** На спидометрах, имеющих в корпусе показывающего устройства заводские устройства для пломбирования (отверстия в корпусе спидометра, головке винтов), ободок показывающего устройства пломбируется.

**5.3.2.3** На спидометрах, не имеющих в корпусе показывающего устройства заводских устройств для пломбирования, проводятся работы по выполнению устройств для пломбирования. В ободке показывающего устройства просверливается четыре сквозных отверстия диаметром 1,5 мм с таким расчетом, чтобы отверстия проходили через фланец корпуса показывающего устройства (рисунок 3). Отверстия в ободке показывающего устройства должны быть расположены попарно: два в верхней части корпуса и два в нижней, на расстоянии 10 мм друг от друга. При пломбировании проволоку необходимо пропустить в правое нижнее отверстие, обвести вправо по периметру показывающего устройства и вдеть в верхнее правое отверстие, затем в левое нижнее отверстие, обвести влево по периметру показывающего устройства и вдеть в верхнее левое отверстие. Выступающие сверху концы проволоки пломбируются на лицевой части показывающего устройства.





Рисунок 3 – Принципиальная схема пломбирования ободка показывающего устройства государственным поверителем

### 5.3.3 Пломбирование механических спидометров

#### 5.3.3.1 Пломбирование показывающего устройства механического спидометра

Принципиальная схема пломбирования показывающего устройства механического спидометра приведена на рисунке 4. Пломбировочная проволока пропускается через отверстия в ушках скоб крепления показывающего устройства 1, ушке гайки гибкого вала 2, пломбировочной планке 3, продетой через отверстие в скобе 4, отверстия в щитке приборов, затем оба конца выводятся на его лицевую часть и опрессовываются пломбой 5.

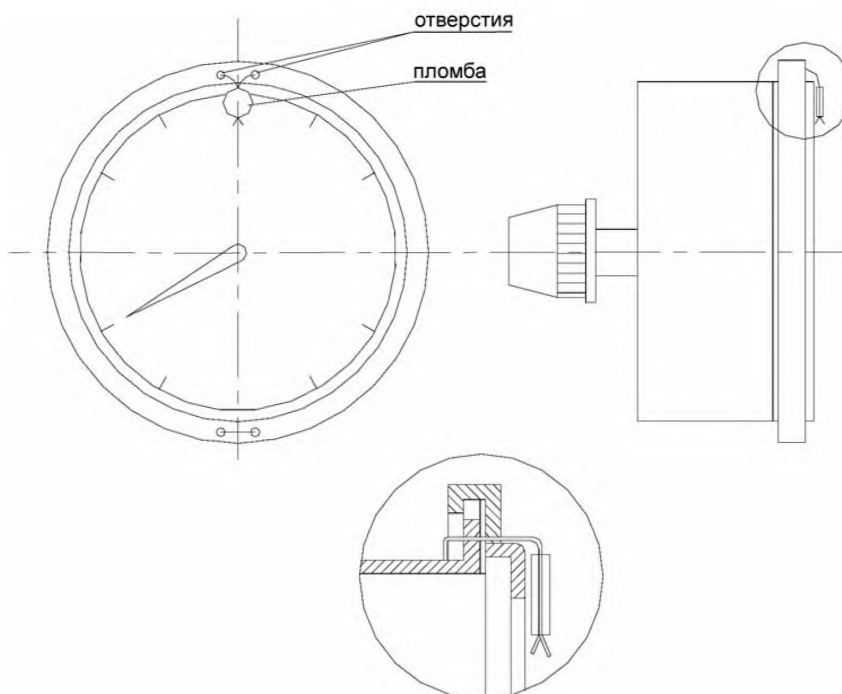

Рисунок 4 – Принципиальная схема пломбирования показывающего устройства механического спидометра

### 5.3.3.2 Пломбирование привода механического спидометра

Принципиальная схема пломбирования гибкого вала механического спидометра приведена на рисунке 5. Пломбировочная проволока пропускается через отверстия в ушке гайки гибкого вала 1, головке болта крепления стопорной пластины привода спидометра 2 и отверстие пломбы 3.

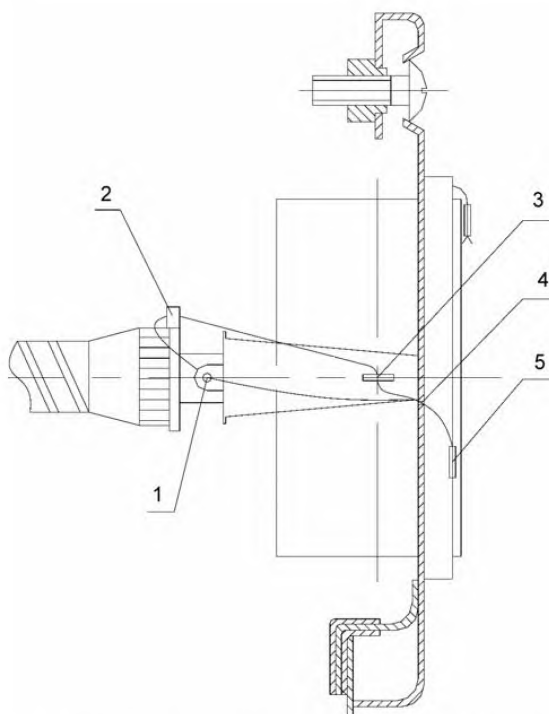

Рисунок 5 – Принципиальная схема пломбирования привода механического спидометра

### 5.3.4 Пломбирование электромеханических спидометров

#### 5.3.4.1 Пломбирование показывающего устройства электромеханического спидометра

Принципиальная схема пломбирования показывающего устройства электромеханического спидометра приведена на рисунке 6. Пломбировочная проволока пропускается через отверстия в ушке скобы крепления показывающего устройства 1, винта крепления защитного колпачка штеккерного разъема 2, отверстия, проколотые шилом в торцевой и боковой стенках защитного колпачка штеккерного разъема 3, 4, в ушке скобы крепления показывающего устройства 5, винта крепления электромотора показывающего устройства 6, щитка приборов 7 и пломбы 8.

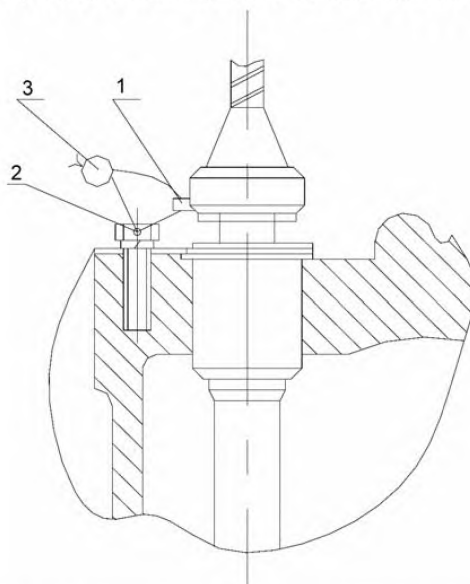

Рисунок 6 – Принципиальная схема пломбирования показывающего устройства электромеханического спидометра

#### 5.3.4.2 Пломбирование датчика электромеханического спидометра

Принципиальная схема пломбирования датчика электромеханического спидометра приведена на рисунке 7. Пломбировочная проволока пропускается через отверстия винта крепления присоединительной колонки электроприводов 1, винта крепления крышки электродатчика 2, в головке болта крепления электродатчика к редуктору 3, в шпильке крепления редуктора 4, прилива на коробке передач 5 и отверстия пломбы 6.

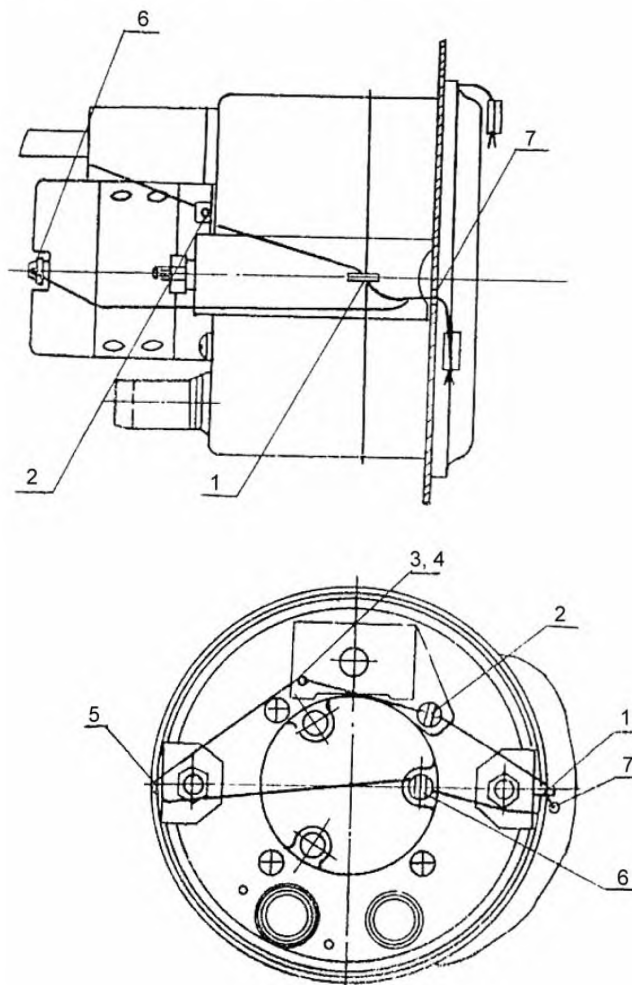

Рисунок 7 – Принципиальная схема пломбирования датчика электромеханического спидометра

**5.3.4.3 Пломбирование промежуточного штеккерного разъема электромеханического спидометра**

Принципиальная схема пломбирования промежуточного штеккерного разъема электромеханического спидометра приведена на рисунке 8. Пломбировочная проволока пропускается через отверстия головок болтов крепления защитного колпачка штеккерного разъема и отверстия пломбы.

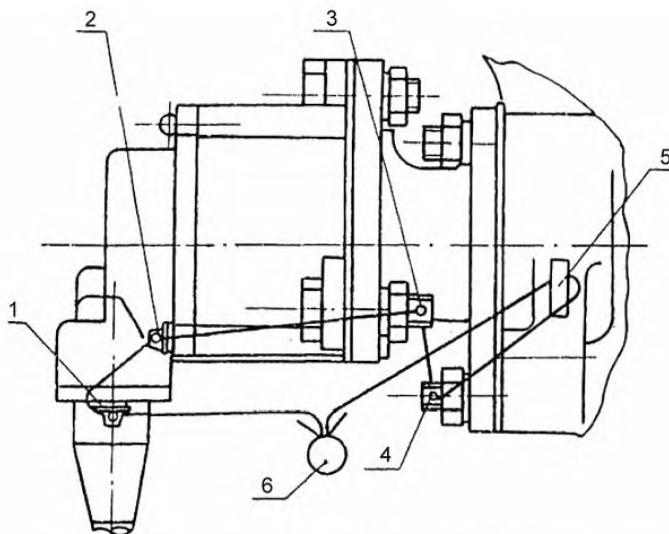

Рисунок 8 – Принципиальная схема пломбирования промежуточного штеккерного разъема электромеханического спидометра

**5.3.5 Пломбирование электронных спидометров**

**5.3.5.1 Пломбирование показывающего устройства электронного спидометра**

Принципиальная схема пломбирования показывающего устройства электронного спидометра приведена на рисунке 9. Пломбировочная проволока пропускается через одно из отверстий в крышке разъемов показывающего устройства 1, отверстие в головке винта крепления крышки разъемов показывающего устройства 2, второе отверстие в крышке разъемов показывающего устройства 3 и отверстия пломбы 4. В месте А пломбировочная проволока должна быть перекручена не менее трех раз. Пломбировочная проволока должна быть плотно натянута.

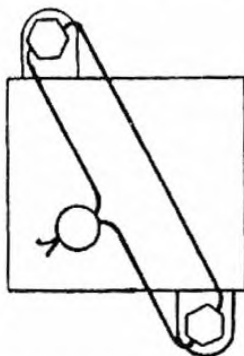

Рисунок 9 – Принципиальная схема пломбирования показывающего устройства электронного спидометра

### 5.3.5.2 Пломбирование датчика импульсов электронного спидометра

Принципиальная схема пломбирования датчика импульсов электронного спидометра приведена на рисунке 10. Пломбировочная проволока пропускается через отверстия в ушках на кабеле датчика импульсов 1, на гайке крепления датчика импульсов 2, отверстия в ушках датчика импульсов 3, отверстие в ушке на коробке передач 4 и отверстия пломбы 5. В месте Б пломбировочная проволока должна быть перекручена не менее трех раз. Пломбировочная проволока должна быть плотно натянута.

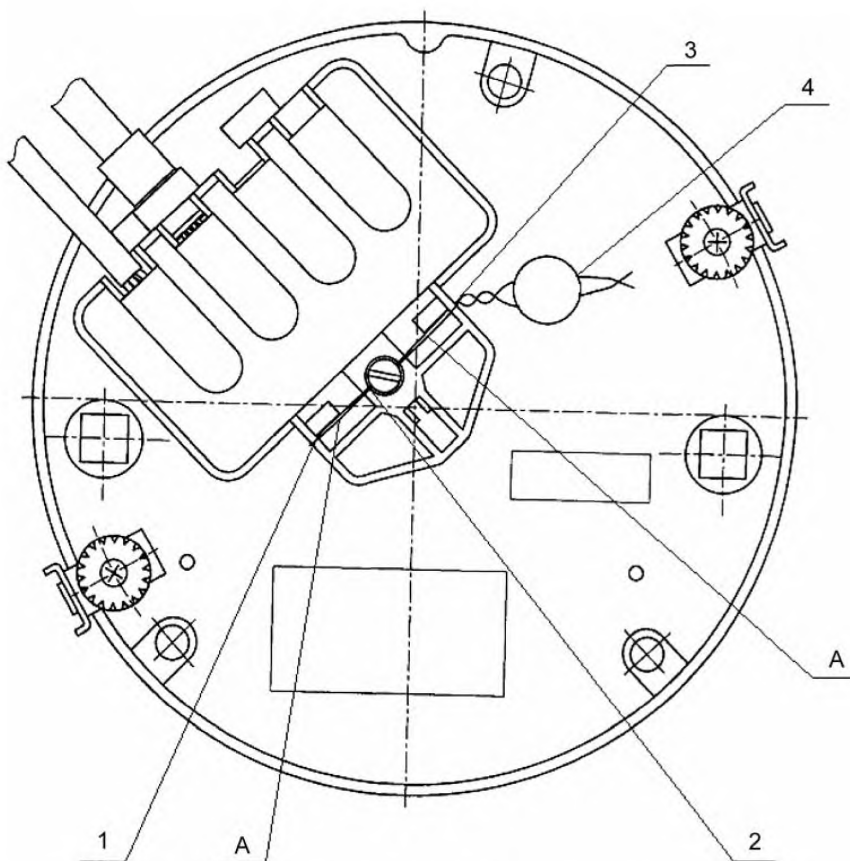
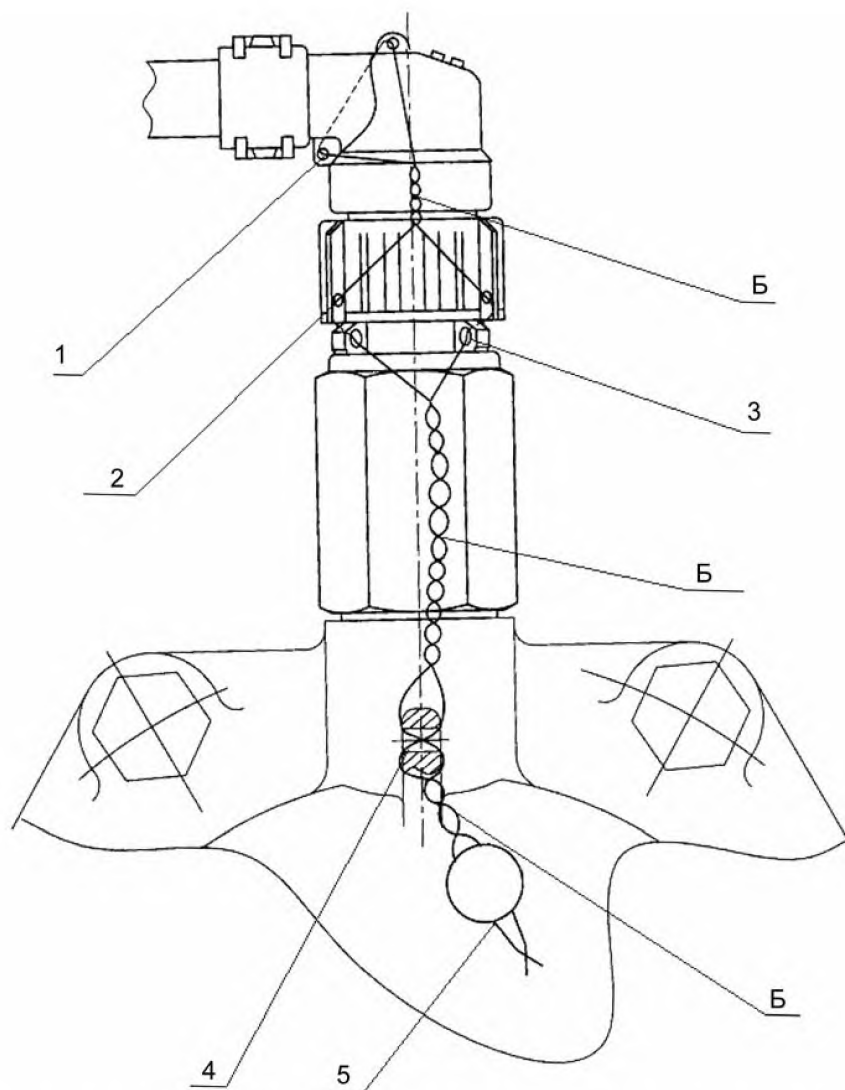

**Рисунок 10 – Принципиальная схема пломбирования датчика импульсов электронного спидометра**

Примечание – В 5.3.3 – 5.3.5 представлены образцы принципиальных схем пломбирования спидометров, т. к. элементы спидометров в зависимости от изготовителя могут иметь различия в конструкции. Допускаются и другие варианты пломбирования спидометров, не противоречащие требованиям 5.3.1.

**Приложение А**  
(обязательное)

**Форма титульного листа журнала учета  
технического состояния спидометров**

---

наименование организации, эксплуатирующей транспортное средство

**Ж У Р Н А Л**  
**учета технического состояния спидометров**

В журнале пронумеровано  
и прошнуровано \_\_\_\_\_ листов

Ответственный за пломбирование  
спидометров

---

фамилия, инициалы

Начато \_\_\_\_\_ 20\_\_ г.

Окончено \_\_\_\_\_ 20\_\_ г.

**Приложение Б**  
(обязательное)

**Форма журнала учета  
технического состояния спидометров**

Марка автомобиля \_\_\_\_\_

Государственный знак № \_\_\_\_\_

Марка спидометра \_\_\_\_\_

Тип спидометра \_\_\_\_\_

Номер спидометра \_\_\_\_\_

Фамилии водителей, закрепленных за данным автомобилем, и их табельные номера

\_\_\_\_\_ таб. № \_\_\_\_\_

\_\_\_\_\_ таб. № \_\_\_\_\_

Дата пломбирования		Показания спидометра при плом- бировании, км	Основные причины пере- пломбирования спидометра, привода	Номер акта об установлении неисправности спидометра и (или) привода и срыва пломбировки	Номер клейма и фамилия лица, произво- дившего плом- бировку	Подпись лица, принявшего автомобиль после пломбирован- ия
спидо- метра	при- вода					



**Приложение В**  
(обязательное)

**Форма журнала учета  
выдачи и замены клейм пломбира**

**Ж У Р Н А Л**  
учета выдачи и замены клейм пломбира

Квар- тал	Фамилия и инициалы ответственного за пломбирование спидометров	Номер клейма	Дата получения	Подпись ответственного лица, получившего клеймо	Подпись лица, принявшего клеймо прошедшего квартала
I					
II					
III					
IV					

Приложение Г  
(обязательное)

Форма акта о технической неисправности  
спидометров

\_\_\_\_\_ наименование организации, эксплуатирующей транспортное средство

А К Т № \_\_\_\_\_

от «\_\_\_\_\_» \_\_\_\_\_ 20\_\_ г.

о технической неисправности спидометров

«\_\_\_\_\_» \_\_\_\_\_ 20\_\_ г. в \_\_\_\_\_ часов \_\_\_\_\_ минут автомобиль марки \_\_\_\_\_

гос. № \_\_\_\_\_ вернулся в гараж с неисправным, \_\_\_\_\_ элемент спидометров

имеющим \_\_\_\_\_ пломбы с оттиском № \_\_\_\_\_  
кол-во пломб

с показанием счетчика пробега спидометра \_\_\_\_\_ км.

\_\_\_\_\_ вышел из строя по причине: \_\_\_\_\_  
элемент спидометров

\_\_\_\_\_ отремонтирован и опломбирован \_\_\_\_\_  
элемент спидометров

пломбами с оттиском № \_\_\_\_\_

с показанием счетчика пробега спидометра \_\_\_\_\_ км.

Ответственный за  
пломбирование

\_\_\_\_\_

подпись

\_\_\_\_\_

расшифровка подписи

Водитель

\_\_\_\_\_

подпись

\_\_\_\_\_

расшифровка подписи

**Приложение Д**  
**(обязательное)**

**Форма акта о списании спидометров**

наименование организации, эксплуатирующей транспортное средство

А К Т

от «\_\_\_» \_\_\_\_\_ 20\_\_ г.

на списание спидометров

Комиссия в составе: председателя \_\_\_\_\_

должность, фамилия, инициалы

и членов комиссии \_\_\_\_\_

должность, фамилия, инициалы

произвела технический осмотр спидометров, находящихся в эксплуатации, и установила следующее:

Элемент спидометров	Марка и изготовитель	Год выпуска	Показания счетчика пробега спидометра

При осмотре спидометров комиссия установила следующее состояние: \_\_\_\_\_

На основании вышеизложенного комиссия считает, что износ элементов спидометров, подвергнутых осмотру \_\_\_\_\_

марка, количество

в результате длительной эксплуатации достигает \_\_\_\_ % и подлежит списанию с баланса организации.

Председатель комиссии

\_\_\_\_\_

подпись

\_\_\_\_\_

расшифровка подписи

Члены комиссии:

\_\_\_\_\_

подпись

\_\_\_\_\_

расшифровка подписи

\_\_\_\_\_  
\_\_\_\_\_

### Библиография

- [1] Положение о техническом обслуживании и ремонте подвижного состава автомобильного транспорта  
Утверждено приказом Министра транспорта и коммуникаций Республики Беларусь от 3 июня 1998 г.  
№ 110-Ц

Ответственный за выпуск *В.Л. Гуревич*

---

Сдано в набор 15.05.2007. Подписано в печать 27.06.2007. Формат бумаги 60×84/8. Бумага офсетная.  
Гарнитура Arial. Печать ризографическая. Усл. печ. л. 2,21 Уч.- изд. л. 0,56 Тираж экз. Заказ

---

Издатель и полиграфическое исполнение  
НП РУП «Белорусский государственный институт стандартизации и сертификации» (БелГИСС)  
Лицензия № 02330/0133084 от 30.04.2004.  
220113, г. Минск, ул. Мележа, 3.