

**ТИПОВОЙ ПРОЕКТ  
503-9-19.86**

**АВТОМОБИЛЬНЫЕ ВЕСЫ  
ГРУЗОПОДЪЕМНОСТЬЮ 30 ТОНН НА ОДИН ПРОЕЗД  
С ПЛАТФОРМОЙ ДЛИНОЙ 15 М .**

**АЛЬБОМ II**

**ИЗДЕЛИЯ ЗАВОДСКОГО ИЗГОТОВЛЕНИЯ**

*Лф 1551/  
102*

*цена 0-95*

					Примечан	
Инд. №						

ТИПОВОЙ ПРОЕКТ

503-9-19.86

АВТОМОБИЛЬНЫЕ ВЕСЫ  
ГРУЗОПОДЪЕМНОСТЬЮ 30 ТОНН НА ОДИН ПРОЕЗД  
С ПЛАТФОРМОЙ ДЛИНОЙ 16 М

АЛЬБОМ II

ИЗДЕЛИЯ ЗАВОДСКОГО ИЗГОТОВЛЕНИЯ

РАЗРАБОТАН

ПРОЕКТНЫМ ИНСТИТУТОМ

«ГОСНИИСИПРОМЗЕРНОПРОЕКТ»

ГЛАВНЫЙ ИНЖЕНЕР ИНСТИТУТА

ГЛАВНЫЙ ИНЖЕНЕР ПРОЕКТА

*А.С. Соколов*  
*Л.Н. Емельянов*  
А.С. Соколов  
Л.Н. Емельянов

УТВЕРЖДЕН ГЛАВУПКС

МИНИСТЕРСТВА ХЛЕБОПРОДАКТОВ СССР

ПРИКАЗ ОТ 10.07.86 г. № 25-2-9/399

ВВЕДЕН В ДЕЙСТВИЕ

«ГОСНИИСИПРОМЗЕРНОПРОЕКТОМ»

ПРИКАЗ ОТ 06.09.86 г. № 58

					Привезен	
Име	№					

Альбом II

ТЛ

Уч.-метод. кабинет. Лодкин С. В. Директор. Формат А3

Обозначение	Наименование	Стр.	Примечание
КЖС - Д0	Опись документов	2	
КЖС-КБЛ 48-3-1	Колонна КБЛ 48-3-1	3	
КЖС - КБЛ 48-3-2	Колонна КБЛ 48-3-2	4	
КЖС - КБЛ 48-3-3	Колонна КБЛ 48-3-3	5	
КЖС - КБЛ 48-3-4	Колонна КБЛ 48-3-4	6	
КЖС - ПС 635.12-1АУ-Т-1А	Стеновая панель ПС 635.12-1АУ-Т-1А	7	
КЖС - ПС 600.12-1АУ-Т-1А	Стеновая панель ПС 600.12-1АУ-Т-1А	8	
КЖС - ПС 635.12-1АУ-Т-21А	Стеновая панель ПС 635.12-1АУ-Т-21А	9	
	Каркасы пространственные		
КЖС - КЛ 1	КЛ 1	10	
КЖС - КЛ 2	КЛ 2	10	
КЖС - КЛ 3	КЛ 3	11	
КЖС - КЛ 4	КЛ 4	11	
КЖС - КЛ 5	КЛ 5	12	
КЖС - КЛ 6	КЛ 6	12	
КЖС - КЛ 7	КЛ 7	13	
КЖС - КЛ 8	КЛ 8	13	
КЖС - КЛ 9	КЛ 9	14	
КЖС - КЛ 10	КЛ 10	14	
	Каркасы плоские		
КЖС - КР 1	КР 1	15	
КЖС - КР 2	КР 2	15	
КЖС - КР 3	КР 3	16	
КЖС - КР 4	КР 4	16	
КЖС - КР 5	КР 5	17	
КЖС - КР 6	КР 6	17	
КЖС - КР 7	КР 7	18	
КЖС - КР 8	КР 8	18	

Обозначение	Наименование	Стр.	Примечание
КЖС - КР 9	КР 9	19	
КЖС - КР 10	КР 10	20	
КЖС - КР 11	КР 11	20	
	Сетка арматурная		
КЖС - С1	С1	21	
	Анкера		
КЖС - А1	А1	22	
КЖС - А2	А2	22	
КЖС - МР 1	Решетка металлическая МР 1	(23)	

Уч. мет. кабинет				Привязан		
Инв. №						
Техник	Токарева	<i>Т.Т.</i>		ТЛ 503-9-19.86 КЖС - Д0		
Рук. гр.	Максимов	<i>М.М.</i>		Опись документов		
Гл. спец.	Коротун	<i>К.К.</i>				
Нач. отв.	Козлов	<i>К.К.</i>				
ГУП	Емельянов	<i>Е.Е.</i>				
Н.контр.	Коротун	<i>К.К.</i>				
				Стандарт РН	Лист 1	Листов 3
				Министерство хлебопродуктов СССР Госниисибпротромпроект г. Новосибирск		

Сверил *Шафал*

Копировал *Аверина*

Формат А3

М.р.н. Форм. 11

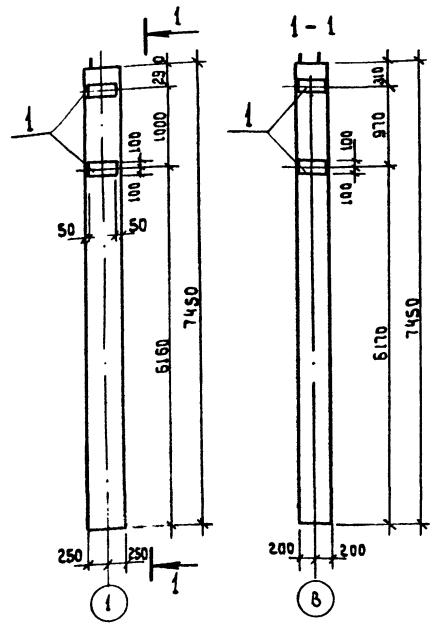

Ведомость расхода стали на дополнительные закладные детали, кг

Марка элемента	Изделия закладные				Всего	Общий расход
	Арматура класса А-III		Прокат марки ВСт 3 кп 2			
	Гост 5781-82		Гост 19903-74			
	Ф 10	Итого	Итого	Итого		
КБП 48-3-1	5,2	5,2	25,2	25,2	30,4	30,4

Прорисовка	Зона	Пос.	Обозначение	Наименование	Кол.	Примечание
				<u>Документация</u>		
			КЖС-КБП48-3-1	Сборочный чертеж		
				<u>Сборочные единицы</u>		
				Колонна		
			Шифр 15-74, вып. 1	КБП 48-3		
				<u>Дополнительные сборочные единицы</u>		
				Изделия закладные		
			Шифр 15-74, вып. 2	МН 10	4	7,6 кг

1. Колонну КБП 48-3-1 выполнить в опалубке колонны КБП 48-3 по шифру 15-74 вып. 1

Привязан			
Изм. №			

Техник		Токарева		И.И.	
Рук. гр.		Максимов		И.И.	
Тл. спец.		Коратун		И.И.	
Нач. отд.		Козлов		И.И.	
Гип		Емельянов		И.И.	
Н.контр.		Коратун		И.И.	

ТП 503-9-19.86 КЖС-КБП48-3-1		
Колонна КБП 48-3-1		
Стадия	Масса	Масштаб
РП		б/м
Лист		
Министерство хлебопродуктов СССР		
Госинститпроектпроект г. Новосибирск		

Сверил Шафран

Копировал ИИ

Формат А3

И.И. Шафран

Альбом II

УП

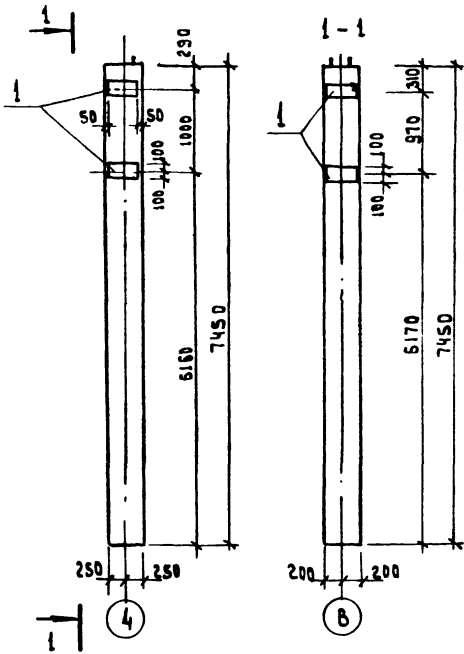

Ведомость расхода стали на дополнительные закладные детали, кг

Марка элемента	Изделия закладные				Общий расход	
	Арматура класса	Прокат марки		всего		
	A-III	B Ст 3 кл 2				
	ГОСТ 5781-82	ГОСТ 19903-74				
φ 10	итого	10x200	итого			
КБП 48-3-2	5,2	5,2	25,2	25,2	30,4	30,4

Формат	Зона	Пос.	Обозначение	Наименование	кол.	Примечание
				Документация		
			КЖС-КБП 48-3-2	Сборочный чертеж		
				Сборочные единицы		
				Колонна		
			Шифр 15-74, вып. 1	КБП 48-3		
				Дополнительные сборочные единицы		
				Изделия закладные		
			1 Шифр 15-74, вып. 2	МН 10	4	7,6 кг

1. Колонну КБП 48-3-2 выполнить в овалубке  
 колонны КБП 48-3 по шифру 15-74 вып. 1

Прибыль

Циф. м

			ТП 503-9-19.86	КЖС-КБП 48-3-2
			Колонна	КБП 48-3-2
			стали	масса
			РП	б/м
			Лист	Листов 1
			Министерство хлебопродуктов СССР	
			ГосНИИспирмидернопривл г. Москва	

Сверил Шаф.- Копировал [подпись] Формат А3

Циф. м, табл. 1, 2, 3, 4, 5, 6, 7, 8, 9, 10, 11, 12, 13, 14, 15, 16, 17, 18, 19, 20, 21, 22, 23, 24, 25, 26, 27, 28, 29, 30, 31, 32, 33, 34, 35, 36, 37, 38, 39, 40, 41, 42, 43, 44, 45, 46, 47, 48, 49, 50, 51, 52, 53, 54, 55, 56, 57, 58, 59, 60, 61, 62, 63, 64, 65, 66, 67, 68, 69, 70, 71, 72, 73, 74, 75, 76, 77, 78, 79, 80, 81, 82, 83, 84, 85, 86, 87, 88, 89, 90, 91, 92, 93, 94, 95, 96, 97, 98, 99, 100

Альбом II

ТП

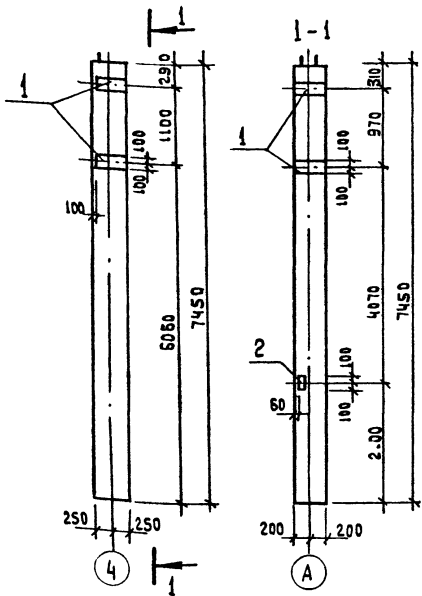

Ведомость расхода стали на дополнительные закладные детали, кг

Марка элемента	Узлы закладные						Всего	Общий расход
	Арматура класса А-III		Прокат марки ВСт 3 кп2					
	гост 5781-82	гост 8598-72	гост 19903-74	итого	итого	итого		
КБП 48-3-3	5.2	0.4	5.6	1.9	25.2	27.1	32.7	32.7

Формат листа	Зона	Поз.	Обозначение	Наименование	Кол.	Примечание
				Документация		
			КЖС-КБП 48-3-3	Сборочный чертеж Сборочные единицы		
				Колонна		
			Шифр 15-74, вып. 1	КБП 48-3		
				Дополнительные сборочные единицы		
				Узлы закладные		
1			Шифр 15-74, вып. 2	МН 10	4	7.6 кг
2			"	МН 12	1	2.3 кг

1. Колонну КБП 48-3-3 выполнить в опалубке колонны КБП 48-3 по шифру 15-74, вып. 1

Прибылан

ЧНБ.И

ТП 503-9-19.86 КЖС-КБП 48-3-3

КОЛОННА  
КБП 48-3-3

Техник Токарева  
Рук.гр. Макашова  
Л.спец. Каротун  
нач.отд. Козлов  
ГУП Емельянов  
Н.контр. Каротун  
Сверля

Копировал

стадия Масса Масштаб  
Лист Листов 1  
Министерство строительства СССР  
ГосНИИСтроизмпроект  
г. Москва

Формат А3

Альбом II

ТП

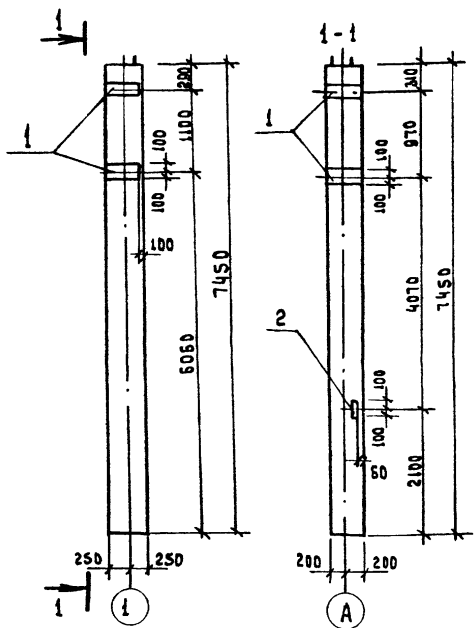

Ведомость расхода стали на дополнительные сборочные детали, кг

Марка элемента	Изделия закладные						Всего	Общий расход
	Арматура класса А-III		Прокат марки ВСтЗ Кп2		Всего	Общий расход		
	гост 5781-82		гост 8309-74					
	φ10	φ12	итого	ЛБ3х5	10х200	итого		
КБП 48-3-4	5.2	0.4	5.6	1.9	25.2	27.1	32.7	

формат	Зона	поз.	Обозначение	Наименование	Кол.	Примечание
				Документация		
			КЖС-КБП 48-3-4	Сборочный чертеж		
				Сборочные единицы		
				Колонна		
			шифр 15-74, вып.1	КБП 48-3		
				Дополнительные сборочные единицы		
				Изделия закладные		
		1	шифр 15-74, вып.2	МН 10	4	7.6кг
		2	— " —	МН 12	1	2.3кг

1. Колонну КБП 48-3-4 выполнить в оialубке колонны КБП 48-3 по шифру 15-74 вып.1

Привязан			

Техник		Токарва		Копировал		ТП 503-9-10.86		КЖС-КБП 48-3-4	
Руч.гр. Максимова		Коротун		Копировал		Колонна КБП 48-3-4		стадия масса масштаб	
Нач.отв. Козлов		Емелянов		Копировал				рп б/м	
Н.контр. Коротун		Сверил		Копировал				Лист Листов 1	
								Министерство Металлопродуктов СССР	
								Госконструкторский проект	

Копировал *bb*

Формат А3

Альбом I

Т П

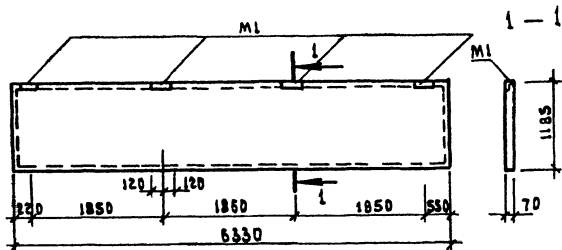

Формат	Знач	Пос.	Обозначение	Наименование	Кол.	Примечание
				Документация		
			КЖУ-ПС 635.12-1А IV-T-11А	Сборочный чертеж		
				Сборочные единицы		
			1.432-15, вып. 1	Стеновая панель		
				ПС 635.12-1А IV-T-11		

1. Стеновая панель ПС 635.12-1А IV-T-11А отличается от стеновой панели ПС 635.12-1А IV-T-11 по серии 1.432-15 вып. 1 изменением разбивки закладных деталей М1.

Привязан

Шк. №:

		Т П 503-9-19.86 КЖУ-ПС 635.12-1А IV-T-11А	
		Стеновая панель	
		ПС 635.12-1А IV-T-11А	
Техник	Токарева	Стадия	Масса
Рук. гр.	Максимов	рп	Масштаб
Гл. спец.	Коротун	Лист	
Маш. отв.	Колов	Листов	
Гип	Емельянов	Министерство машиностроения СССР	
Н. контр.	Коротун	Госцентрпромышленности г. Новосибирск	

Сверил *Михайл*Копировал *В*

Формат А3



Альбом II

Т II

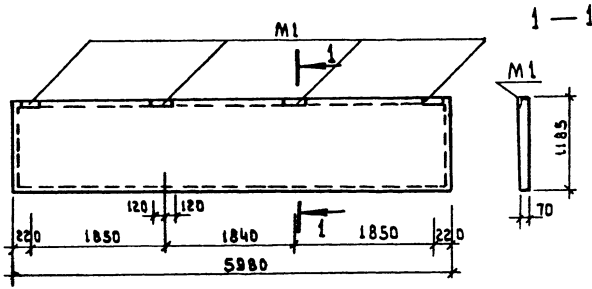

Формат	Зона	Пос.	Обозначение	Наименование	Кол.	Примечание
				<u>Документация</u>		
			КЖС-ПС 600.12-1А IV-T-1А	Сборочный чертеж Сборочные единицы		
			1.432-15, вып. 1	Стеновая панель ПС 600.12-1А IV-T-1		

1. Стеновая панель ПС 600.12-1А IV-T-1А отличается от стеновой панели ПС 600.12-1А IV-T-1 по серии 1.432-15 вып. 1 изменением разбивки закладных деталей М1.

Прибыло			
Цив. мз			

				ТП 503-9-19.86 КЖС-ПС 600.12-1А IV-T-1А				
				Стеновая панель		Лист	Масса	Масштаб
				ПС 600.12-1А IV-T-1А		РП		б/м
						Лист		Листов 1
				Министерство хлебопродуктов СССР ГосНИИспромерпроект г. Новосибирск				

Исполнитель: [Signature]

Инж.нр.	Токарева	<i>[Signature]</i>
Руч.гр.	Максимов	<i>[Signature]</i>
Тл. спец.	Коротун	<i>[Signature]</i>
нач. отд.	Козлов	<i>[Signature]</i>
Гип	Емельянов	<i>[Signature]</i>
Н.к.м.тр.	Коротун	<i>[Signature]</i>

Сверил *[Signature]*

Копировал *[Signature]*

Формат А3

Альбом II

ТП

ИЗДАНИЕ: 1988 г. № 1

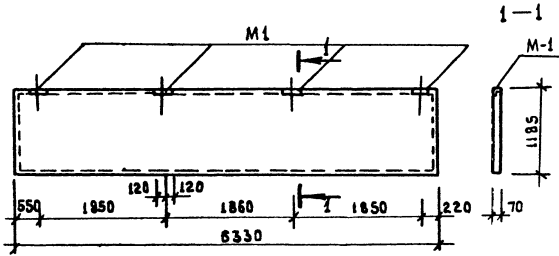

ФОРМАТ	Зона	№	Обозначение	Наименование	Кол.	Примечание
				Документация		
			КЖС-ПС 635.12-1А IV-T-21A	Сборочный чертеж		
				Сборочные единицы		
			1.432-15, вып. 1	Стеновая панель		
				ПС 635.12-1А IV-T-21		

1. Стеновая панель ПС 635.12-1А IV-T-21A отличается от стеновой панели ПС 635.12-1А IV-T-21 по серии 1.432-15 вып. 1 изменением разбивки закладных деталей М1.

Привязан			
Име. №			

		ТП 503-9-19.86 КЖС-ПС 635.12-1А IV-T-21А	
		Стеновая панель ПС 635.12-1А IV-T-21 А	
		Стадия	Масштаб
		РП	Б/м
		Лист	Листов 1
		Министерство строительства СССР ГосНИИСтропроектстрой г. Новосибирск	

Техник: Токарева  
 Рук. гр. Максимова  
 Гл. спец. Коротун  
 Нач. отд. Казлов  
 "ИП. Емельянов  
 И. канц. Коротун

Сверил *Иванов*

Копировал *ЛВ*

Формат А3

А 10 Бом II

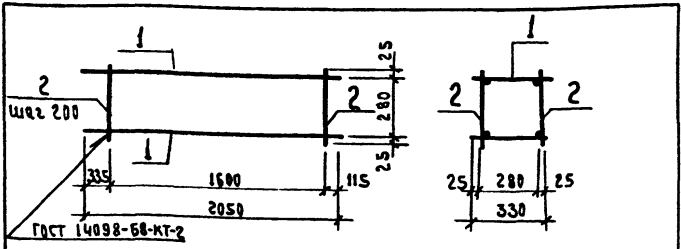

форма	зона	пос.	Обозначение	Наименование	кол.	Примечание
				<u>Сборочные единицы</u>		
	1		КЖС-КР3	Каркас плоский КР3	2	4,5кг
				<u>Детали</u>		
	2		ФБА-I гост 5781-82	ФБА-I гост 5781-82	18	0,1кг
				е=330		

Прибылан

инв. №

ТП 503-9-19.86 КЖС-КП1

Каркас пространственный КП1	Стадия	Масса	Масштаб
	РП	10.8	б/м
	Лист	Листов 1	
	Министерство лесного хозяйства СССР		
Госниисибпроектгоспроектг. Новосибирск			

Сверил *Шафал* Копировал *Ша* формат А4

Т П

Инв. №, дата, подпись и дата. Взам. инв. №

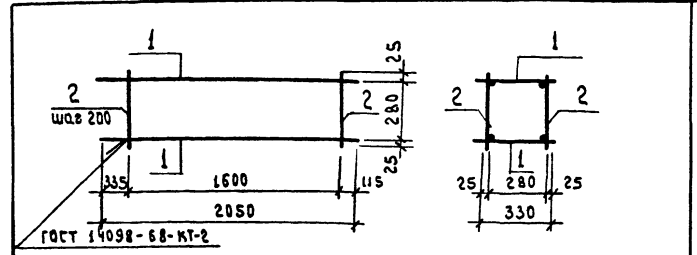

форма	зона	пос.	Обозначение	Наименование	кол.	Примечание
				<u>Сборочные единицы</u>		
	1		КЖС-КР4	Каркас плоский КР4	2	3,5кг
				<u>Детали</u>		
	2		ФБА-I гост 5781-82	ФБА-I гост 5781-82	18	0,1кг
				е=330		

Прибылан



инв. №

ТП 503-9-19.86 КЖС-КП2

Каркас пространственный КП2	Стадия	Масса	Масштаб
	РП	8.8	б/м
	Лист	Листов 1	
	Министерство лесного хозяйства СССР		
Госниисибпроектгоспроектг. Новосибирск			

Сверил *Шафал* Копировал *Ша* формат А4

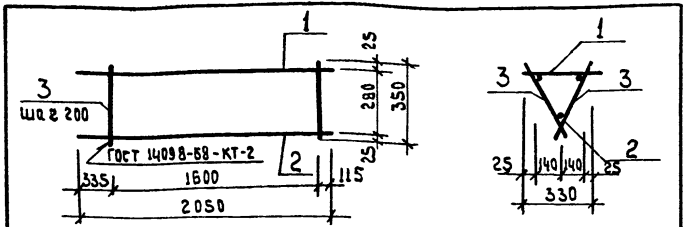
Альбом II



Формат Зона	№	Обозначение	Наименование	Кол.	Примечание
			<u>Сборочные единицы</u>		
	1	КЖС-КР 4	Каркас плоский КР 4	1	3,5 кв
			<u>Детали</u>		
	2	Ф 10А-III ГОСТ 5781-82	φ 10А-III ГОСТ 5781-82		
			ε = 2050	1	1,3 кв
	3	Ф 6А-I ГОСТ 5781-82	φ 6А-I ГОСТ 5781-82		
			ε = 380	18	0,1 кв

ТП

ИМБ-МДМ. ПОЛУСЧЕТ И ДАТА. ЭС.О.М.ИМБ.М

Прибызан		
ИМБ.М		

ТП 503-9-19.86		КЖС-КЛЗ	
Техник Рык. гр. Максимов гл. спец. Коротун нач. отд. Козлов ГЛП Емельянов и контр. Коротун	Токарева Максимов Коротун Козлов Емельянов Коротун	Сталь	Масса
		РП	6.6
Каркас пространственный КЛЗ		Лист	Листов 1
		Министерство хлебопродуктов СССР Госнииспроектразрешпроект	

Копировал М Формат А 4

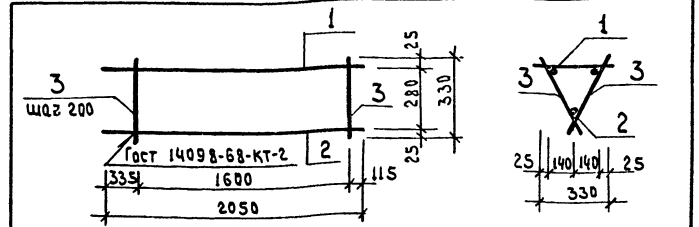

Формат Зона	№	Обозначение	Наименование	Кол.	Примечание
			<u>Сборочные единицы</u>		
	1	КЖС-КРЗ	Каркас плоский КРЗ	1	4,5 кв
			<u>Детали</u>		
	2	Ф 10А-III ГОСТ 5781-82	φ 10А-III ГОСТ 5781-82		
			ε = 2050	1	1,3 кв
	3	Ф 6А-I ГОСТ 5781-82	φ 6А-I ГОСТ 5781-82		
			ε = 380	18	0,1 кв

ИМБ-МДМ. ПОЛУСЧЕТ И ДАТА. ЭС.О.М.ИМБ.М

Прибызан		
ИМБ.М		

ТП 503-9-19.86		КЖС-КЛ 4	
Техник Рык. гр. Максимов гл. спец. Коротун нач. отд. Козлов ГЛП Емельянов и контр. Коротун	Токарева Максимов Коротун Козлов Емельянов Коротун	Сталь	Масса
		РП	7.6
Каркас пространственный КЛ 4		Лист	Листов 1
		Министерство хлебопродуктов СССР Госнииспроектразрешпроект	

Копировал АБФ Формат А 4

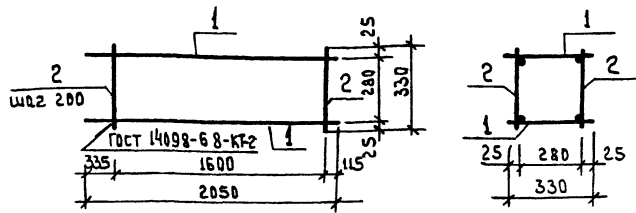

Формат	Этап	№	Обозначение	Наименование	кол.	Примечание
				<u>Сборочные единицы</u>		
	1		КЖС-КР5	каркас плоский КР5	2	5,9 кг
				<u>Детали</u>		
	2		Ф 6А7	ГОСТ 5781-82 r = 300	18	0,1 кг

Привязан

ШМБ. м

ТП 503-9-19.86 КЖС-КЛ5

Каркас пространственный КЛ5

Стадия Масса Масштаб

РП 13.6 6/м

Лист Листов 1

Министерство хлебопродуктов СССР  
ГосНИИспроизводпроект г. Новосибирск

Сверил *Шараф*

Копировал *АВ*

Формат А4

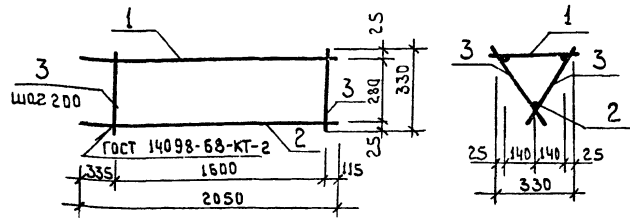

Формат	Этап	№	Обозначение	Наименование	кол.	Примечание
				<u>Сборочные единицы</u>		
	1		КЖС-КР5	каркас плоский КР5	1	5,9 кг
				<u>Детали</u>		
	2		Ф 10А-II	ГОСТ 5781-82 r = 2050	1	1,3 кг
	3		Ф 6А7	ГОСТ 5781-82 r = 380	18	0,1 кг

Привязан

ШМБ. м

ТП 503-9-19.86 КЖС-КЛ6

Каркас пространственный КЛ6

Стадия Масса Масштаб

РП 9,0 6/м

Лист Листов 1

Министерство хлебопродуктов СССР  
ГосНИИспроизводпроект г. Новосибирск

Сверил *Шараф*

Копировал *АВ*

Формат А4

Альбом II

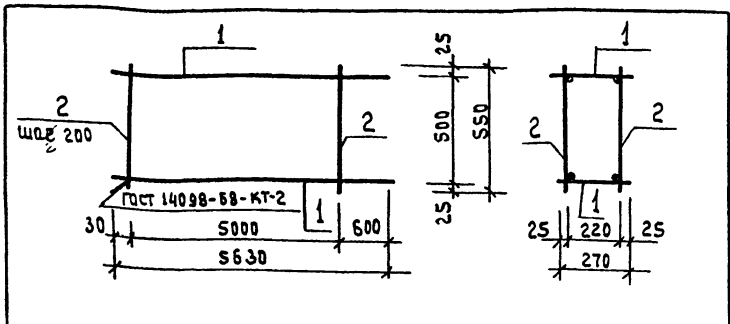

форма	зона	поз.	Обозначение	Наименование	Кол.	Примечание
				<u>Сборочные единицы</u>		
		1	КЖС-КР6	Каркас плоский КР6	2	9,6 кг
				<u>Детали</u>		
		2	Ф6А-I ГОСТ 5781-82	φ6А-I ГОСТ 5781-82	52	0,1 кг
				φ=550		

Привязан

ЧМБ. №

ТП 503-9-19.86 КЖС-КР7

Каркас пространственный КР7	Стация	Масса	Масштаб
	РП	24.4	6/М
	Лист	Листов 1	

Министерство хлебопродуктов СССР  
Госниисибпроектпроект г. Новосибирск

Копировал *Алеф* Формат А4

ЧМБ. № 1001. Подпись и дата. Взам. инв. №

Техник Токарева  
Рук. гр. Максимов  
Л. спец. Каратыч  
Нач. отд. Козлов  
ГУП Емельянов  
Н. контр. Каратыч  
Сверил *Шлепф*

Альбом II

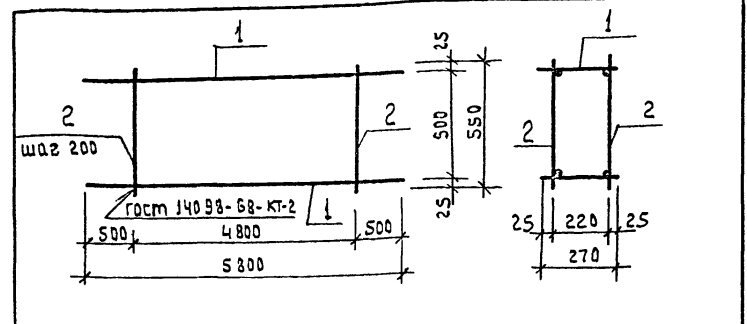

форма	зона	поз.	Обозначение	Наименование	Кол.	Примечание
				<u>Сборочные единицы</u>		
		1	КЖС-КР7	Каркас плоский КР7	2	9,7 кг
				<u>Детали</u>		
		2	Ф6А-I ГОСТ 5781-82	φ6А-I ГОСТ 5781-82	50	0,1 кг
				φ=550		

Привязан

ЧМБ. №

ТП 503-9-19.86 КЖС-КР8

Каркас пространственный КР8	Стация	Масса	Масштаб
	РП	24.4	6/М
	Лист	Листов 1	

Министерство хлебопродуктов СССР  
Госниисибпроектпроект г. Новосибирск

Копировал *Рн* Формат А4

ЧМБ. № 1001. Подпись и дата. Взам. инв. №

Техник Токарева  
Рук. гр. Максимов  
Л. спец. Каратыч  
Нач. отд. Козлов  
ГУП Емельянов  
Н. контр. Каратыч  
Сверил *Шлепф*

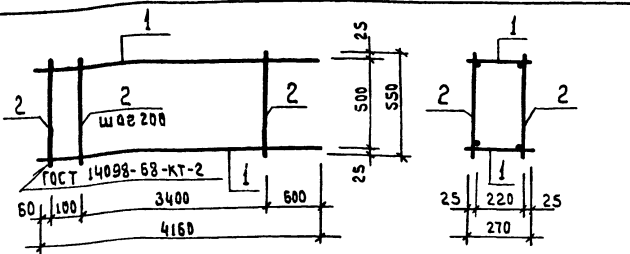

форма	зона	поз.	Обозначение	Наименование	кол.	Примечание
			<u>Сборочные единицы</u>			
	1		КЖС-КР8	Каркас плоский КР8	2	7,1 кв
			<u>Детали</u>			
	2		ФБА-I ГОСТ 5781-82	ФБА-I ГОСТ 5781-82 e=550	58	0,1 кв

Прибавки

Инд. №:

ТП 503-9-19.86 КЖС-КР9

Техник	Токарева	<i>Иванов</i>
Руч. гр.	Максимов	<i>Иванов</i>
гл. спец.	Коротун	<i>Иванов</i>
инж. в.т.	Козлов	<i>Иванов</i>
ГЛП	Емельянов	<i>Иванов</i>
И.п.м.тр.	Коротун	<i>Иванов</i>

Сверил *Иванов* Копировал *Иванов* Формат А4

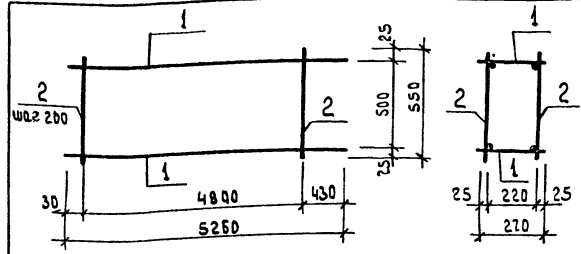

форма	зона	поз.	Обозначение	Наименование	кол.	Примечание
			<u>Сборочные единицы</u>			
	1		КЖС-КР9	Каркас плоский КР9	2	9,1 кв
			<u>Детали</u>			
	2		ФБА-I ГОСТ 5781-82	ФБА-I ГОСТ 5781-82 e=550	50	0,1 кв

Прибавки



Инд. №:

ТП 503-9-19.86 КЖС-КР10

Техник	Токарева	<i>Иванов</i>
Руч. гр.	Максимов	<i>Иванов</i>
гл. спец.	Коротун	<i>Иванов</i>
инж. в.т.	Козлов	<i>Иванов</i>
ГЛП	Емельянов	<i>Иванов</i>
И.п.м.тр.	Коротун	<i>Иванов</i>

Сверил *Иванов* Копировал *Иванов* Формат А4

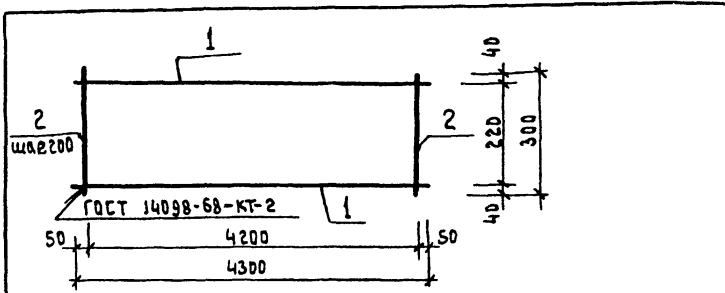
Л.А.В.О.М. II



Формат	Зона	Лист	Обозначение	Наименование	Кол.	Примечание
				<u>Детали</u>		
				Ф10А-I ГОСТ 5781-82		
		1		l=4300	2	2,7 кг
		2		l=300	22	0,2 кг

Прибылом

инв. №

ТП 503-9-19.86 КЖС - КР 1

Каркас  
плоский КР 1

Стадия / Масса / Масштаб

РП 9,8 6/М

Лист Листов 1

Министерство хлебопродуктов СССР  
ГосНИИСПромышленпроект г. Новосибирск

ВСТ 3 КР 2

Копировал *sk*

Формат А4

Техник Токарева *В.И.*  
Рук. гр. Максимов *М.И.*  
гл. спец. Коротун *М.И.*  
нач. отв. Козлов *М.И.*  
ГУП Емельянов *Ф.И.*  
Н.контр. Коротун *М.И.*  
Сверил *Шаф-1*

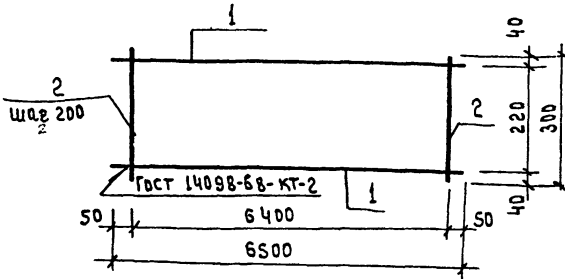

Формат	Зона	Лист	Обозначение	Наименование	Кол.	Примечание
				<u>Детали</u>		
				Ф10А-I ГОСТ 5781-82		
		1		l=6500	2	4,0 кг
		2		l=300	33	0,2 кг

Прибылом

инв. №

ТП 503-9-19.86 КЖС - КР 2

Каркас  
плоский КР 2

Стадия / Масса / Масштаб

РП 14,6 6/М

Лист Листов 1

Министерство хлебопродуктов СССР  
ГосНИИСПромышленпроект г. Новосибирск

ВСТ 3 КР 2

Копировал *sk*

Формат А4

Техник Токарева *В.И.*  
Рук. гр. Максимов *М.И.*  
гл. спец. Коротун *М.И.*  
нач. отв. Козлов *М.И.*  
ГУП Емельянов *Ф.И.*  
Н.контр. Коротун *М.И.*  
Сверил *Шаф-1*



Альбом II

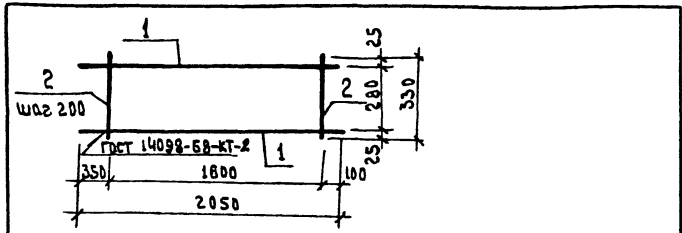

Формат	Экз.	Лист	Обозначение	Наименование	Кол.	Примечание
				<u>Детали</u>		
	1			Ф 12 А-III ГОСТ 5781-82 e=2050	2	1,8 кг
	2			Ф 6А-I ГОСТ 5781-82 e=330	9	0,1 кг

Прибыло		

ТП 503-9-19.86 КЖС-КР 3

Каркас плоский КР 3

Стадия	Масса	Масштаб
РП	4.5	8/м

Лист	Листов
	1

Министерство хлебопродуктов СССР  
ГосНИИспирометрический проект

Формат А 4

Техник	Токарева	<i>Т. Токарева</i>
Рук. гр.	Максимов	<i>Г. Максимов</i>
Гл. спец.	Коротун	<i>В. Коротун</i>
Нач. отд.	Козлов	<i>В. Козлов</i>
Г.ИП	Емельянов	<i>В. Емельянов</i>
И.контр.	Коротун	<i>В. Коротун</i>

Сверил *Шалов*

Копировал *А.*

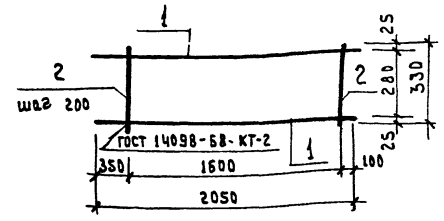

Формат	Экз.	Лист	Обозначение	Наименование	Кол.	Примечание
				<u>Детали</u>		
	1			Ф 12А-III ГОСТ 5781-82 e=2050	2	1,3 кг
	2			Ф 6А-I ГОСТ 5781-82 e=330	9	0,1 кг

Прибыло		

ТП 503-9-19.86 КЖС-КР 4

Каркас плоский КР 4

Стадия	Масса	Масштаб
РП	3.5	8/м

Лист	Листов
	1

Министерство хлебопродуктов СССР  
ГосНИИспирометрический проект

Техник	Токарева	<i>Т. Токарева</i>
Рук. гр.	Максимов	<i>Г. Максимов</i>
Гл. спец.	Коротун	<i>В. Коротун</i>
Нач. отд.	Козлов	<i>В. Козлов</i>
Г.ИП	Емельянов	<i>В. Емельянов</i>
И.контр.	Коротун	<i>В. Коротун</i>

Сверил *Шалов*

Копировал *А.*

Формат А 4

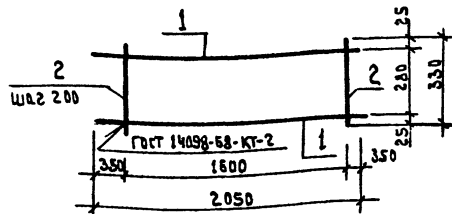

Формат Зона	№з.	Обозначение	Наименование	Кол.	Примечание
			<u>Детали</u>		
	1		Ф14А-III Гост 5781-82 e=2050	2	2,5кг
	2		Ф6А-I Гост 5781-82 e=330	9	0,1кг

Прибязан

ШНБ. №

ТН 503-9-19.86 КЭЖУ-КР5

Каркас  
плоский КР5

Стадия Масса Масштаб

РП 5,9 б/м

Лист Листов 1

Министерство хлебопродуктов  
СССР  
Госниисибпроектчернопроект  
г. Новосибирск

Евгений Шафурт

Копировал

Формат А4

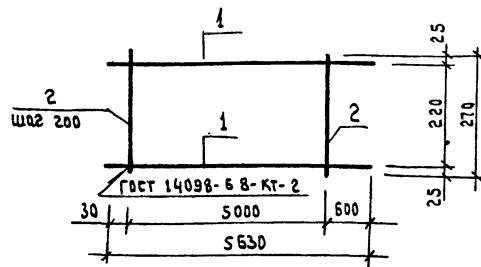

Формат Зона	№з.	Обозначение	Наименование	Кол.	Примечание
			<u>Детали</u>		
	1		Ф10А-III Гост 5781-82 e=5630	2	3,5кг
	2		Ф6А-I Гост 5781-82 e=270	26	0,1кг

Прибязан

ШНБ. №

ТН 503-9-19.86 КЭЖУ-КР6

Каркас  
плоский КР6

Стадия Масса Масштаб

РП 9,6 б/м

Лист Листов 1

Министерство хлебопродуктов  
СССР  
Госниисибпроектчернопроект  
г. Новосибирск

Евгений Шафурт

Копировал

Формат А4



Альбом II

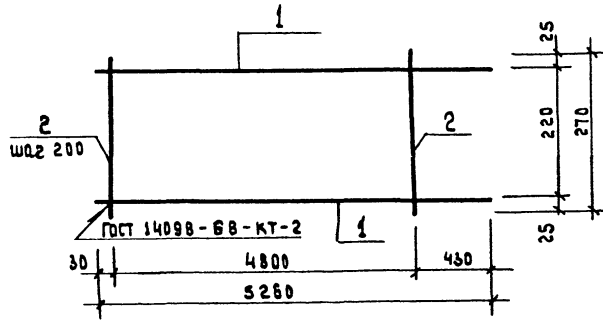

формат	зона	поз.	Обозначение	Наименование	кол.	Примечание
				<u>Детали</u>		
		1		Ф 10 А-III ГОСТ 5781-82 e = 5260	2	3.3 кг
		2		Ф 6А-I ГОСТ 5781-82 e = 270	25	0.1 кг

УП

Ш.М. в. 1980 г. Подпись: В.П. В.С.Т.В. В.С.М.В.М.В.С.Т.

Приказом			
Итого: м²			

Техник			Токарева			Подпись		
Рук. гр.			Максимов			Подпись		
Тл. спец.			Коротун			Подпись		
Нач. отд.			Козлов			Подпись		
Г.И.П.			Емельянов			Подпись		
И.контр.			Коротун			Подпись		

Т П 503-9-19.86 КЖЦ - КР 9

Каркас плоский КР 9

Стадия	масса	масштаб
рп	9.1	б/м
Лист	Листов	
Министерство хлебопродуктов СССР		
Госниислбпрямзернопродукт г. Новосибирск		

Сверил Коротун

Копировал Аваф

Формат А3

АЛБ БОМ II

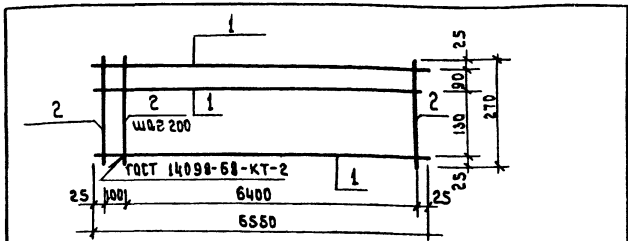

ФОРМАТ	ЗОНА	Пос.	Обозначение	Наименование	Кол.	Примечание
				<u>Детали</u>		
	1			φ 10 А-III ГОСТ 5781-82 e = 6550	3	4,1 кг
	2			φ 6 А-I ГОСТ 5781-82 e = 270	34	0,1 кг

Привязан

Шиб. №?

ТП 503-9-19.86 КЖС - КР 10

Каркас плоский КР 10	Статус	Масса	Масштаб
	РН	15,5	6/М

Лист 1 Листов 1  
Министерство хлебопродуктов  
СССР  
Госинститупромэнергосети  
г.Новосибирск

Техник Токарева  
Рук. гр. Максимова  
Гл. спец. Коротких  
Нач. отв. Козлов  
Глп. Емельянов  
Н.контр. Коротких

Сверил Шафар

Копировал АН

Формат А4

АЛБ БОМ II

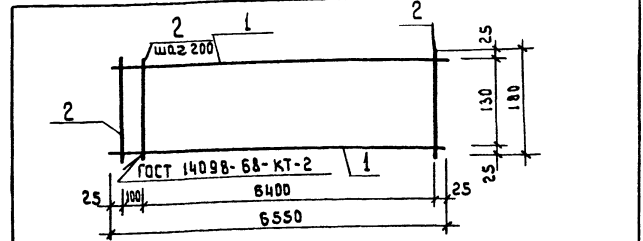

ФОРМАТ	ЗОНА	Пос.	Обозначение	Наименование	Кол.	Примечание
				<u>Детали</u>		
	1			φ 20 А-III ГОСТ 5781-82 e = 6550	2	16,4 кг
	2			φ 6 А-I ГОСТ 5781-82 e = 180	34	0,1 кг

Привязан

Шиб. №?

ТП 503-9-19.86 КЖС - КР 11

Каркас плоский КР 11	Статус	Масса	Масштаб
	РН	36,2	6/М

Лист 1 Листов 1  
Министерство хлебопродуктов  
СССР  
Госинститупромэнергосети  
г.Новосибирск

Техник Токарева  
Рук. гр. Максимова  
Гл. спец. Коротких  
Нач. отв. Козлов  
Глп. Емельянов  
Н.контр. Коротких

Сверил Шафар

Копировал АН

Формат А4

Сверил Шафар



Альбом II

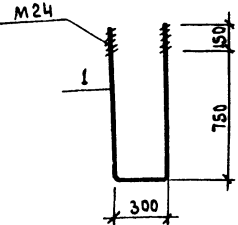

ФОРМАТ	КОЛ	НОЗ	Обозначение	Наименование	Кол	Примечание
				<u>Детали</u>		
		1		Ф 25А-I ГОСТ 5781-82 e = 2120	1	8,2 кг
		6,4		Шайба ГОСТ 11371-78	1	0,032 кг
		6,4		Гайка ГОСТ 5915-70	1	0,107 кг

Прибязан

ЧНБ.М

ТП 503-9-19.86 КЖУ - А1

Анкер А1

Стандия	Масса	Масштаб
РН	8,48	6/м

ВСТ 3 кл 2

Министерство хлебопродуктов СССР  
Госниисибпроектэропроект  
г. Новосибирск

Сверла шафал

Копировал

Формат А4

ЧНБ.М. ПОЛ. Лист 1 из 1

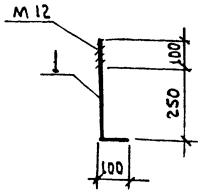

ФОРМАТ	КОЛ	НОЗ	Обозначение	Наименование	Кол	Примечание
				<u>Детали</u>		
		1		Ф 12 А-I ГОСТ 5781-82 e = 450	1	0,4 кг
		6,4		Гайка ГОСТ 5915-70	1	0,015 кг
		6,4		Шайба ГОСТ 11371-78	1	0,006 кг

Прибязан

ЧНБ.М

ТП 503-9-19.86 КЖУ - А2

Анкер А2

Стандия	Масса	Масштаб
РН	0,44	6/м

ВСТ 3 кл 2

Министерство хлебопродуктов СССР  
Госниисибпроектэропроект  
г. Новосибирск

Сверла шафал

Копировал

Формат А4

ЧНБ.М. ПОЛ. Лист 1 из 1

Техник Токарева  
Рук. гр. Максимов  
Т.А. Спич Коротун  
Мич. отв. Козлов  
Г.П. Емелянов  
Н.К. Кэмп Коротун

АЛБ 0101

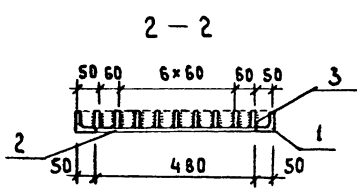
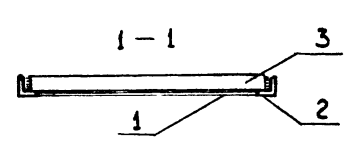
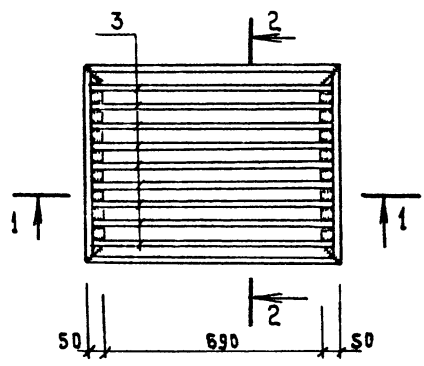

ФОРМАТ В ОМД	ПОЗ.	ОБОЗНАЧЕНИЕ	НАИМЕНОВАНИЕ	КОЛ.	ПРИМЕЧАНИЕ
			СБОРОЧНЫЕ ЕДИНИЦЫ		
			И ДЕТАЛИ		
	1		Л 50x5 ГОСТ 8509-72		
			е = 790	2	3.0 кг
	2		Л 50x5 ГОСТ 8509-72		
			е = 580	2	2.2 кг
	3		- 4x40 ГОСТ 19903-74		
			е = 770	9	1.0 кг

У П

ИМЬ, № ПЛАН, ПОДПИСЬ И ДАТА ВЗЛОМ. УИМЬ

Привязан			
ИМЬ, №			

ТП 503-9-19.86			КЖЦ	
Решетка металличе- ческая МР1			СТАДИЯ	МАССА
			РП	19.4
			МАСШТАБ	
			Лист	Листов 1
			Министерство хлебопродуктов СССР	
			ГосНИИСибпромэнергопрот г. Новосибирск	

Сверил *Л.В.И.* Копировал: Аверина Формат А3



Отпечатано  
в Новосибирском филиале ЦИП  
630064 г. Новосибирск пр. Кирла Маркса 1

---

Выдано в печать 4 " IV 1988 г.  
Заказ Т-10/8 Тираж 1000