

Отпечатано
в Новосибирском филиале ЦИП
630084 г. Новосибирск, пр. Карла Маркса 1
Выдано в печать: 1^я 11 1983 г.
Заказ 468 Тираж 250

Альбом II

503-9-2

Глобус проект

Марка-лист	Наименование	Стр	Примечание
	Содержание альбома	2	
ТХН1-1	Рамка воздухоподдаточная для автомобиля ЗИЛ.	3	
ТХН2-1	Рамка воздухоподдаточная для автомобиля ГАЗ.	4	
ТХН3-1	Рамка воздухоподдаточная для автомобиля Урал	5	
ТХН4-1	Рамка воздухоподдаточная для автомобиля КАЗ-608	6	
ТХН5-1	Лестница переходная	7	
ТХН6-1	Узел крепления колесоупора	7	
ТХН7-1	Рукав соединительный	8	
ТХН8-1	Крышка	8	
ТХН9-1	Стояк воздухоподдаточный	8	
ТХН10-1	Воздухораспределительный патрубков	8	
АРУ-1-1	Узлы 1-3	9	
АРН-РН-1	Рамка Р1	9	
КЖН-ПТ1-1 + ПТ1-3-1	Плиты ПТ1-1 + ПТ1-3	10	
КЖН-С1-С3	Сетки С1 + С3	10	

				Привязан								
				503-9-2								
Инв. №	Г.ИП	Макарычев	<i>[Signature]</i>									
	Исч. отд.	Алпатов	<i>[Signature]</i>									
	Бл. спец.	Колбаско	<i>[Signature]</i>									
	Рук. гр.	Жуков	<i>[Signature]</i>									
	Ст. инж.	Фалевская	<i>[Signature]</i>									
				Содержание альбома		<table border="1"> <tr> <td>Страниц</td> <td>Лист</td> <td>Листов</td> </tr> <tr> <td>Р</td> <td>1</td> <td>1</td> </tr> </table>	Страниц	Лист	Листов	Р	1	1
Страниц	Лист	Листов										
Р	1	1										
				ГИПРОАВТОТРАНС								
				Боронежский филиал								

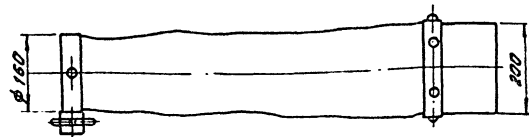
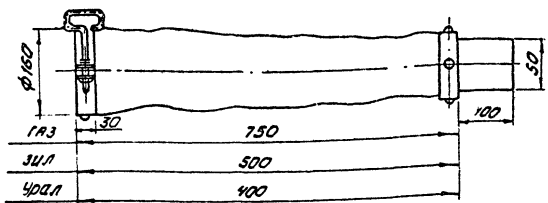

Привязан:

Имб. №

ГНП Макарычев	И.И.
Нач. отд. Липатов	В.И.
И. спец. Колбаско	В.И.
Рук. гр. Жуков	В.И.
И. контр. Бабкина	В.И.

503-9-2 ТХН7

Рукав соединительный

Стадия Масса Масшт.

Р

Лист 1 Листов 1

ГИПРОАВТОТРАНС Воронежский филиал

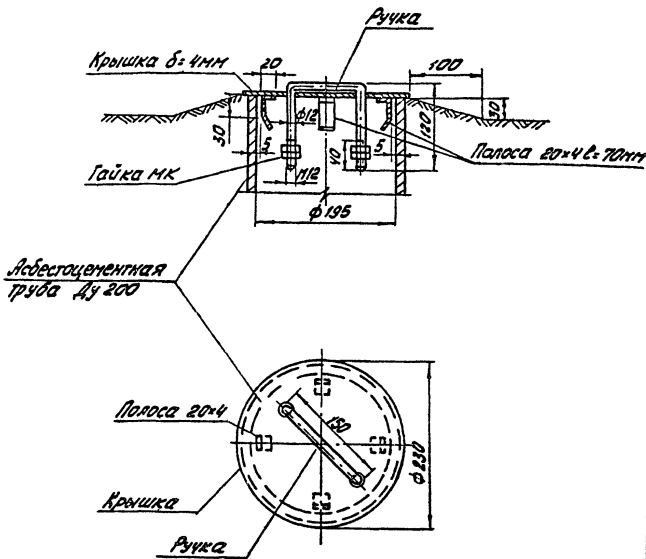

Привязан:

Имб. №

ГНП Макарычев	И.И.
Нач. отд. Липатов	В.И.
И. спец. Колбаско	В.И.
Рук. гр. Жуков	В.И.
И. контр. Бабкина	В.И.

503-9-2 ТХН8

Крышка

Стадия Масса Масшт.

Р 1,88

Лист 1 Листов 1

ГИПРОАВТОТРАНС Воронежский филиал

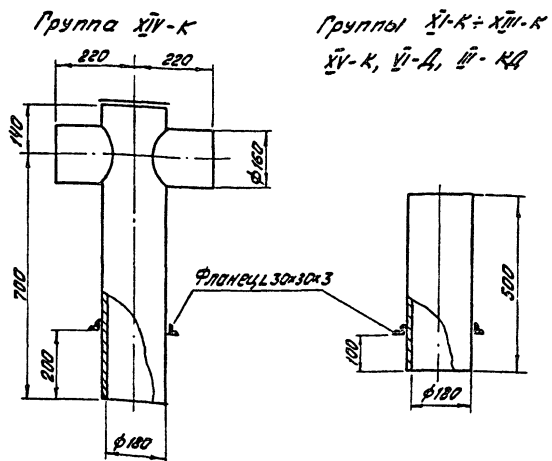

Масса 4,6 кг

Масса 2,1 кг

Привязан:

Имб. №

ГНП Макарычев	И.И.
Нач. отд. Липатов	В.И.
И. спец. Колбаско	В.И.
Рук. гр. Жуков	В.И.
И. контр. Бабкина	В.И.

503-9-2 ТХН9

Стяжка воздуховодная

Стадия Масса Масшт.

Р

Лист 1 Листов 1

ГИПРОАВТОТРАНС Воронежский филиал

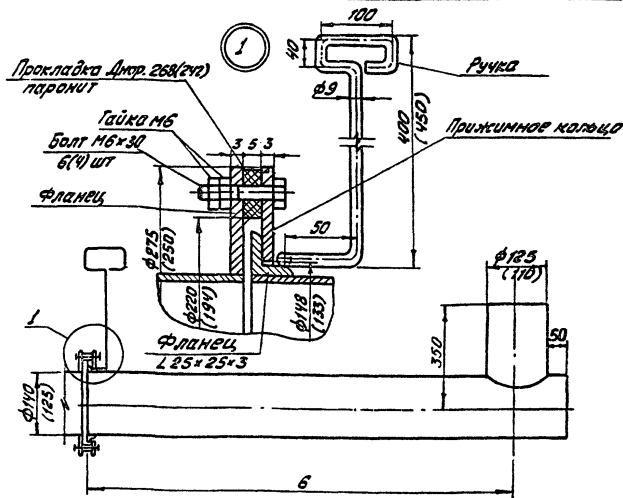

Привязан:

Имб. №

ГНП Макарычев	И.И.
Нач. отд. Липатов	В.И.
И. спец. Колбаско	В.И.
Рук. гр. Жуков	В.И.
И. контр. Бабкина	В.И.

503-9-2 ТХН10

Воздухораспределительный патрубок

Стадия Масса Масшт.

Р см. табл.

Лист 1 Листов 1

ГИПРОАВТОТРАНС Воронежский филиал

Марка автомобиля	ГАЗ	КАМАЗ	ЗИЛ	Урал	МАЗ	КАМАЗ	КАЗ
6	900	900	1000	1100	1200	1200	1500
Масса	4,39	4,98	4,50	4,84	5,43	5,73	5,74

1

Слой ершья на антисептированной битумной мастике марки МБК-Г-55 ГОСТ 2889-80
 2-й слой антисептированного рубероида марки РМ350 ГОСТ 10523-76 на антисептированной битумной мастике марки МБК-Г-55 ГОСТ 2889-80
 Цементно-песчаная стяжка - 15
 Утеплитель марки Б-100 60 10 ГОСТ 5742-76
 Сборная ж-б плита

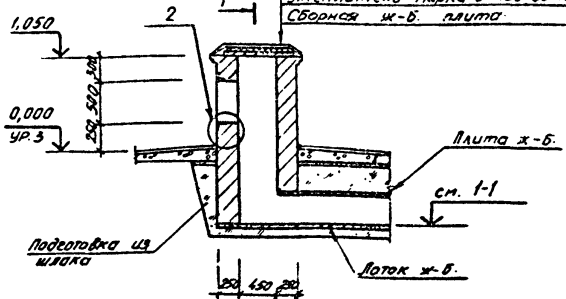

1-1

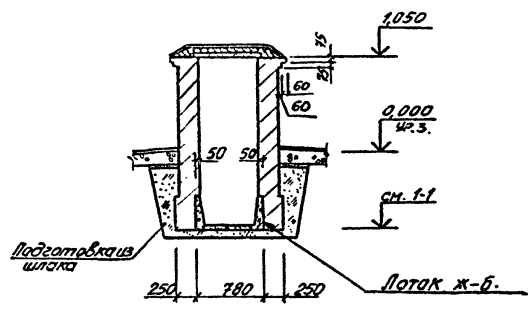

2

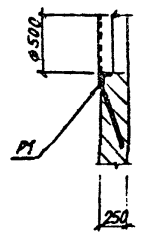

3

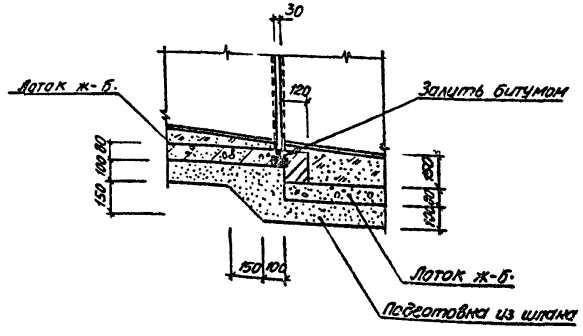

Привязан	ГМП Макарычев	Нач. отд. Сотников	Инж. Зайцев	ТП 503-9-2 - АРУ	Стр. 1	Лист 1	Листов 1
	Инж. Кондр. Обвинцев	Инж. Борова	Инж. Зайцев				
	Рук. зр. Бескоровайный	Инж. Борова	Инж. Зайцев				
	Инженер Борова	Инж. Зайцев	Инж. Зайцев				
	Проверил Зелкино	Инж. Зайцев	Инж. Зайцев				
Инв. №	И.контр. Усаков	Исаев		ГИПРОАВТОТРАНС Воронежский филиал			

Формат 12г

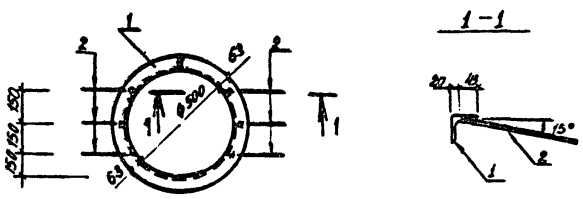

1-1

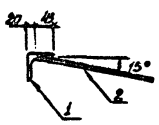

Взам. инв. №	Лист	Обозначение	Наименование	Кол.	Примечание
			Детали:		
Б4	1		Черепок 83*5 ГОСТ 8509-76 в соответствии с ГОСТ 535-79, l=1770	1	8,5
Б4	2		Ф.в.л. III ГОСТ 5781-75, l=250	6	0,1

Привязан			
Инв. №			

ГМП Макарычев	Нач. отд. Сотников	Инж. Зайцев	503-9-2 - АРУ - П1	Стр. 1	Лист 1	Листов 1
Инж. Кондр. Обвинцев	Инж. Борова	Инж. Зайцев				
Рук. зр. Бескоровайный	Инж. Борова	Инж. Зайцев				
Инженер Борова	Инж. Зайцев	Инж. Зайцев				
Проверил Зелкино	Инж. Зайцев	Инж. Зайцев				
И.контр. Усаков	Исаев		ГИПРОАВТОТРАНС Воронежский филиал			

Формат 11б

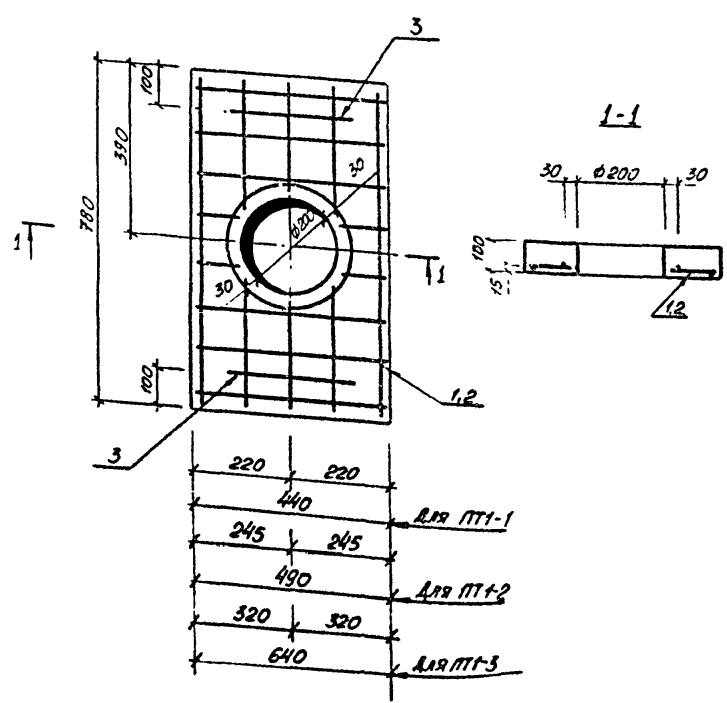

Формат	Зона	Лист	Обозначение	Наименование	Кол. на исполн.			Примечание
<u>Документация</u>								
12г			КЖИ-ПТ1-ПТ1-3сб	Сборочный чертеж				на одном листе
<u>Сборочные единицы и детали</u>								
12г	1		- КЖИ-С1-С3	Сетка С1	1			3,4
12г	2		То же	То же С2		1		3,5
12г	3		"	" С3			1	3,8
	4		1.400-9, вып.1	Закладной элемент УП1-2	2	2	2	0,35
<u>Материалы</u>								
			Бетон марки 200		0,03	0,035	0,048	№3

Марка	Литера		
	ПТ1-1	ПТ1-2	ПТ1-3

Деталь установки закладного Эл-та УП1-2 см. 3.006-2, вып. II-2, мет. фл.

Привязки			Инв. №	И. контр.	Исаков	Исаков	ТП 503-9-2 - КЖИ-ПТ1-1+ПТ1-3	Стация	Масса	Масштаб
								Р		
								Лист	Листов 1	
								ГИПРОАВТОТРАНС		
								Воронежский филиал		

Формат 12г

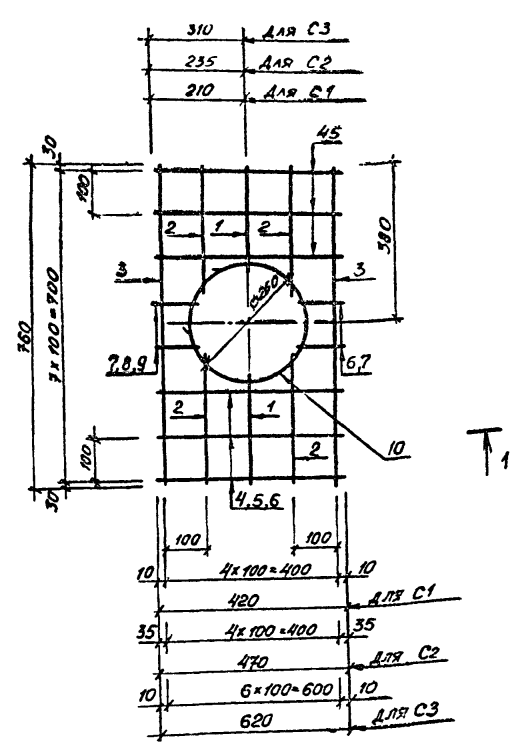

Формат	Зона	Лист	Обозначение	Наименование	Кол. на исполн.			Примечание
<u>Детали</u>								
Б4	1			φ 10 А II ГОСТ 5.1453-72, l=250	2	2	2	0,16
Б4	2			То же l=340	4	4	4	0,21
Б4	3			" l=760	2	2	2	0,47
Б4	4			φ 6 А I ГОСТ 5781-75, l=420	6			0,05
Б4	5			То же l=470		6		0,10
Б4	6			" l=620			6	0,14
Б4	7			" l=100	4			0,02
Б4	8			" l=130	4			0,03
Б4	9			" l=190			4	0,04
Б4	10			φ 10 А II ГОСТ 5.1453-72, l=170	1	1	1	0,12

Марка	Литера		
	С1	С2	С3

Сетки изготавливать при помощи контактной точечной электросварки в соответствии с ГОСТ 14098-68 и СН 393-78.

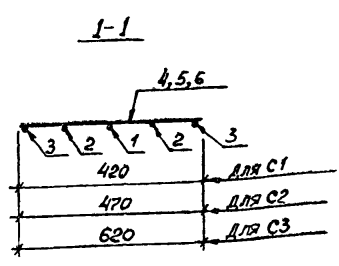

Привязки			Инв. №	И. контр.	Исаков	Исаков	ТП 503-9-2 - КЖИ-С1+С3	Стация	Масса	Масштаб
								Р	3,4 кг	
									3,5 кг	
									3,8 кг	
								Лист	Листов 1	
								ГИПРОАВТОТРАНС		
								Воронежский филиал		

Формат 12г