

СССР
НОРМАЛИ МАШИНОСТРОЕНИЯ

МН 4008-62—МН 4021-62

ДЕТАЛИ ТРУБОПРОВОДОВ
ОПОРЫ СТАЛЬНЫХ ТРУБОПРОВОДОВ

СТАНДАРТИЗ
МОСКВА—1963

С С С Р
НОРМАЛИ МАШИНОСТРОЕНИЯ

МН 4008-62—МН 4021-62

ДЕТАЛИ ТРУБОПРОВОДОВ
ОПОРЫ СТАЛЬНЫХ ТРУБОПРОВОДОВ

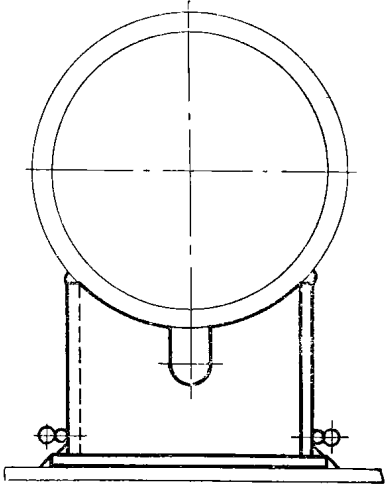
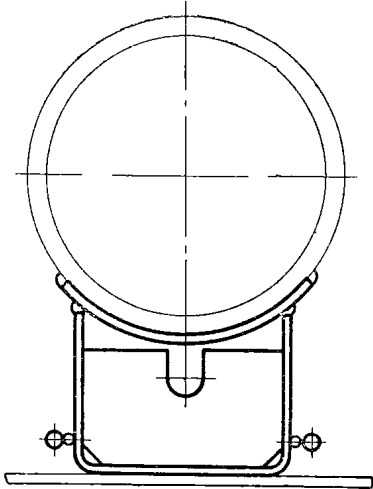

ГОСУДАРСТВЕННОЕ ИЗДАТЕЛЬСТВО СТАНДАРТОВ
МОСКВА—1963

СОДЕРЖАНИЕ

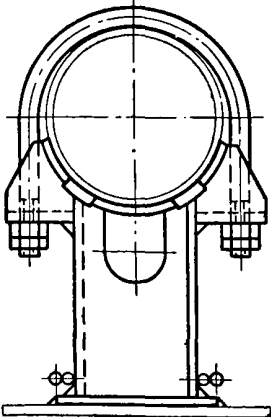
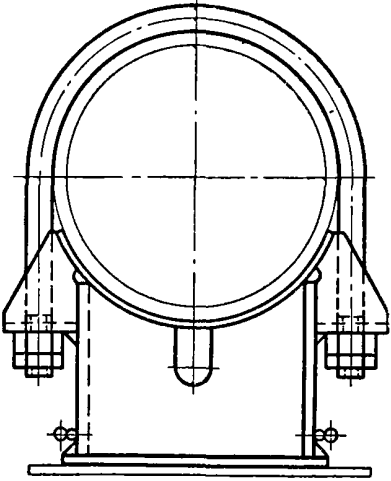
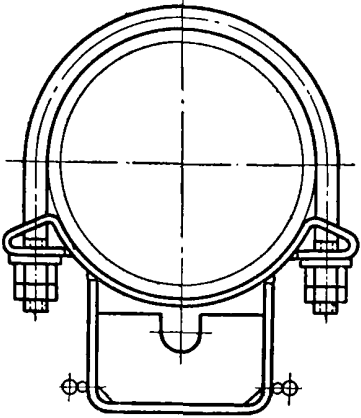
Номер нормали	Наименование	Эскиз	Стр.
МН 4008—62	Опоры приварные неподвижные и скользящие стальных трубопроводов		7
МН 4009—62	Опоры приварные скользящие удлиненные стальных трубопроводов		16

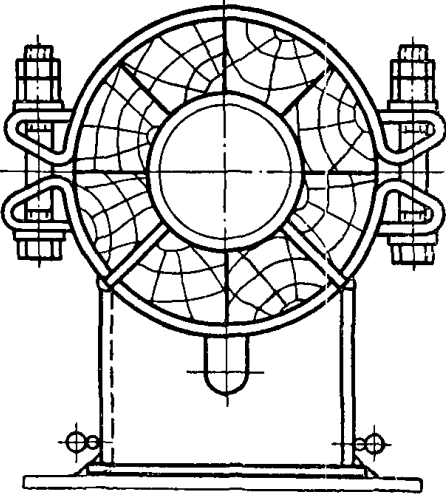
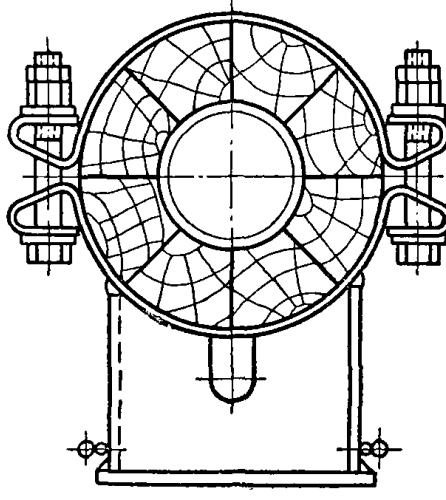
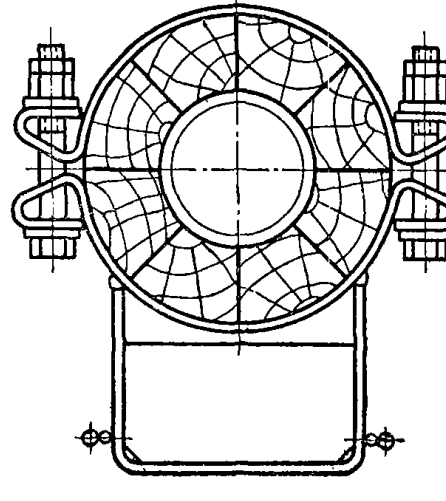
Номер нормал	Наименование	Эскиз	Стр.
МН 4010—62	Опоры хомутовые неподвижные стальных трубопроводов		28
МН 4011—62	Опоры хомутовые скользящие стальных трубопроводов		44
МН 4012—62	Опоры хомутовые скользящие удлиненные стальных трубопроводов		57

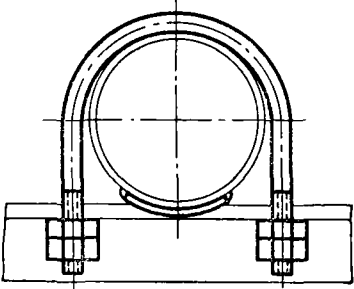
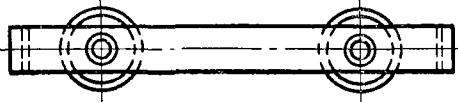
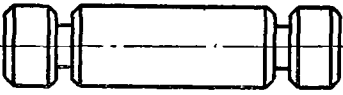
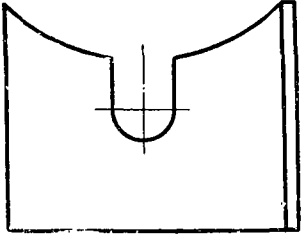
Номер нормали	Наименование	Эскиз	Стр.
МН 4013—62	Опоры хомутовые неподвижные стальных трубопроводов с хладогентом		71
МН 4014—62	Опоры хомутовые скользящие стальных трубопроводов с хладогентом		75
МН 4015—62	Опоры хомутовые скользящие удлиненные стальных трубопроводов с хладогентом		82

Номер нормал	Наименование	Эскиз	Стр.
МН 4016—62	Опоры бескорпусные неподвижные и направляющие стальных трубопроводов		85
МН 4017—62	Опоры стальных трубопроводов. Обоймы двухкатковые		90
МН 4018—62	Опоры стальных трубопроводов. Катки		94
МН 4019—62	Опоры стальных трубопроводов. Угольники		96
МН 4020—62	Опоры стальных трубопроводов. Упоры		101
МН 4021—62	Опоры стальных трубопроводов. Технические требования	—	103

СССР

Комитет стандартов,
мер и измерительных
приборов
при Совете Министров
Союза ССР

ВНИИНМАШ

НОРМАЛЬ МАШИНОСТРОЕНИЯ

Детали трубопроводов
ОПОРЫ ХОМУТОВЫЕ СКОльзяЩИЕ
УДЛИНЕННЫЕ СТАЛЬНЫХ
ТРУБОПРОВОДОВ С ХЛАДОАГЕНТОМ

МН
4015—62

Группа Г18

Настоящая норма распространяется на опоры хомутовые скользящие удлиненные стальных трубопроводов с хладоагентом температурой до минус 30° С.

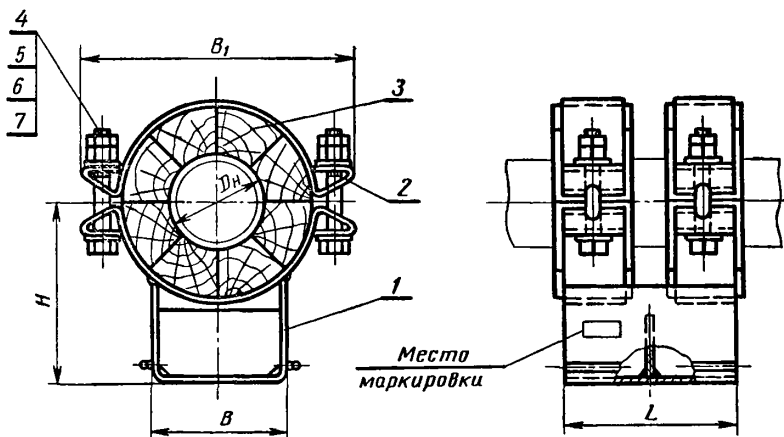

Черт. 1

Пример обозначения опоры трубопровода $D_n = 108$ мм:
Опора 108 МН 4015—62

Размеры в мм

Таблица 1

Шифр	Наружный диаметр трубопровода D_n	Допускаемая сила трения при перемещении опоры T кгс	H	B	B_1	L	Вес, кг	Применяемость
45	45	50	197	152	286	200	11,23	
57	57						10,15	
76	76						18,38	
89	89	150	236	182	364		18,22	
108	108						24,06	
133	133	300	262	212	416		23,63	
159	159	400	338		490	36,48		
194	194	600	362	262	540	42,82		
219	219	750				41,64		
273	273	1200				45,90		
325	325	1400	415	312	644	300	50,95	
377	377	2000	465	336	744		66,30	
426	426	2500	465	336	744		61,98	
480	480	2900	512	376	844		78,91	
530	530						73,37	

Разработана Ленфилиалом
института
«ОРГЭНЕРГОСТРОЙ»

Утверждена Всесоюзным
научно-исследовательским институтом
по нормализации в машиностроении
(ВНИИНМАШ) 31/VII 1962 г.

Срок введения 1/I 1964 г.

Таблица 2

Шифр изделия	Дет. 1. Корпус (узел)	Дет. 2. Полухомут МН 4014—62	Дет. 3. Прокладка МН 4014—62	Дет. 4. Болт ГОСТ 7796—57	Дет. 5. Гайка ГОСТ 5909—51	Дет. 6. Гайка ГОСТ 5917—51	Дет. 7. Шайба ГОСТ 6957—54
	Количество						
	1	2	16	4	8	4	4
Шифр детали							
45	45/1	45/2	45/3	M16×115	M16	M16	16
57			57/3				
76			76/3				
89			89/3				
108	108/1	108/2	108/3	M20×140	M20	M20	20
133			133/3				
159			159/3				
194			194/3				
219	219/1	219/2	219/3	M20×160	M20	M20	20
273			273/3				
325			325/3				
377			377/3				
426	480/1	480/2	426/3	M20×160	M20	M20	20
480			480/3				
530			530/3				

1. Материал дет. 4, 5, 6 и 7 — сталь марки Ст. 3 по ГОСТ 380—60.
2. Остальные технические требования — по МН 4021—62.
3. Маркировать: шифр и товарный знак.

Деталь 1. Корпус (узел)

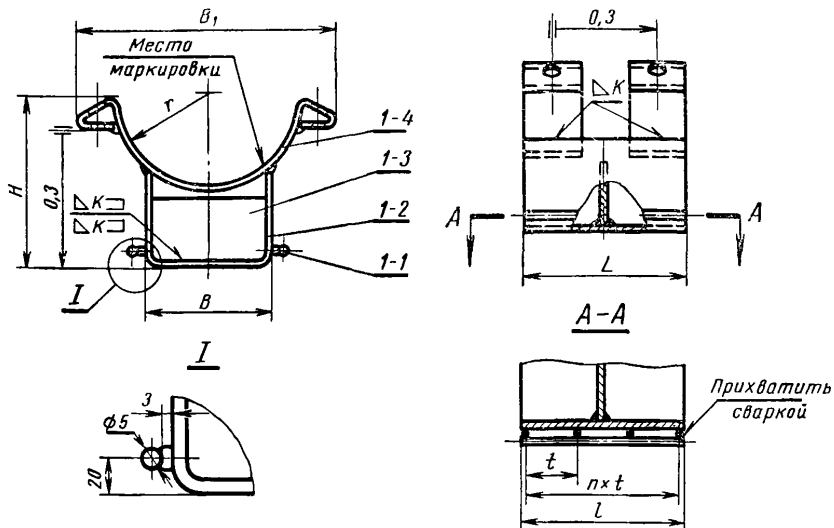

Черт. 2.

Пример обозначения корпуса опоры трубопровода $D_n = 108$ мм:
Корпус 108/1 МН 4015—62

МН 4015—62

Детали трубопроводов. Опоры хомутовые скользящие удлиненные
стальных трубопроводов с хладоагентом

Таблица 3

Размеры в мм

Шифр	<i>r</i>	<i>H</i>	<i>B</i>	<i>B</i> ₁	<i>L</i>	<i>l</i>	<i>t</i>	Количество <i>n</i>	<i>K</i>	Вес <i>кг</i>
45/1	97	192	152	286	200	190		4	6	5,880
76/1	136	228	182	364						7,998
108/1	162	254	212	416						11,04
159/1	188	328		490	15,70					
194/1	213	354	262	540	300	290	45	6	17,64	
273/1	240	380		594					18,29	
325/1	265	406	312	644	300	290	45	6	20,32	
377/1	315	456	336	744					25,41	
480/1	365	500	376	844					27,99	

Таблица 4

Шифр узла	Дет. 1-1. Проволока 1 ГОСТ 3282—46		Дет. 1-2. Скоба		Дет. 1-3. Ребро МН 4009—62	Дет. 1-4. Полухомут МН 4014—62	Вес направлен- ного металла сварных швов <i>кг</i>	
			МН 4012—62	МН 4009—62	МН 4009—62	МН 4014—62		
	Количество							
	2	1		1	2			
Размеры, мм (диаметр на длину)		Вес 1 шт. <i>кг</i>	Шифр деталей					
45/1	5×190	0,030	194-100/1-1	—	Б-194-95/2	45/2	0,022	
76/1			—	А-245-95/1	Б-273-95/2	76/2	0,054	
108/1			325-100/1-1	—	Б-325-95/2	108/2		
159/1	5×290	0,045	—	А-325-145/1	Б-325-145/2	159/2	0,080	
194/1			426-150/1-1	—	Б-426-145/2	194/2	0,090	
273/1			—	А-426-145/1		273/2		
325/1			530-150/1-1	—	Б-530-145/2	325/2		
377/1			630-150/1-1	—	Б-630-145/2	377/2		
480/1			—	А-720-145/1	Б-720-145/2	480/2	0,175	

1. Сварку производить электродами типа Э42 по ГОСТ 9467—60.
2. Маркировать: шифр.

Редактор *З. И. Галаганенко*

Техн. редактор *А. Е. Матвеева*

Корректоры: *Л. А. Пономарева, Г. М. Огурцова*

Стандартгиз,

Москва,

Сдано в набор 6/ХІІ 1962 г.

Подп. к печ. 25/ІІ 1963 г.

Формат 60×90¹/₈.

5,625 бум. л.

13,25 п. л.

Тир. 10000 экз.

Цена 66 коп

Картфабрика ВМФ