

Отпечатано
в Новосибирском филиале ЦИТП
630064 г. Новосибирск пр. Карла Маркса 1

Выдано в печать 20 _____ 1986 г.
Заказ 7-539 Тираж 600

ТИПОВОЙ ПРОЕКТ
503-1-29.85
НАВЕС - СТОЯНКА ГАРАЖА
НА 6 АВТОМАШИН И 6 ТРАКТОРОВ

Состав проекта:

- Альбом I Общая пояснительная записка. Технология производства. Архитектурные решения. Конструкции железобетонные. Отопление и вентиляция. Электрооборудование. Автоматизация отопления и вентиляции.
- Альбом II Чертежи строительных изделий.
- Альбом III Спецификация оборудования.
- Альбом IV Ведомости потребности в материалах.
- Альбом V Сметы.

Альбом II

Разработан институтом
„Союзгипролесхоз“

Зам. главного инженера
института *Смирнов*
И.О. главного инженера
проекта *Иванов*

И.И. Кондратьев
И.И. Антонов

Утвержден Гослесхозом СССР
протокол от 28.09 1984г. №12
Введен в действие институтом „Союзгипролесхоз“
приказ от 16.04 1985г. №54

Альбом

Технический проект

Содержание альбома

Шифр	Наименование	Стр.
	Титульный лист	
	Содержание альбома	
-КЖИ-ТТ	Технические требования	2
-КЖИ-0100	Ферма 1ФТ12-1А1УТ ^а	3
-КЖИ-0200	Ферма 1ФТ12-1А1УТ ^б	4
-КЖИ-0300	Плита ПИ	5
-КЖИ-0310	Сетка С1	5
-КЖИ-0301	Петля П1	6
-КЖИ-0400	Изделие соединительное (жс1, жс2, жс3)	6
-КЖИ-0500	Изделие закладное МН1	7
-КЖИ-0600	Изделие закладное МН2	7
-КЖИ-0700	Линкер А1	8

Технические требования к изготовлению арматурных, закладных и сборных железобетонных изделий.

Арматурные, закладные и сборные железобетонные изделия надлежит выполнять в точном соответствии с рабочими чертежами.

Арматурные и закладные сварные изделия должны соответствовать требованиям гост 10922-75; сборные железобетонные изделия - требованиям гост 130151-81.

Приварку элементов изделий следует выполнять:

а) при соединении штаб дугавой сваркой под слоем флюса на сварочных автоматах в соответствии с указаниями по сварке соединений в железобетонных конструкциях СН 393-78 и гост 19292-73. При отсутствии оборудования для автоматической сварки допускается применение сварки под слоем флюса на оборудовании с ручным приводом

б) для арматуры каркасов контактно-точечной сваркой по гост 14098-68 во всех пересечениях стержней.

Для изготовления изделий надлежит применять сталь марки ВСтЗ:

для проката кп2 по ту14-1-3023-80

для арматуры сп и пс по гост 380-71^и ту14-1-3023-80.

Для сварочных работ следует применять электроды типа Э42 по гост 9467-75.

Шифр листа Дата Изменения

Гип	Антонов	И.С.							
И.Контр	Воронков	И.И.							
И.Контр	Елисеев	И.И.							
И.Спеч	Богданко	И.И.							
И.Контр	Сафина	С.И.							

Т.П. 503-1-29.85

КЖИ-ТТ

Технические требования

Страниц	Лист	Листов
Р		
СНУЗГИПРОЛЕСХОЗ		

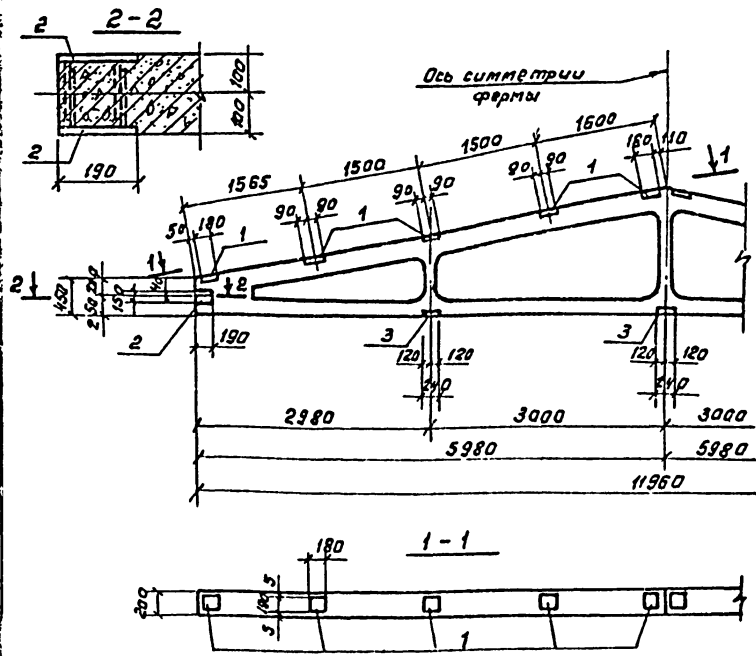

Кол-во	Обозначение	Наименование	Кол.	Примечание
		Сборочные единицы		
	1.063.1 - 1.01-3	Ферма 1ФТ12-1АЩТ	1	
1	1.063.1 - 1.02-0170-01	Изделие закладное МЧ	10	
2	1.400-6П6, вып.1	То же	МЧ-1-5	2
3	1.400-6П6, вып.1	"	МЧ-3-5	3

Ведомость расхода стали
на дополнительные закладные изделия

Марка	Изделия закладные						Всего
	Арматура класса		Прокат марки				
	А-Щ		ВСтЗ кп2				
	ГОСТ 5781-82		ГОСТ 19905-74*				
Ф8	Ф12	Итого	δ=6	δ=8	Итого	31,2	36,0
1ФТ12-1АЩТ ^а	0,8	4,0	4,8	9,2	22,0		

ГПП	Антонов	М/В	Т.П. 503-1-29.85	-КЖУ-0100		
М.контр	Воронков	М/В				
Нав.отд	Елисеев	М/В	Ферма 1ФТ12-1АЩТ ^а	Стандарт	Масштаб	Масштаб
Гл.инж.	Богаченко	М/В		Р	-	1:50
Рук.гр.	Саргина	С/П		Лист	Листов 1	
Ст.инж.	Клистова	М/В		Сварка электролескос		

Архив №

Туповой проект

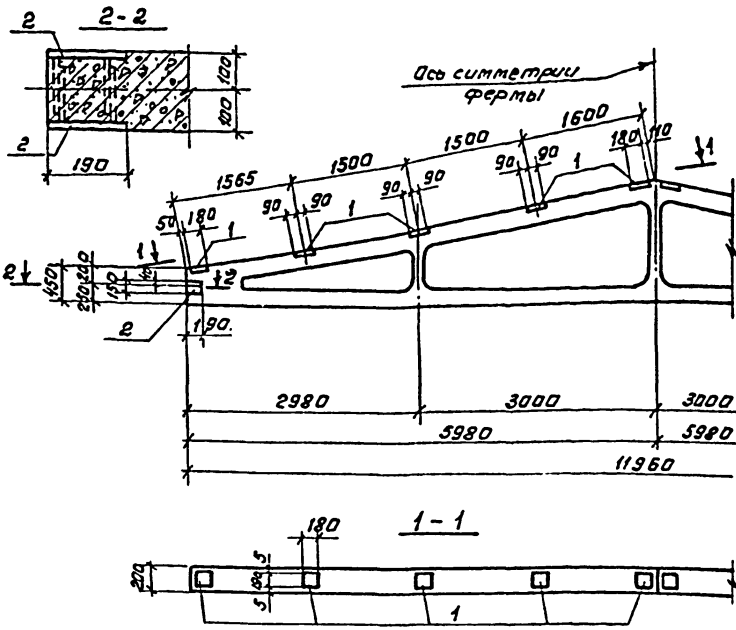

Кол-во	Обозначение	Наименование	кол.	Примечание
		Сборочные единицы		
1	1.063.1 - 1.01-3	Ферма 1ФТ12 - 1АПТ	1	
1	1.063.1 - 1.02-0170-01	Изделие закладное МЧ	10	
2	1.400-6/76, вып. 1	То же МЧ-1-5	2	

Ведомость расхода стали на дополнительные закладные изделия

Марка	Изделия закладные						Всего
	Арматура класса			Прокат марки			
	А-III			ВСтЗ кп2			
	φ8	φ12	Итого	-δ=6	-δ=8	Итого	
1ФТ12 - 1АПТ ^а	0,2	4,0	4,2	2,6	22,0	24,6	28,8

ГЛП	Антонов	И.И.	Т.п. 503-1-29.85	-КЖУ-0200		
Монтаж	Воронков	И.И.				
Нах.отд.	Елисеев	И.И.	Ферма 1ФТ12 - 1АПТ ^б	Стойки	Масса	Масштаб
Гл. спец.	Богданко	И.И.		Р	-	1:50
Рук. гр.	Савина	С.И.		Лист	Листов 1	
Стучик.	Хлыстов	Х.И.		Сказгипролесхоз		

Инженер Подпись и дата

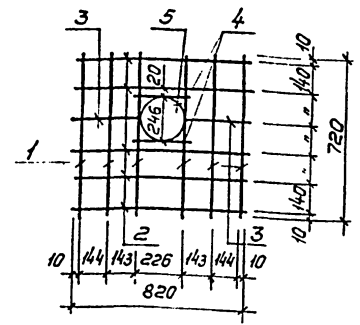
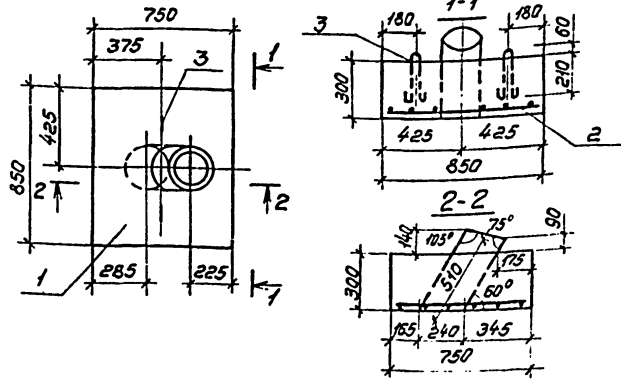

Формат Зона Лист	Обозначение	Наименование	Кол.	Приме- чание
		Документация		
A4	-кжи-0300	Оборочный чертёж		
		Оборочные единицы и детали		
A4	1	-кжи-0300 Плита ПУ1	1	
A4	2	-кжи-0310 Сетка С1	1	2,3лр
A4	3	-кжи-0301 Лента Л1	2	0,17лр
		Материалы		
	4	Бетон марки 200	0,18 м ³	
	5	Гост 539-80	Асб. цемент марш. 200, В-600	1 Марш. ВТЗ

И.О.П.	В.И.О.	И.О.П.	И.О.П.	И.О.П.	И.О.П.	И.О.П.	И.О.П.	И.О.П.	И.О.П.
Антанов	Варанков	Варанков	Варанков	Варанков	Варанков	Варанков	Варанков	Варанков	Варанков
Иванов	Елизеев	Елизеев	Елизеев	Елизеев	Елизеев	Елизеев	Елизеев	Елизеев	Елизеев
Богданко	Богданко	Богданко	Богданко	Богданко	Богданко	Богданко	Богданко	Богданко	Богданко
Савина	Савина	Савина	Савина	Савина	Савина	Савина	Савина	Савина	Савина
Хлыстова	Хлыстова	Хлыстова	Хлыстова	Хлыстова	Хлыстова	Хлыстова	Хлыстова	Хлыстова	Хлыстова

т.п. 503-1-29.85 -кжи-0300

Плита ПУ1

Станд. Марш. Усилов

Р 450 1:50

Лист Листов 1

СООЗГИПРОЛЕСХОЗ

Формат Зона Лист	Обозначение	Наименование	Кол.	Приме- чание
		Документация		
A4	-кжи-ТТ	Технические требования		
		Детали		
		ФБАТ Гост 5781-82		
B4	1	-кжи-0311	В-720	6 0,16лр
B4	2	-01	В-820	5 0,182лр
B4	3	-02	В-310	2 0,059лр
B4	4	-03	В-240	2 0,053лр
B4	5	-04	В-960	1 0,213лр

И.О.П.	В.И.О.	И.О.П.	И.О.П.	И.О.П.	И.О.П.	И.О.П.	И.О.П.	И.О.П.	И.О.П.
Антанов	Варанков	Варанков	Варанков	Варанков	Варанков	Варанков	Варанков	Варанков	Варанков
Иванов	Елизеев	Елизеев	Елизеев	Елизеев	Елизеев	Елизеев	Елизеев	Елизеев	Елизеев
Богданко	Богданко	Богданко	Богданко	Богданко	Богданко	Богданко	Богданко	Богданко	Богданко
Савина	Савина	Савина	Савина	Савина	Савина	Савина	Савина	Савина	Савина
Хлыстова	Хлыстова	Хлыстова	Хлыстова	Хлыстова	Хлыстова	Хлыстова	Хлыстова	Хлыстова	Хлыстова

т.п. 503-1-29.85 -кжи-0310

Сетка С1

Станд. Марш. Усилов

Р 23 1:20

Лист Листов 1

СООЗГИПРОЛЕСХОЗ

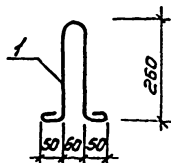

Длина развертки 770мм

Испол	Антонов	М.А.	Т.п. 503-1-29.85	-КЖИ-0301		
Испол	Воронков	В.В.				
Испол	Елисеев	Ю.С.	Петля П1	Стандия	Масса	Максимум
Испол	Богданко	В.В.		Р	0,2	1:10
Испол	Сафина	С.В.	Лист	Листов 1		
			ФБРА ГОСТ 5781-82	СОЮЗГИПРОЛЕСХОЗ		

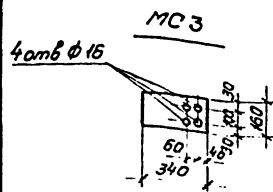
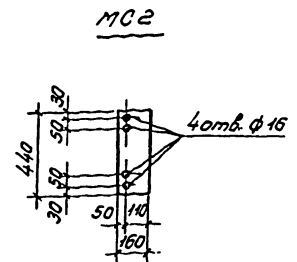
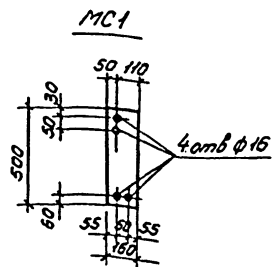

Обозначение	Марка	Масса
-КЖИ-0400-01	МС1	6,27
-02	МС2	5,52
-03	МС3	4,26

Испол	Антонов	М.А.	Т.п. 503-1-29.85	-КЖИ-0400		
Испол	Воронков	В.В.				
Испол	Елисеев	Ю.С.	Узеление соединительное (МС1, МС2, МС3)	Стандия	Масса	Максимум
Испол	Богданко	В.В.		Р	-	1:20
Испол	Сафина	С.В.	Лист	Листов 1		
			Полоса 160x10 ГОСТ 103-76 Ст3 ГОСТ 535-79	СОЮЗГИПРОЛЕСХОЗ		

Лобовый

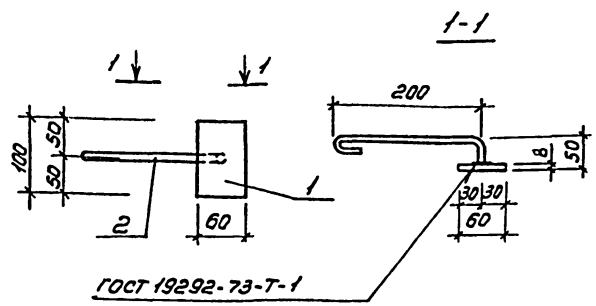

Лобовой проект

Формат	Зона	Лист	Обозначение	Наименование	Кол.	Примечание
				<u>Документация</u>		
А4			-КЖИ-ТТ	Технические требования		
				<u>Детали</u>		
Б4	1		-КЖИ-Б01	Полоса 60x8 ГОСТ103-76 Ст3 ГОСТ535-79		
				ℓ=100	1	0,45кг
Б4	2		-КЖИ-Б02	ФЛЮГ ГОСТ5781-82, ℓ=320	1	0,2кг

ГЛП	Антонов	И.И.	Т.п. 503-1-29.85	-КЖИ-0600
И.Камт	Воронков	В.В.		
Н.К.Ат	Елисеев	В.И.		
Л.Спеч	Богданко	В.И.	Изделие закладное	Стадия
Р.К.Г	Сафина	С.В.	МН2	Масса
				1:5
				Лист
				Листов 1
				СОЮЗГИПРОБСХОЗ

Контурный

формат А4

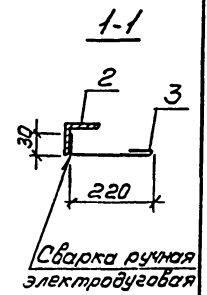
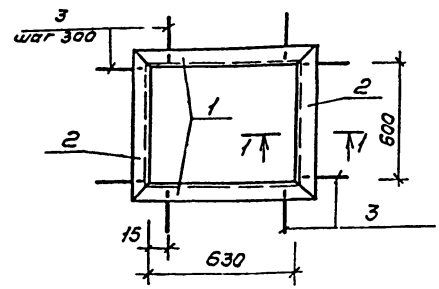

Формат	Зона	Лист	Обозначение	Наименование	Кол.	Примечание
				<u>Документация</u>		
А4			-КЖИ-ТТ	Технические требования		
				<u>Детали</u>		
Б4	1		-КЖИ-501	Уголок 50x5 ГОСТ8509-79 Ст3 ГОСТ535-79		
				ℓ=725	2	2,75кг
Б4	2		-01	ℓ=695	2	2,63кг
Б4	3		-КЖИ-502	ФБЛ ГОСТ5781-82, ℓ=310	12	0,12кг

Формат А4

ГЛП	Антонов	И.И.	Т.п. 503-1-29.85	-КЖИ-0500
И.Камт	Воронков	В.В.		
Н.К.Ат	Елисеев	В.И.		
Л.Спеч	Богданко	В.И.	Изделие закладное	Стадия
Р.К.Г	Сафина	С.В.	МН1	Масса
				1:20
				Лист
				Листов 1
				СОЮЗГИПРОБСХОЗ

Контурный

формат А4

Львовий

Титовий проект

Чис. ліній: 1, 2, 3, 4, 5, 6, 7, 8, 9, 10, 11, 12, 13, 14, 15, 16, 17, 18, 19, 20, 21, 22, 23, 24, 25, 26, 27, 28, 29, 30, 31, 32, 33, 34, 35, 36, 37, 38, 39, 40, 41, 42, 43, 44, 45, 46, 47, 48, 49, 50, 51, 52, 53, 54, 55, 56, 57, 58, 59, 60, 61, 62, 63, 64, 65, 66, 67, 68, 69, 70, 71, 72, 73, 74, 75, 76, 77, 78, 79, 80, 81, 82, 83, 84, 85, 86, 87, 88, 89, 90, 91, 92, 93, 94, 95, 96, 97, 98, 99, 100

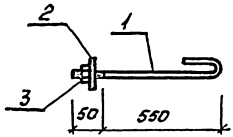

Формат Листа	Лист	Обозначение	Наименование	Кол.	Примечание
			<u>Документация</u>		
А4		- КЖИ-700	Сборочный чертеж		
			<u>Детали</u>		
Б4	1	- КЖИ-701	Ø12x1 ГОСТ 5781-82 L=690	1	0,61 кг
			<u>Стандартные изделия</u>		
	2		Шайба 12-011 ГОСТ 1137-78	1	0,1 кг
	3		Гайка М12 ГОСТ 3915-70*	1	0,02 кг

ГУП Антонов И. КОЛТА Н. КОЛОТ П. КОЛОТ Р. КОЛОТ	Антонов Воронков Елисеев Бороженко Савинова	М.С. С.С. С.С. С.С. С.С.	т.п. 503-1-29.85 Янкер А1	КЖИ-0700 Сталия Масса Р 0,64 Б/М Лист Листов 1 СоюзПролесхоз
---	---	--------------------------------------	---	--