

Сборник К-3-39 состоит из двенадцати технологических карт на установку металлических опор ВЛ 500 кВ следующих типов:

- промежуточных – на оттяжках (ПБ) и свободностоящих (Р) ,
- промежуточно-угловых на оттяжках (ПУБ),
- анкерно-угловых свободностоящих (У) и на оттяжках (УБМ) .

Карты служат руководством при сооружении линий электропередачи и являются пособием при проектировании производства работ.

С выходом настоящего сборника аннулируются типовые технологические карты сборников К-3-18, К-3-20, К-3-21, К-3-22.

Шифр по плану. Подпись с. и. должности. Дата. №

ВЛ-Т(К-3-39)

Нач. отд.	Полубок	<i>[Signature]</i>	20.11.85	Технологические карты Установка металлических опор	Статья	Лист	Листов
И. контр.	Зубрицкая	<i>[Signature]</i>	20.11.85		Р.	2	158
Гл. спец.	Коган	<i>[Signature]</i>	20.11.85		Всесоюзный институт "ОРГЭНЕРГЭТРОЙ" Отдел 3М20		
Разраб.	Кузин	<i>[Signature]</i>	20.11.85				
	Кудинов	<i>[Signature]</i>	11.11.85				

СОДЕРЖАНИЕ	стр.
Общая часть	4
Технологическая карта К-3-39-1.	
Установка промежуточных опор ПБ I+ПБ 5 и промежуточно- угловых ПУБ-2, ПУБ-5	7
Технологическая карта К-3-39-2	
Установка промежуточно-угловой опоры ПУБ-20	27
Технологическая карта К-3-39-3	
Установка промежуточной опоры Р2	43
Технологическая карта К-3-39-4	
Установка промежуточной опоры Р2+5	60
Технологическая карта К-3-39-5	
Установка промежуточной опоры Р2+I0	70
Технологическая карта К-3-39-6	
Установка анкерно-угловой опоры У2 при помощи падающей стрелы	81
Технологическая карта К-3-39-7	
Установка анкерно-угловой опоры У2+5	97
Технологическая карта К-3-39-8	
Установка анкерно-угловой опоры У2+I2	107
Технологическая карта К-3-39-9	
Установка анкерно-угловой опоры УБМ-I7 при помощи пада- ющей стрелы	117
Технологическая карта К-3-39-10	
Установка анкерно-угловой опоры УБМ-22	131
Технологическая карта К-3-39-II	
Установка анкерно-угловой опоры У2 краном и трактором .	140
Технологическая карта К-3-39-I2	
Установка анкерно-угловой опоры УБМ-I7 краном и трактором	149

Инв. № 21.103-78
 24393

Технологические карты

ВЛ 500 кВ

Установка металлических опор

Общая часть

К-3-39

1. В настоящий сборник включены технологические карты на установку промежуточных, промежуточно-угловых и анкерно-угловых металлических опор на оттяжках и свободно стоящих.

2. Схемы опор и показатели приняты по чертежам Отделения дальних передач института „Энергосетьпроект и приведены в соответствующих технологических картах.

3. Картами предусмотрена установка опор специализированными звеньями комплексной бригады. Количество звеньев определяется в зависимости от сроков строительства и трудоемкости работ.

4. Техничко-экономические показатели подсчитаны исходя из односменной работы (продолжительность смены 8,2 часа) на равнинной местности в летний период. Для составления калькуляций трудозатрат использован сборник ЕНиР 23 выпуск 3 "Воздушные линии электропередачи и строительные конструкции открытых распределительных устройств на напряжении 35 кВ и выше" (I редакция) Энергостройтруд. Москва 1983 г.

5. При привязке технологических карт к конкретному объекту необходимо уточнить отдельные технологические операции, объемы работ, калькуляции трудозатрат и расход эксплуатационных материалов в соответствии с условиями строительства и рельефом местности.

6. При строительстве ВЛ в усложненных условиях, отличающихся от предусмотренных технологическими картами, к затратам труда и механизмов следует применять следующие поправочные коэффициенты:

ВЛ-Т(К-3-39)

Лист

4

Ш.В. № 0001. / 24393 / 2004. 01.05. 87

24393

Особые условия	Поправочный коэффициент
На болотах и в заболоченных землях	I,7
При выполнении работ в распутицу или на участках, залитых водой	I,35
В лесной местности с большим количеством пней на площадке	I,3
В ^{горных} условиях и на косогорах (при крутизне ската более I,5)	I,65
В зимних условиях для температурной зоны (согласно классификации, приведенной в Общей части ЕНиР):	
I (январь-февраль)	I,08
II (декабрь-март)	I,13
III (ноябрь-март)	I,19
IV (ноябрь-март)	I,27
V (ноябрь-март)	I,29
VI (октябрь-апрель)	I,41

9. До установки опор должны быть выполнены следующие работы, не учитываемые настоящими картами:

9.1. Закончена сборка опор в исходном для подъема положении согласно технологическим картам сборника К-2-34.

9.2. Намечены пути движения тяговых и тормозных механизмов и расчищены от деревьев, пней, кустарника и других предметов.

9.3. В соответствии с гидрогеологическими условиями пикета устроены якоря, если они предусмотрены технологической схемой.

9.4. Скомплектован такелаж и монтажные приспособления и проверено их соответствие ГОСТам и проекту.

24393
 24393
 24393

10. При производстве работ должны строго соблюдаться правила техники безопасности, приведенные в следующих нормативных документах:

10.1. СНиП III-4-80, "Правила производства и приемки работ. Техника безопасности в строительстве."

10.2. ССБТ Государственные стандарты. Система стандартов безопасности труда.

10.3. "Правила техники безопасности при производстве электро-монтажных работ на объектах Минэнерго СССР, Москва 1984 г.

10.4. "Правила устройства и безопасной эксплуатации грузоподъемных кранов", Госгортехнадзор, СССР 1976

II. Установку опор следует вести в полном соответствии с требованиями настоящих технологических карт, обратив особое внимание на соблюдение следующих правил техники безопасности.

II.1. Запрещается подъем опоры на фундамент, не засыпанный полностью грунтом и не раскрепленный от сдвига.

II.2. Опорные части монтажной стрелы должны быть установлены в приямки глубиной 0,3 м.

II.3. В начале установки опоры следует проверить правильность крепления такелажа, приподняв опору на 0,3 м. При обнаружении дефектов опору опустить для их устранения.

II.4. Влезать на опору для снятия такелажа до полного ее в проектом положении крепления запрещается.

II.5. Не разрешается производить подъем опоры при ветре 6 баллов и выше.

12. Специальные требования техники безопасности, связанные с особыми условиями производства работ (зона влияния действующих ВЛ, сложный рельеф местности, стесненные условия и т.д.) должны быть оговорены в ППР при привязке технологических карт к конкретному объекту.

24393
 11.02.80
 11.02.80
 11.02.80

Технологическая карта

ВЛ 500 кВ

Установка анкерно-угловой опоры

У2+5

К-3-39-7

1. ОБЛАСТЬ ПРИМЕНЕНИЯ

1.1. Технологическая карта разработана на установку трехстоечной свободной опоры У2+5. Схема опоры представлена на рис. 7-1.

1.2. В состав работ, рассматриваемых картой, входят:

- 1.2.1. Установка монтажной стрелы и сборка такелажной схемы.
- 1.2.2. Подъем стойки опоры в проектное положение.
- 1.2.3. Временное закрепление опоры и снятие шарниров.
- 1.2.4. Выверка и окончательное закрепление стойки.
- 1.2.5. Демонтаж такелажа и опускание стрелы.

2. ОРГАНИЗАЦИЯ И ТЕХНОЛОГИЯ СТРОИТЕЛЬНОГО ПРОЦЕССА

2.1. Работы по установке опоры производятся двумя тракторами Т-130 и тракторным краном ТК-53 при помощи А-образной стрелы высотой 22 м грузоподъемностью 30 т.

2.2. Технологическая последовательность производства работ по установке одной стойки опоры.

2.2.1. Раскрепить подножки от сдвига согласно рис. 6-2.

2.2.2. Выложить А-образную стрелу и закрепить на ней такелажные канаты в соответствии с рис. 3-4. Тяговый полиспаг комплектуется по рис. 6-6.

ВЛ-Т(К-3-39)

Лист

97

Инв. № 24393
 24393

2.2.3. Установить стрелу в исходное рабочее положение путем подъема ее краном на 10 м с последующим дотягиванием трактором (рис. 6-3) .

2.2.4. Присоединить к опоре тросы: от стрелы (вожжи), тормозной и для опускания стрелы. Узлы показаны на рис. 6-4, 6-5 .

2.2.5. Выбирая трос тягового полиспаста тракторной лебедкой или ходом трактора, выполнить подъем стойки опоры согласно рис. 7-2 .

2.2.6. Навинчиванием гаек на анкерные болты временно закрепить две свободные ноги стойки и снять монтажные шарниры, наклонив стойку тяговым полиспастом. При временном закреплении стойки гайки не должны вплотную доходить к поверхности башмаков.

2.2.7. Произвести выверку установленной стойки опоры согласно допускам, приведенным на рис. 6-8 . Отклонения от проектного положения устраняются установкой стальных прокладок между пятой опоры и фундаментом. После выверки прокладки привариваются к пяте опоры.

2.2.8. Произвести закрепление стойки затяжкой гаек и контргаек на анкерных болтах фундаментов.

2.2.9. Демонтировать такелаж и опустить стрелу, используя для этого один из освободившихся механизмов.

2.3. При установке стоек опоры следует руководствоваться указаниями по технике безопасности, изложенными в п. 10, 11, 12 Общей части настоящего сборника.

Особое внимание обращается на следующее :

2.3.1. Тяговый трактор должен перемещаться строго по оси поднимаемой стойки. В противном случае следует применять якорь с отводным блоком.

2.3.2. При установке стоек зимой площадка радиусом 45 м возле каждой стойки должна быть расчищена от снега для обеспечения свободного подхода к стойке.

2.3.3. Запрещается использовать установленную стойку в качест-

ИВ.р. под. 24393

ве якоря при подъеме смежной стойки.

2.4. Работы по установке опор выполняются звеном рабочих в составе

Профессия	Разряд	Кол., чел.
Электролинейщик	6	1
Электролинейщик	5	1
Электролинейщик	4	1
Электролинейщик	3	2
Электролинейщик	2	2
Машинист крана	6	1
Машинист трактора	6	2

11.01.002
24395

ВЛ-Т(К-3-39)

Лист
99

2.5. Калькуляция трудовых затрат

Обоснование	Наименование работ	Един. измерен.	Норма времени на един. измерения, чел.-ч.		Объем работ	Трудозатраты, чел.-ч.	
			эл.лин.	маш.		эл.лин.	маш.
ЕНиР 23-3-13 табл. 2	Установка трехстоечной анкерно-угловой опоры	I опора	105	39	I	105	39
п.31,32 к=3 для п.31 по примечанию	тракторами Т-130 и краном ТК-53 при помощи падающей стрелы	I т	1,2	0,45	21,4	25,7	9,6
ИТОГО						130,7	48,6

Общие трудозатраты составляют 179,3 чел.-ч.

Копировать
 ВЛ-Г(К-3-39)
 Формат 11
 Лист 100

Ф 4
 ГОСТ 21.103-78

3. ТЕХНИКО-ЭКОНОМИЧЕСКИЕ ПОКАЗАТЕЛИ НА
УСТАНОВКУ ОДНОЙ ОПОРЫ

Наименование	Установка опоры У2+5
Трудоемкость, чел.-дн.	21,9
Работа механизмов, маш.-см.	6,6
Численность звена, чел.	10
Продолжительность установки опоры, смен	2,2
Производительность звена за смену, опор	0,45

4. МАТЕРИАЛЬНО-ТЕХНИЧЕСКИЕ РЕСУРСЫ

4.1. Потребность в основных машинах, оборудовании, приспособлениях, инструменте и инвентаре (на одно звено)

№ по з.	Наименование	Тип	Марка ГОСТ	Кол. чел.	Примечание
1	Трактор	гусеничный	тягловый класс 10т	2	
2	Кран	тракторный	ТК-53	1	1 стр.=II, 5м
3	Стрела монтажн.	А-образная	чертеж 778.00.00.000	1	Н=22 м
4	Шарнир		чертеж 656.06.00.000	6	учтены в К-2-34-37
5	Блок	однороликов.	каталог ПСК выпуск 3, 1978г.	2	г.п. 10 т
6	Блок	однороликов.	то же	1	г.п. 5 т

Ш. № подл. 24393
 Подпись и дата: 13.08.78, 11:42

24393

Продолжение

№№ поз.	Наименование	Тип	Марка ГОСТ	Кол. шт.	Примечание
7	Трос-вожжи		канат I5,5-Г-I-H-180 3079-80	1	рис. 7-5
8	Трос полиспастр.		канат I9,5-Г-I-H-180 3079-80	1	то же
9	Трос тормозной		канат I5,5-Г-I-H-180 3079-80	1	"-
10	Трос для подъема и опускания стрелы		канат I9,5-Г-I-H-180 3079-80	1	"-
11	Строп от опоры к стрелу и тормозному тросу		СКН1-2,8 25573-82	1	
12	Строп для крепления колец вожжей и блока опускания стрелы		СКН1-2,8 25573-82	4000	3
14	Коуш	63	2224-72		5
15	Коуш	45	2224-72		1
16	Зажим	22	ОСТ 24.090. 51-79		32
17	Зажим	16	ОСТ.24.090. 51-79		6
18	Скоба	СК-25	2724-78		7
19	Лес круглый \varnothing 200мм		9463-72		1,5 м ³ рис. 6-2

В перечень не включен бригадный инвентарь, предусмотренный табелем средств малой механизации.

13. Трос от стрелы к полиспасту и к уровнительному блоку

I5,5-Г-I-H-180	2	рис. 7-3
----------------	---	----------

Ш. № подл. 24393
 Подпись к плану № 24393

4.2. Потребность в эксплуатационных материалах

Наименование	Норма на один час работы, кг	Количество на одну опору, кг
Дизельное топливо		
трактор	8	262,4
кран	6,2	101,7
Дизельная смазка		
трактор	0,4	13,0
кран	0,25	4,1

Подпись и дата

Изм. № 103

24393

ВЛ-Т(К-3-39)

Изм.

103

Формат И

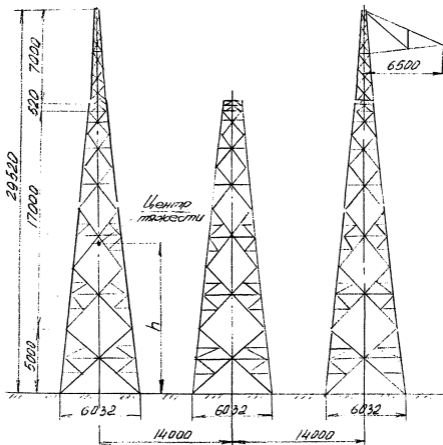

Тип опоры	41+5	42+5
Масса опоры, т	20,3	21,3
h, м	10,8	11,0

Рис. 7-1. Анкерно-угловые опоры типа 41+5, 42+5

Лист № 24393

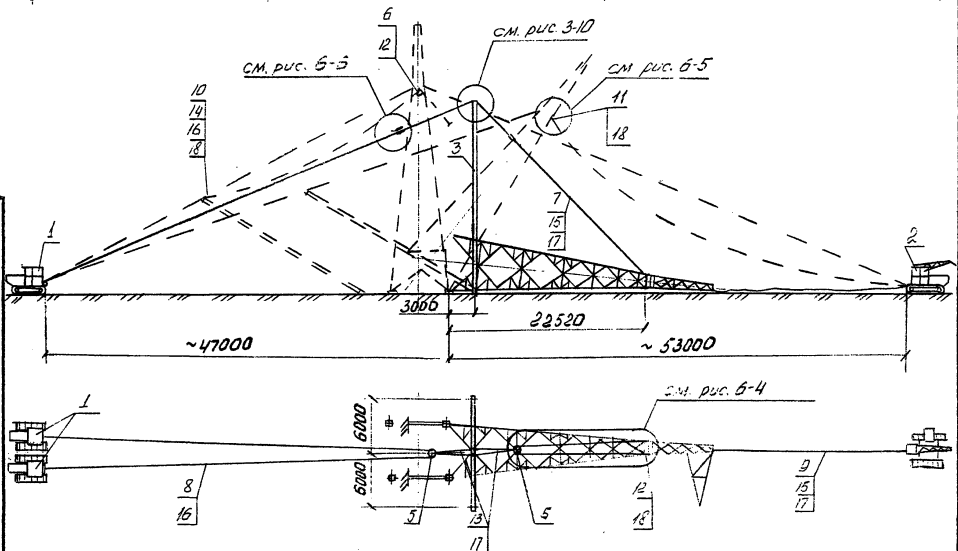

ВЛ-Т(К-2-39)

Рис. 1-2 Схема подвеса опор типа У2+5
(номера позиций соответствуют ведомости 4.1)

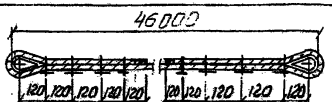
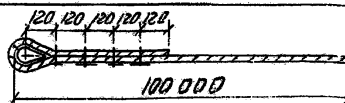
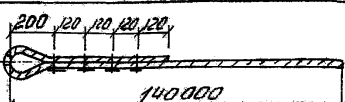
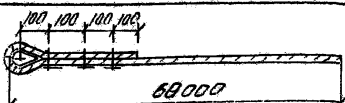
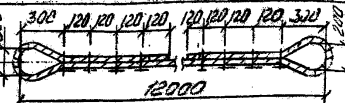
Поз	Схема троса	Диаметр каната, мм Длина заделки, м	Катушки		Запасы		Назначение
			Поз	Обозначение № и кол. шт	Поз	Обозначение № и кол. шт	
7		φ19,5 47,5	14	$\frac{63}{2}$	16	$\frac{22}{8}$	Трос-важель
10		φ19,5 100,0	14	$\frac{63}{1}$	16	$\frac{22}{4}$	Трос для подъема и опускания стрелы
8		φ19,5 140,0	-	-	16	$\frac{22}{4}$	Трос полиспастный
9		φ15,5 60,5	15	$\frac{45}{1}$	17	$\frac{16}{6}$	Трос тормозной
13		φ19,5 140	-	-	16	$\frac{22}{8}$	Трос от стрелы с полиспасту и с промежуточному блоку

Рис. 7-3 Таблица тросов для монтажа стрелы
(номера позиций соответствуют ведомости 4.1)

В.1-Т(К-2-39)