

ТИПОВОЙ ПРОЕКТ

902-2-3

НЕФТЕЛОВУШКА ИЗ СБОРНЫХ ЖЕЛЕЗОБЕТОН-
НЫХ ЭЛЕМЕНТОВ НА РАСХОД ВОДЫ 110 л/сек

АЛЬБОМ II

6303-02
ЦЕНЯ 1-75

ЦЕНТРАЛЬНЫЙ ИНСТИТУТ ТЕПЛОТОВОГО ПРОЕКТИРОВАНИЯ
ГОСУДАРСТВА СССР

Москва, А-46, Селезнев ул., 28

Скала в отчете *XI* № *3* п.

Листы № *12362* Числа *100* стр.

ТИПОВОЙ ПРОЕКТ

902-2-3

НЕФТЕЛОВУШКА ИЗ СБОРНЫХ ЖЕЛЕЗОБЕТОН-
НЫХ ЭЛЕМЕНТОВ НА РАСХОД ВОДЫ 110 л/сек

АЛЬБОМ II

СОСТАВ ПРОЕКТА

Альбом I Технологическая часть

Альбом II Строительная часть

Альбом III Строительные изделия

Альбом IV Сметы

РАЗРАБОТАН

ГОСУДАРСТВЕННЫМ ПРОЕКТНЫМ ИНСТИТУТОМ

СОЮЗВОДОКАНАЛПРОЕКТ

ВВЕДЕН В ДЕЙСТВИЕ ПРИКАЗОМ ПО
ИНСТИТУТУ СОЮЗВОДОКАНАЛПРОЕКТ

№ 192 ОТ 30 НОЯБРЯ 1965 Г.

№№ п/п	НАИМЕНОВАНИЕ	НОМЕРА	
		Листов и шифр	Страниц альбома
1	СОДЕРЖАНИЕ АЛЬБОМА	С-1	2
2	ПОЯСНИТЕЛЬНАЯ ЗАПИСКА	ПЗ-1 ПЗ-2 ПЗ-3	3 4 5
НЕФТЕЛОВУШКА			
3	Заглавный лист	АС-1	6
4	Заказ стали	АС-2	7
5	Общие виды. План.	АС-3	8
6	Общие виды. Разрезы и узлы	АС-4	9
7	Маркировочные планы стеновых панелей, плит перекрытия, закладных деталей и узлов.	АС-5	10
8	Маркировочный план ограждения, план раскладки асбестоцементных листов покрытия и узлов.	АС-6	11
9	Армирование днища. Пласти раскладки арматурных сеток и каркасов	АС-7	12
10	Армирование днища Разрез I-I	АС-8	13

№ п/п	НАИМЕНОВАНИЕ	НОМЕРА	
		Листов и цифр	Страниц альбома
11	Армирование днища Разрез II-II и III-III	АС-9	14
12	Армирование монолитных участков №1,2,3	АС-10	15
13	Армирование монолитных участков №4,5,6	АС-11	16
14	Спецификация арматуры к листам 7, 8, 9, 10, 11 (начало)	АС-12	17
15	Спецификация арматуры к листам 7, 8, 9, 10, 11 (окончание)	АС-13	18
16	Армирование опорной плиты привода	АС-14	19
17	Металлические закладные и накладные детали и металлические изделия ЗД-1, ЗД-2, ЗД-3, ЗД-4, ЗД-9, ЗД-10, НД-1, НД-2, М-1, М-2 и М-3.	АС-15	20
Колодцы при нефтеловушке			
18	Колодцы №1 и 2 при удалении осадка из нефтеловушки через данные клапаны. Общие виды и спецификации	АС-16	21
19	Колодцы №1 и 2 при удалении осадка из нефтеловушки гидроэлеваторами Общие виды и спецификации	АС-17	22

Госстрой СССР СНУЗВОДОКАНАЛПРОЕКТ г. Москва	НЕФТЕЛОВУШКА ИЗ СБОРНЫХ ЖЕЛЕЗОБЕТОН- НЫХ ЭЛЕМЕНТОВ НА РАСХОД ВОДЫ 140 Л/СЕК	ИДЕНТИФИКАЦИОННЫЙ 902-2-3 АЛЬБОМ II МАРКА-ЛИСТ
	Очистные канализационные сооружения	СОДЕРЖАНИЕ АЛЬБОМА
		С-1

ПОЯСНИТЕЛЬНАЯ ЗАПИСКА

I ОБЩАЯ ЧАСТЬ

Типовой проект нефтеловушки разработан для строительства на всей территории СССР, за исключением районов вечной мерзлоты, районов с сейсмичностью более 6 баллов и участков с просадочными грунтами.

Основанием для нефтеловушки могут служить грунты, допускающие нормативное давление не менее 10 кг/см^2 . Наибольший допустимый подбор грунтовых вод - 1.0 м. над низом дна.

Нефтеловушка предназначена для улавливания нефти и механических примесей из нефтесодержащих сточных вод, не агрессивных к бетону и металлу.

В случае агрессивности сточных вод или грунтовых вод по отношению к бетону или металлу, необходимо при привязке проекта, в зависимости от степени характера агрессивности, указывать антикоррозийную защиту в соответствии с СН-262-63.

II. Конструкции.

Нефтеловушка запроектирована с монолитным железобетонным дном и сборными стенами и покрытием из железобетонных элементов.

В местах сопряжений продольных и торцевых стен запроектированы монолитные участки по 1.6 м в каждую сторону от углов стен. Дно нефтеловушки и монолитные участки стен запроектированы из бетона, отвечающего следующим требованиям:

- а/ марка по прочности на сжатие - 200;
- б/ марка по морозостойкости - 150;
- в/ марка по водонепроницаемости В-8.

Повышенная водонепроницаемость бетона достигается за счет:

- а/ рационального подбора зернового состава;
- б/ снижения водоцементного отношения до 0.45;
- в/ повышенного расхода цемента $\phi 420 \text{ кг}$ на 1 м^3 бетона;
- г/ максимального уплотнения бетона вибраторами при укладке;

а) введения добавки жидкого /растворимого/ стекла с удельным весом 1.42 в количестве 3.5% от веса цемента /при получении товарного жидкого стекла с удельным весом 1.5 - 1.55 последнее разводится водой до удельного веса 1.42 - 1.40/;

Под дном устраивается подготовка из бетона марки 100, по которой наносится механическим путем три слоя по 5 мм асфальтовой холодной /эмульсионной/ мастики.

Состав мастики производство работ принимать по "Техническим правилам устройства колодной асфальтовой гидроизоляции и безрулонных кровель" ВСН 167-64 ГПКЗ и ЭСССР

Арматура дна принята из сварных сеток и каркасов.

Сетки приняты по ГОСТу 8478-57 и специально изготавливаемые, как и каркасы, из арматурной стали класса А-I и А-II, ГОСТ 5781-64.

Арматура монолитных участков стен запроектирована из отдельных стержней из стали класса А-I и А-II, ГОСТ 5781-64.

Стены нефтеловушки запроектированы из унифицированных панелей размером $2800 \times 2400 \times 140 \text{ мм}$ марки ПС-24 /рабочие чертежи панелей см. в альбоме III/.

Замоноличивание панелей в пазу дна и заделка стыков между панелями предусматривается бетоном марки по прочности - 300, по морозостойкости 150 и по водонепроницаемости В-8, с крупностью инертных не более 10-15 мм.

Внутренние поверхности монолитных участков и стыков панелей наружных стен, торкретируются цементным раствором состава 1:1.5 по объему, с добавлением в раствор жидкого /растворимого/ стекла в количестве 1% от веса воды.

Толщина торкрета монолитных участков стен - 10 мм, стыков - 20 мм.

Перекрытие нефтеловушки собирается из железобетонных плит размером $1.5 \times 6 \text{ м}$. марки ПКЖ-5 по серии ПК-01-106 и асбестоцементных волнистых листов марки ВУ-175К и ВУ-200К. ГОСТ 8423-57, укладываемых в промежутках между плитами ПКЖ-5.

Плиты ПКЖ-5, имеющие индексы а, б, в, г и отличающиеся от обычных плит наличием специальных закладных деталей и отверстий, изготавливаются по чертежам серии ПК-01-06 с добавлениями, указанными на чертеже АС-13, альбома III.

Плиты ПКЖ-5 служат одновременно распорками для стен нефтеловушки, поэтому закладные детали плит на опорах должны быть обязательно приварены к накладным деталям стеновых панелей.

Плиты, которые являются мостиками для обслуживания оборудования нефтеловушки, должны быть покрыты сверху слоем асфальта толщиной 20-25 мм.

Плиты ПКЖ-5 с обнаженной арматурой и раковинами, в виду повышенной влажности среды к укладке не допускаются.

В районах, где по климатическим условиям занос ловушки снегом или песком исключается, асбестоцементные листы не укладываются.

Поверхности всех металлических закладных и накладных деталей, устанавливаемых в нефтеловушке, за исключением ограждения, должны быть защищены от коррозии путем покрытия их слоем цинка.

Покрытие цинком осуществляется путем распыления расплавленного цинка струей сжатого воздуха /толщина покрытия 0.1 мм/ либо горячим оцинкованием, либо гальванизацией /в обоих случаях толщина покрытия 0.06 мм/.

Госстрой СССР Совхозоканалпроект г. Москва	Нефтеловушка из сборных железобетонных элементов на расход воды 110 л/сек.	Типовой проект 302-2-3 Альбом II
Очистные канализационные сооружения	ПОЯСНИТЕЛЬНАЯ ЗАПИСКА.	МАРКА-ЛИСТА ПЗ-1

В случае агрессивности стоков по отношению к металлу оцинкование поверхностей производить только путем распыления расплавленного цинка струей сжатого воздуха, толщина покрытия должна быть доведена до 0,2 мм.

Указанное выше оцинкование должно производиться в заводских условиях.

Защиту сварных швов выполнять на месте цинковыми протекторными грунтами.

Антикоррозийные покрытия выполнять в соответствии с указаниями по проектированию антикоррозийной защиты строительных конструкций промышленных зданий в производствах с агрессивными средами (СН 262-63).

Ограждения окрасить масляной краской за 2 раза.

Наружные поверхности стен нефтеловушки покрыть за 2 раза горячим битумом.

На мостиках управления оборудованием нефтеловушки обязательно должны быть вывешены предупреждающие надписи: "Разрешается опорожнять от воды только одну из секций нефтеловушки."

Надписи делать несмываемой масляной краской на листе кровельной стали.

III. Основные положения, принятые в расчете

Расчетные схемы

А. Поперечное сечение нефтеловушки

а) Первая расчетная схема

Нефтеловушка обсыпана грунтом, одна секция залита водой.

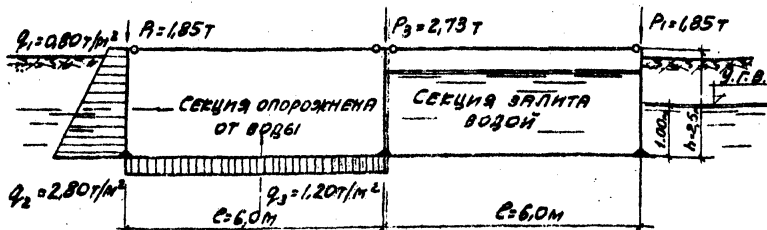

б) Вторая расчетная схема: одна секция залита водой, обсыпана грунтом нет

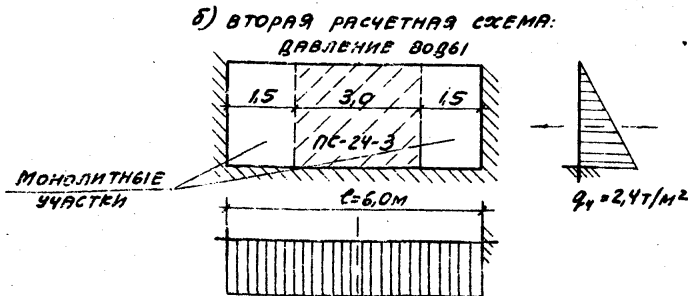
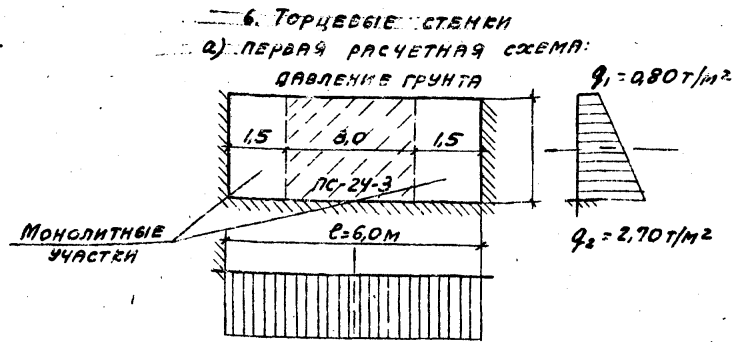
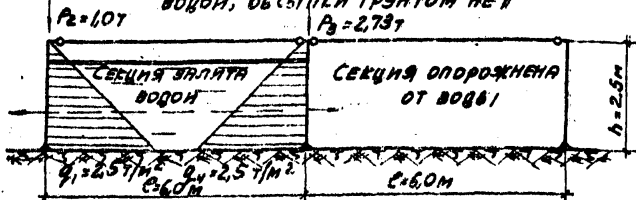

q_1 и q_2 - ординаты горизонтального давления грунта с учетом временной нагрузки на грунт $2,0 \text{ т/м}^2$ и с учетом влияния грунтовых вод.

q_3 - гидростатическое давление грунтовой воды за вычетом собственного веса конструкции днища.

q_4 - ординаты горизонтального гидростатического давления воды, заполняющей одну из секций нефтеловушки.

P_1 и P_3 - максимальная нагрузка на 1 м. основания стенки от ее собственного веса и веса перекрытия нефтеловушки.

P_2 - минимальная нагрузка на 1 м. основания стенки от ее собственного веса и веса перекрытия.

Характеристика грунтов:
 $\gamma = 1,8 \text{ т/м}^3$; $\varphi_p = 30^\circ$; $k_m = 2,0 \text{ кг/см}^2$

Временная нагрузка на горизонтальную поверхность грунта $2,0 \text{ т/м}^2$

Выбор сечений бетона и арматуры произведен с учетом требований СНиП II-В-1-62.

Допустимая ширина раскрытия трещин принята не более 0,2 мм.

IV. Основные указания по производству работ

Работы

1. Выемка грунта из котлована экскаватором производится с недобором 10 см, остальной грунт разрабатывается вручную.
2. По окончании земляных работ устраивается бетонная подготовка под днище, по которой наносится три слоя нефтешлаковой холодной (эмульсионной) мастики.
3. При монтаже арматуры днища особое внимание следует обратить на обеспечение принятых в проекте защитных слоев бетона. Для нижней арматуры защитный слой фиксируется бетонными подкладками, для верхней арматуры - укладкой сеток на специальные каркасы.
4. Бетонирование днища и выступов, образующих пазы для заделки панелей, ведется непрерывно параллельными полосами без образования швов.
5. Стеновые панели устанавливаются в корытообразные пазы днища, выверяются и расклиниваются, после чего верхние выпуски арматуры их свариваются.

Панели марки ПС-24-1 устанавливаются монтажными петлями внутри нефтеловушки; панели марок ПС-24-1Б; ПС-24-1Б; ПС-24-1Б; ПС-24-2Б и ПС-24-2Б, имеющие эластичные детали для крепления сербегового механизма и нефтесборных труб необходимо устанавливать сособой тщательностью, точно по проекту.

В соответствии со СНиП II-В-62 § 5.25 отклонение от проектных размеров при монтаже стеновых панелей не должно превышать $\pm 5 \text{ мм}$.

6. После окончания монтажа стеновых панелей устанавливается арматура монолитных участков стен, производится сварка концов ее с выпусками арматуры панелей и только после этого производится бетонирование.

7. Стеновые панели марок ПО-59-12 должны быть установлены на место до начала бетонирования монолитных участков стен и стыков панелей, чтобы при бетонировании последний бетон мог бы затечь в пустоты панелей ПО-59-12.

Госстрой СССР Союзводоканалпроект г. Москва	Нефтеловушка из сборных железобетонных элементов на расстой воды 110 л/сек.	Типовой проект 902-2-3 АЛЕКСОН Л. МАРГА-ЛЮСТ ПЗ-2
ОЧИСЛительные канализационные сооружения	Пояснительная записка	

8. ЗАДЕЛКА ПАНЕЛЕЙ В ДНИЩЕ И БЕТОНИРОВАНИЕ СТЫКОВ ПАНЕЛЕЙ ПРОИЗВОДИТСЯ В САМОЕ ХОЛОДНОЕ ($t = +5 \div +10^{\circ}\text{C}$) ВРЕМЯ СУТОК ПРИ СОБЛЮДЕНИИ СЛЕДУЮЩИХ УСЛОВИЙ:
- а) ПАЗЫ ТЩАТЕЛЬНО ОЧИЩАЮТСЯ ОТ МУСОРА;
 - б) СТЫКУЕМЫЕ ПОВЕРХНОСТИ ОЧИЩАЮТСЯ ОТ ПЛЕНКИ ЦЕМЕНТНОГО КАМНЯ ПУТЕМ ОБРАБОТКИ СТАЛЬНЫМИ ЩЕТКАМИ ИЛИ ПЕСКОСТРУЙНЫМИ АППАРАТАМИ, ПОСЛЕ НЕГО ПОВЕРХНОСТИ ПРОМЫВАЮТСЯ 1% РАСТВОРОМ СОЛЯНОЙ КИСЛОТЫ И ЗАТЕМ ВОДОЙ;
 - в) УКЛАДКА БЕТОНА ПРОИЗВОДИТСЯ С ТЩАТЕЛЬНЫМ ВИБРИРОВАНИЕМ;
 - г) В ТЕЧЕНИЕ 5-7 СУТОК ПОСЛЕ УКЛАДКИ ПРОИЗВОДИТСЯ УВЛАЖНЕНИЕ БЕТОНА И ТОЛЬКО ПОСЛЕ ЭТОГО ПОВЕРХНОСТЬ ТОРКРЕТИРУЕТСЯ.
9. После окончания бетонирования монолитных участков стен и стыков и их торкретирования, на стены устанавливаются металлические накладные детали и укладываются на место плиты покрытия, ребра которых на опорах привариваются к накладным деталям. Только после этого затягиваются и обвариваются гайки, крепящие накладные детали к закладным деталям стен. На качество приварки ребер плит должно быть обращено особое внимание. Защита сварных швов от коррозии производится покрытием их цинковым протекторным грунтом.
10. Гидравлическое испытание нефтеловушки на прочность и водонепроницаемость производится путем заполнения ее водой до проектной отметки. Гидравлическое испытание производится до засыпки пазух грунтом при положительной температуре наружного воздуха. Пригодность нефтеловушки для эксплуатации определяется величиной потерь воды, которая по нормам не должна превышать 3^л с 1 м² смоченной поверхности в сутки (см. СНиП III-Г. 4-62). При этом струйные утечки воды из нефтеловушки не допускаются.

11. По окончании гидравлического испытания производится обмазка наружных поверхностей стен горячим битумом за два раза и засыпка грунта в пазухи. Засыпку следует вести равномерно по всему периметру. В случае наличия грунтовых вод работы по строительству нефтеловушки производятся при непрерывном водоотливе, который может быть прекращен только после заполнения нефтеловушки водой и засыпки пазух грунтом.

У. УКАЗАНИЯ ПО ПРИВЯЗКЕ

1. За отметку ±0.00 принята отметка верха железобетонного днища. На чертежах показаны относительные отметки. При привязке абсолютная отметка верха железобетонного днища вписывается в рамку на привязочной схеме, показанной на листе АС-1.
2. При привязке проекта нефтеловушки в условиях агрессивных к бетону грунтовых вод или нефтесодержащих стоков, необходимо составить указания по составу бетонов в соответствии с СН-262-63.
3. Способ удаления осадка из нефтеловушки, через донные клапаны или гидрозлеваторами, должен быть указан в технологических чертежах. При удалении осадка гидрозлеваторами труба $d=200$ для донных клапанов не укладывается, что оговорено на листе АС-8 альбома.

Госстрой СССР Союзводоканалпроект г. Москва	НЕФТЕЛОВУШКА ИЗ СБОРНЫХ ЖЕЛЕЗОБЕТОННЫХ ЭЛЕМЕНТОВ НА РАСХОД ВОДЫ 110 л/сек.	Типовой проект
		902-2-3 Альбом II МАРКА-ЛИСТ ПЗ-3
Очистные канализационные сооружения	ПОЯСНИТЕЛЬНАЯ ЗАПИСКА	

ВЕДОМОСТЬ СБОРНЫХ ЖЕЛЕЗОБЕТОННЫХ И БЕТОННЫХ ИЗДЕЛИЙ														
N/п.п.	НАИМЕНОВАНИЕ ЭЛЕМЕНТОВ	МАРКА ЭЛЕМЕНТА	НАИМЕНОВАНИЕ СТАНДАРТА ИЛИ № ЛИСТА АЛЬБОМА	РАЗМЕРЫ В ММ			ВЕС ЭЛЕМЕНТА Т	СОДЕРЖАНИЕ СТАЛИ В 1 м³ БЕТОНА	МАРКА БЕТОНА	НА 1 ЭЛЕМЕНТ		ВСЕГО		
				е	в	h				БЕТОН м³	СТАЛЬ КГ	КОЛИЧЕСТВО ЭЛЕМЕНТОВ	БЕТОН м³	СТАЛЬ КГ
а) ИЗДЕЛИЯ ПО СТАНДАРТАМ И КАТАЛОГАМ														
1	ПЛИТА	ПКЖ-5	ПК-01-106	5970	1490	300	1.41	124.7	200	0.565	73.5	20	11.30	1470.0
2	"	ПКЖ-5Б	АС-3	5970	1490	300	1.41	146.0	200	0.565	82.6	2	1.13	165.7
3	"	ПКЖ-5Б	"	5970	1490	300	1.41	155.5	200	0.565	88.1	2	1.13	176.2
4	"	ПКЖ-5Б	"	5970	1490	300	1.41	135.0	200	0.565	75.36	2	1.13	150.6
5	"	ПО59-12	ИИ-03-02 22-64.А.6	5860	1190	228	1.82	46.5	200	0.73	29.8	2	1.46	59.6
													16.15	2021.6
б) ИЗДЕЛИЯ ПО ТИПОВЫМ ЧЕРТЕЖАМ АЛЬБОМА III														
1	СТЕНОВАЯ ПАНЕЛЬ	ПС-24-1	АС-1	2800	140	2400	2.4	91.0	200	0.94	103.9	18	16.92	1870.2
2	"	ПС-24-2	АС-2	"	"	"	"	122.0	"	"	132.8	9	8.46	1195.2
3	"	ПС-24-3	АС-3	"	"	"	"	170.0	"	"	167.8	2	1.88	335.6
4	"	ПС-24-3А	АС-4	"	"	"	"	"	"	"	190.9	2	1.88	381.8
5	"	ПС-24-1А	АС-5	"	"	"	"	91.0	"	"	172.9	1	0.94	172.9
6	"	ПС-24-1Б	АС-5	"	"	"	"	"	"	"	172.9	1	0.94	172.9
7	"	ПС-24-1В	АС-4	"	"	"	"	"	"	"	177.8	1	0.94	177.8
8	"	ПС-24-1Г	АС-4	"	"	"	"	"	"	"	177.8	1	0.94	177.8
9	"	ПС-24-2А	АС-5	"	"	"	"	122.0	"	"	227.3	1	0.94	227.3
10	"	ПС-24-2Б	АС-4	"	"	"	"	"	"	"	237.1	1	0.94	237.1
11	"	ПС-24-4 (ПС-24-4А)	АС-7	"	"	"	"	76.4	"	"	79.8	4	3.76	319.2
12	ЛОТОК	Л-1	АС-11	5840	370	760	1.3	94.0	"	0.5	46.9	2	1.00	93.8
													39.54	5361.6
													55.69	7383.2

ОБЪЕМЫ МОНОЛИТНОГО ЖЕЛЕЗОБЕТОНА И БЕТОНА						
N/п.п.	НАИМЕНОВАНИЕ ЭЛЕМЕНТА	МАРКА БЕТОНА	БЕТОН м³	СТАЛЬ КГ	СОДЕРЖ. АРМАТУРЫ В 1 м³ БЕТОНА	ПРИМЕНАНИЕ
1	БЕТОННАЯ ПОДГОТОВКА ПОД ДНИЩЕ	100	62.0	—	—	—
2	МОНОЛИТНОЕ ЖЕЛЕЗОБЕТОННОЕ ДНИЩЕ	200	46.4	7108.1	61.0	—
3	МОНОЛИТНЫЕ УЧАСТКИ СТЕН	200	7.5	733.8	98.0	—
4	НАБЕТОНКА ВПРЯМКУ И У ОСИ 1	100	10.7	—	—	—
5	МОНОЛИТНЫЕ УЧАСТКИ ПОКРЫТИЯ	200	2.1	—	—	—
6	ОПОРНЫЕ ПЛИТЫ ПРИВОДА	200	0.4	51.9	144.0	—
7	СТЫКИ И ЗАДЕЛКА ПАНЕЛЕЙ В ДНИЩЕ	300	8.4	—	—	—
	ВСЕГО		207.5	7899.8		

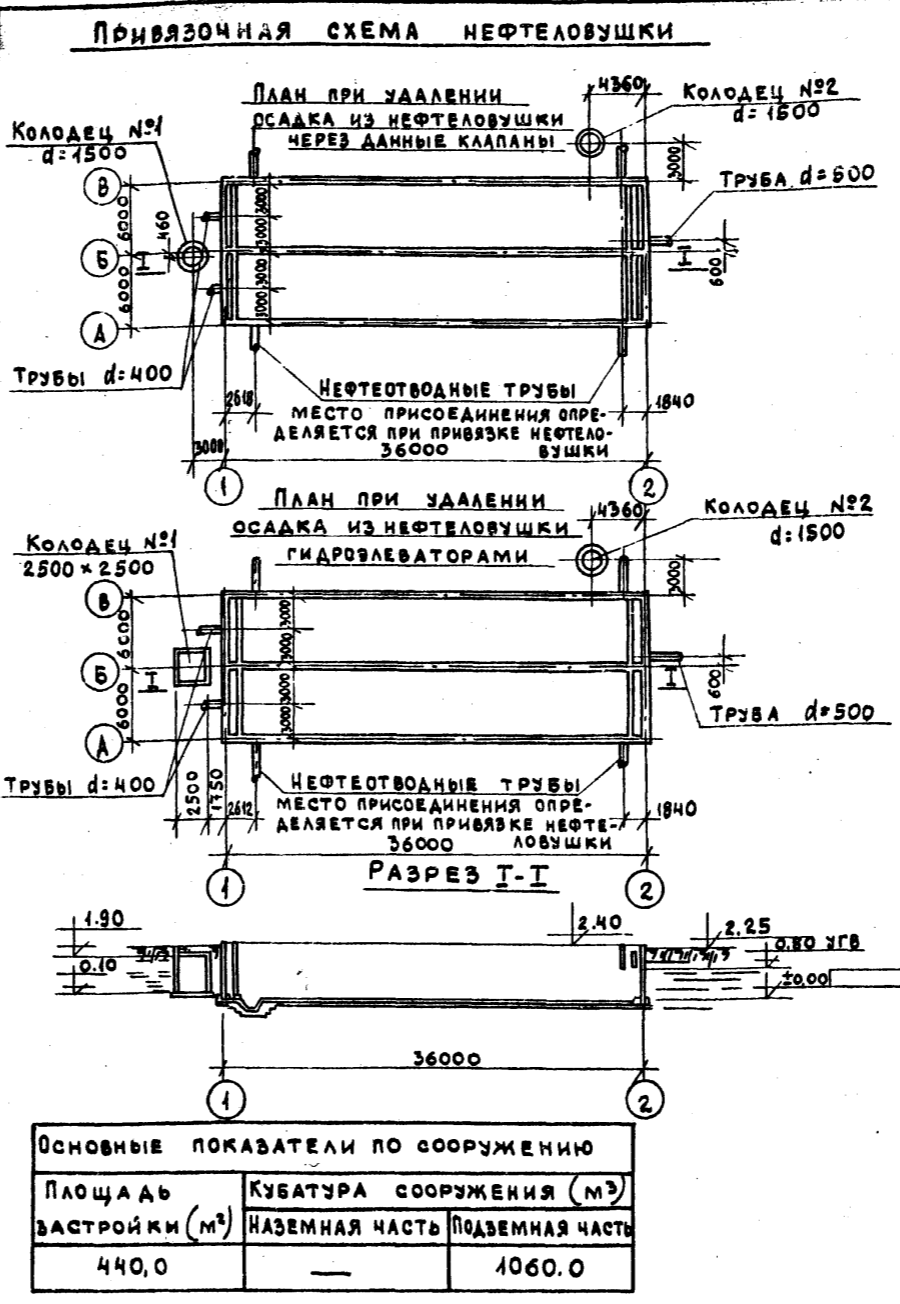

УСЛОВНЫЕ ОБОЗНАЧЕНИЯ

Ссылка на деталь Порядковый № детали на листе № листа, на котором вычерчена деталь

Марка детали или узла Порядковый № детали на листе

ВЕДОМОСТЬ СТАЛЬНЫХ ИЗДЕЛИЙ						6
N/п.п.	МАРКА ИЗДЕЛИЯ	КОЛ-ВО ШТ.		ВЕС КГ	№ ЛИСТА АЛЬБОМА	
		Т.	Н.			
а) ЗАКЛАДНЫЕ ДЕТАЛИ ДНИЩА						
1	ЗА-1	12	—	62.2	746.4	АС-15
б) ЗАКЛАДНЫЕ ДЕТАЛИ В МОНОЛИТНЫХ УЧАСТКАХ СТЕН						
2	ЗА-2	6	—	1.5	9.0	АС-15
3	ЗА-3	4	—	43.2	172.8	"
4	ЗА-4	80	—	0.8	64.0	"
5	ЗА-5	1	—	54.5	54.5	СЕРИЯ ВС-02-10
6	ЗА-6	2	—	11.5	23.0	СЕРИЯ ВС-02-10
7	ЗА-7	2	—	8.3	16.6	СЕРИЯ ВС-02-10
ДЕТАЛИ ЗА-6 И ЗА-7 СТАВЯТСЯ ТОЛЬКО ПРИ УДАЛЕНИИ ОСАДКА ГИДРОЭЛЕВАТОРАМИ						
в) ЗАКЛАДНЫЕ ДЕТАЛИ ОПОРНОЙ ПЛИТЫ						
8	ЗА-9	2	—	11.6	23.2	АС-15
9	ЗА-10	4	—	3.5	14.0	
г) СТАЛЬНЫЕ ИЗДЕЛИЯ						
1	ОГРАЖДЕНИЯ ПП-2	2	—	12.0	24.0	СЕРИЯ К9-03-1 ЛИСТЫ 88,89,90,95
2	" ПП-4	2	—	19.0	38.0	
3	" ПП-7	2	—	29.0	58.0	
4	" ПП-15	20	—	50.0	1000.0	
5	НА-1	3	—	86.6	259.8	АС-15
6	НА-2	3	—	44.0	132.0	"
7	АНКЕР М-1	102	—	0.7	71.4	"
8	ЩИТ М-2	8	—	18.8	150.4	"
9	М-3	1	—	6.0	6.0	"
						Итого 2863.1

РАСХОД ОСНОВНЫХ МАТЕРИАЛОВ						
БЕТОН м³			СТАЛЬ Т			
МОНОЛИТ.	СБОРНЫЙ	Итого	МОНОЛИТ. ЖЕЛЕЗОБЕТОН	СБОРНЫЙ ЖЕЛЕЗОБЕТОН	СТАЛЬНЫЕ КОНСТРУКЦИИ	Итого
207.50	55.69	263.19	2900	7.383	2.863	18.146

Госстрой СССР
СОЮЗВОДКАНАЛПРОЕКТ
г. МОСКВА

Очистные канализационные сооружения

НЕФТЕЛОВУШКА ИЗ СБОРНЫХ ЖЕЛЕЗОБЕТОННЫХ ЭЛЕМЕНТОВ НА РАСХОД ВОДЫ 140 Л/СЕК.

ЗАГЛАВНЫЙ ЛИСТ

Типовой проект 902-2-5 АЛЬБОМ II МАРКА-ЛИСТ АС-1

ПЛАН

НАПРАВЛЕНИЕ ВЫПУСКОВ ОПРЕДЕЛЯЕТСЯ ПРИ ПРИВЯЗКЕ

ЩЕЛЕВАЯ СТЕНКА
ПАНЕЛЬ ПС-24-4
ИЛИ ПС-24-4а

Труба Ду 400 оси на ч 2.16

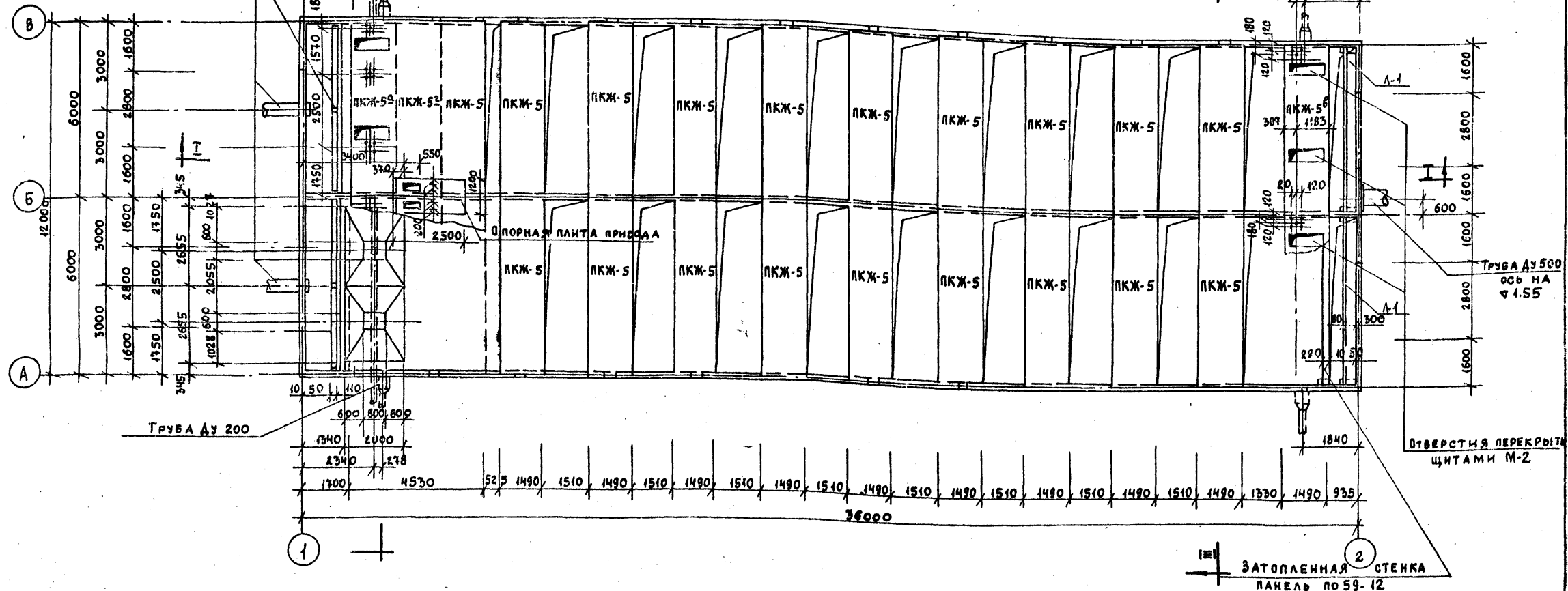

ПРИМЕЧАНИЯ.

1. За относительную отметку ±0.00 принята отметка верха плиты железобетонного днища.
2. Обратную засыпку и залив водой нефтеловушки можно производить только после приварки плит покрытия к накладным деталям стен.
3. Обратную засыпку нефтеловушки производить равномерно по всему периметру.
4. Наружные поверхности стен промазать за 2 раза горячим битумом!
5. Разрезы по нефтеловушке смотреть лист АС-4.

Госстрой СССР СОЮЗВОДКАНАЛПРОЕКТ г. Москва	НЕФТЕЛОВУШКА ИЗ СБОРНЫХ ЖЕЛЕЗОБЕТОННЫХ ЭЛЕМЕНТОВ НА РАСХОД ВОДЫ 110 Л/СЕК	ТИПОВОЙ ПРОЕКТ 302-2-3 АЛЬБОМ II МАРКА-ЛИСТ АС-3
	Очистные канализационные сооружения	

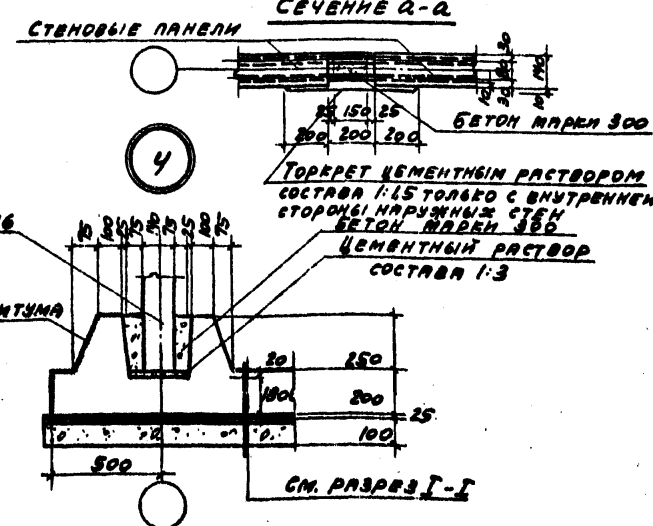
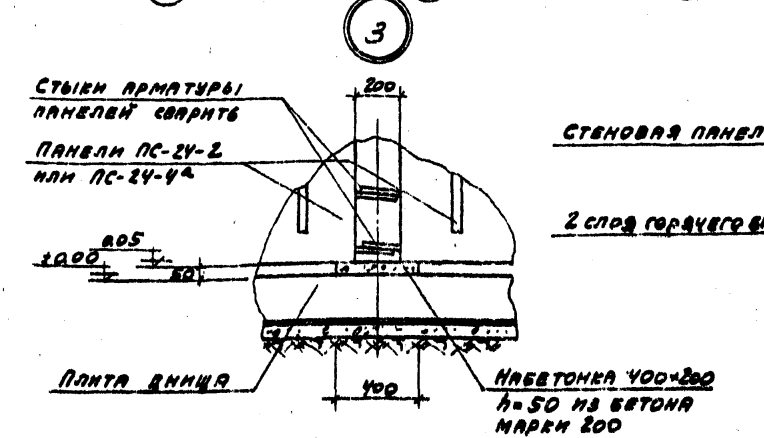
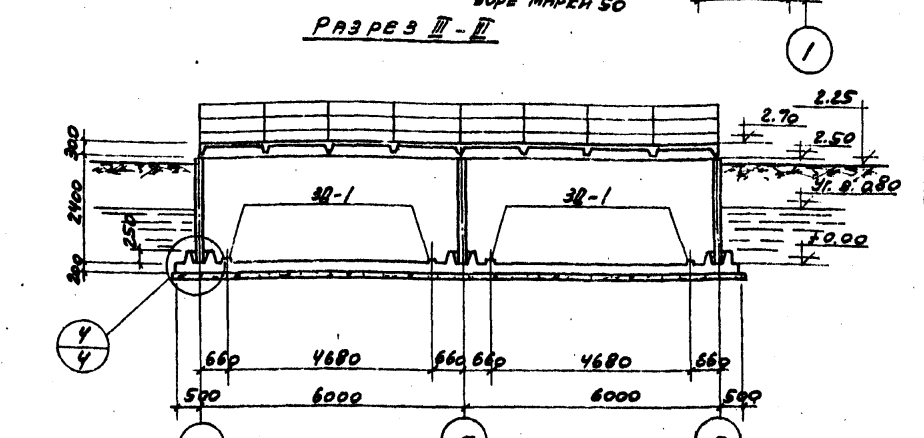
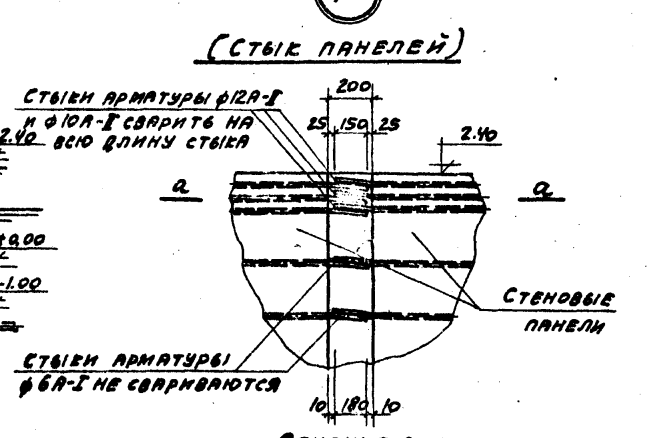
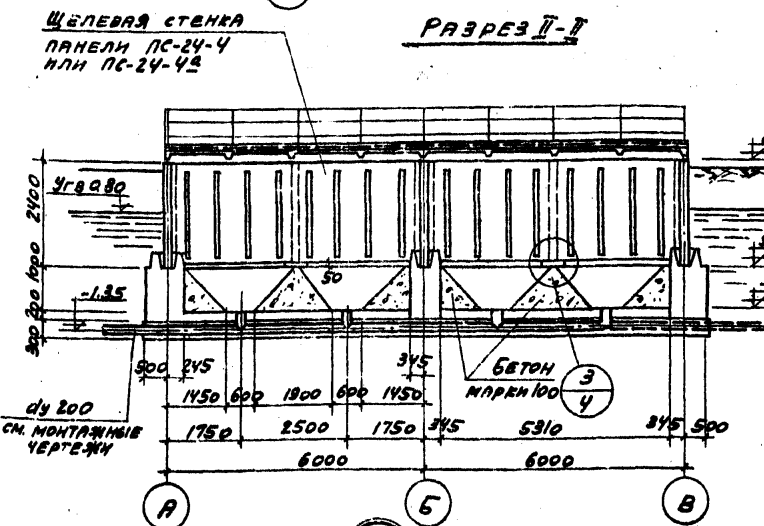
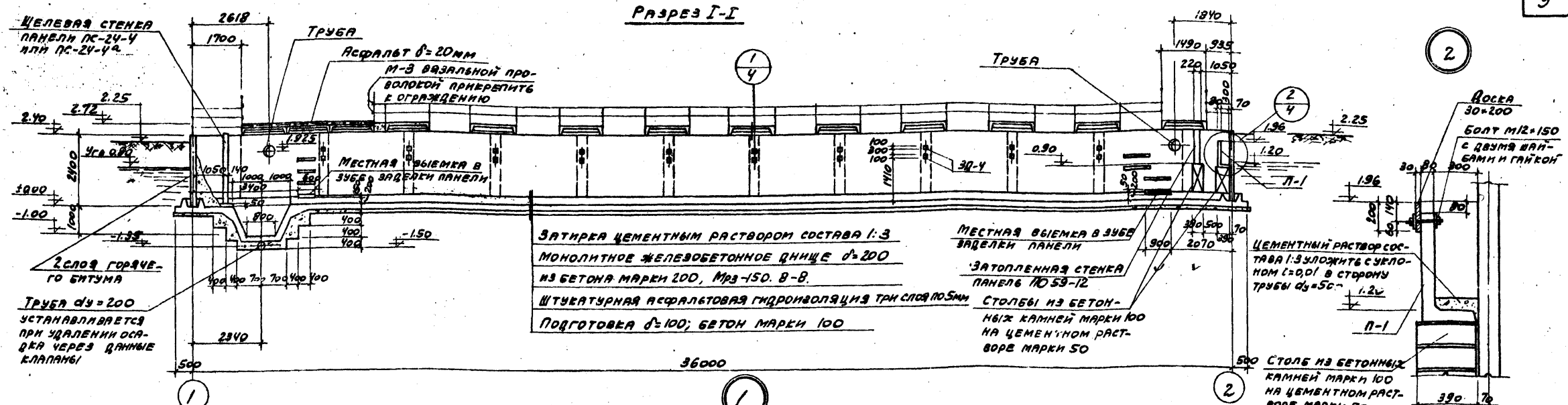

ПРИМЕЧАНИЕ:
ОДНОВРЕМЕННО С ДАННЫМ СМ. ЛИСТ РС-3

Госстрой СССР СОЮЗВОДОКАНАЛПРОЕКТ г. МОСКВА	Исполнитель: И.А. СЕВЕРОВ Общие виды, разрезы и узлы.	Типовой проект: 302-2-3 Альбом 1 ИЗДАНИЕ РС-4
---	--	---

МАРКИРОВОЧНЫЙ ПЛАН ЖЕЛЕЗОБЕТОННЫХ СТЕНОВЫХ ПАНЕЛЕЙ

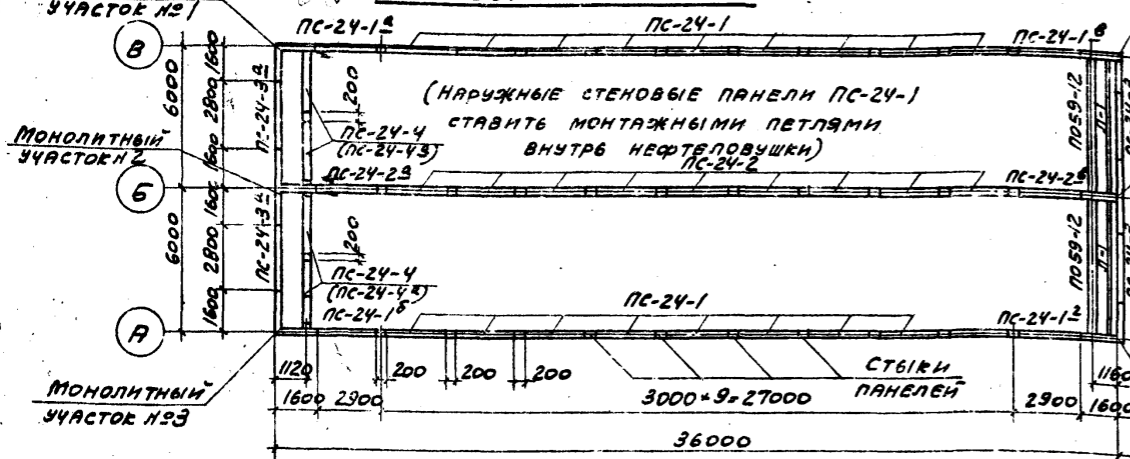

ПРИМЕЧАНИЕ: В НЕФТЕЛОВУШКЕ С ДАННЫМИ КЛАПАНАМИ СТАВЬТЕ ПАНЕЛИ ПС-24-4, С ГИДРООЛЕВАТОРАМИ СТАВЬТЕ ПАНЕЛИ ПС-24-4Б.

МАРКИРОВОЧНЫЙ ПЛАН ЖЕЛЕЗОБЕТОННЫХ ПЛИТ ПЕРЕКРЫТИЯ

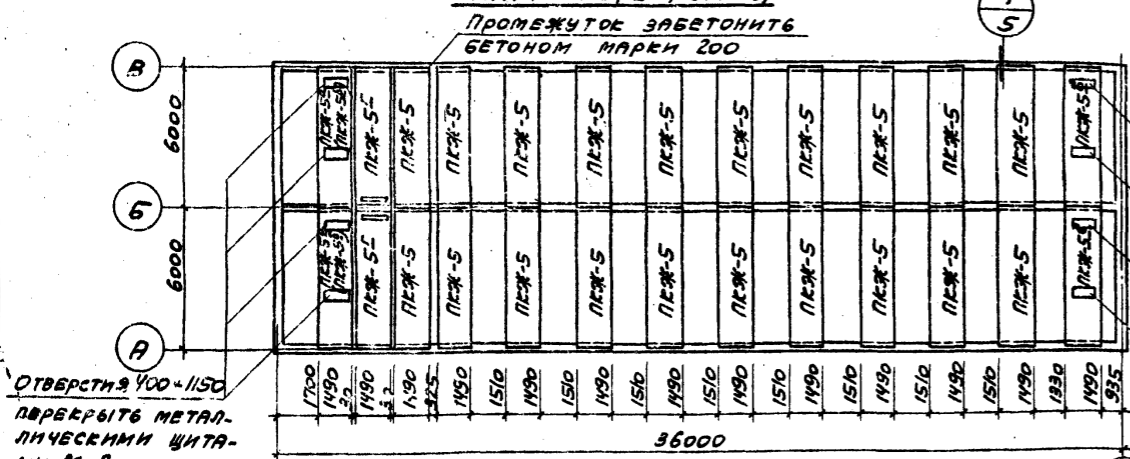

ПРИМЕЧАНИЕ: В НЕФТЕЛОВУШКАХ С ДАННЫМИ КЛАПАНАМИ СТАВЬТЕ ПЛИТЫ ПКЖ-5Б, А С ГИДРООЛЕВАТОРАМИ СТАВЬТЕ ПЛИТЫ ПКЖ-5А.

МАРКИРОВОЧНЫЙ ПЛАН МЕТАЛЛИЧЕСКИХ ЗАКЛАДНЫХ И НАКЛАДНЫХ ДЕТАЛЕЙ

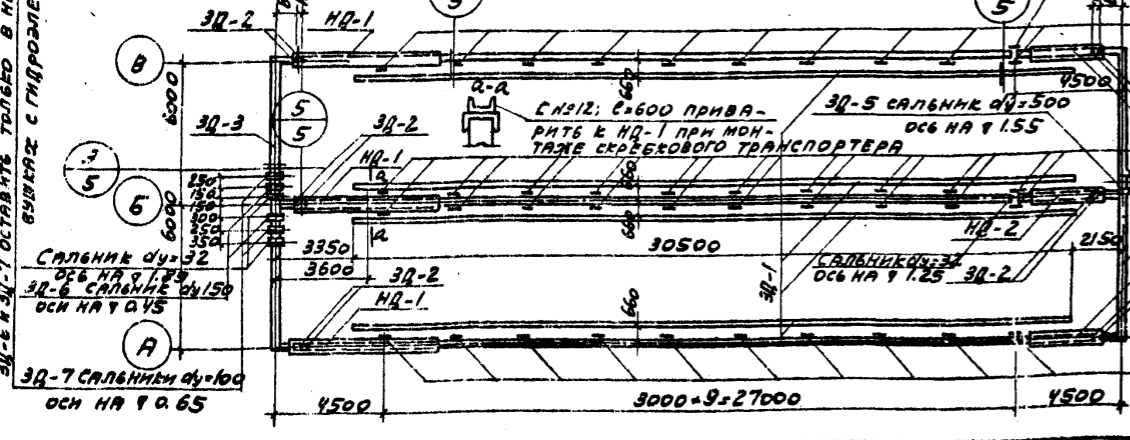

Монолитный участок №4

Монолитный участок №5

Монолитный участок №6

3Q-1

3Q-1

3Q-1

3Q-3

3Q-3

3Q-3

3Q-3

3Q-3

3Q-4 с ВНУТРЕННЕЙ СТОРОНЫ СТЕНЫ



ТАБЛИЦА ОТПРАВОЧНЫХ МАРК ЖЕЛЕЗОБЕТОННЫХ ИЗДЕЛИЙ

МАРКА	К-ВО ШТ.	ВЕС В Т.Н.		Л.№ ЧЕРТЕЖА ИЛИ АЛЬБОМА	
		МАРКА	ОБЩ.		
ПС-24-1	18	2,4	43,2	Альбом II листы АС-1; 2; 3; 4; 5; 7; 11	
ПС-24-2	9	2,4	21,6		
ПС-24-3	2	2,4	4,8		
ПС-24-3Б	2	2,4	4,8		
ПС-24-1Б	1	2,4	2,4		
ПС-24-1Б	1	2,4	2,4		
ПС-24-1Б	1	2,4	2,4		
ПС-24-2Б	1	2,4	2,4		
ПС-24-2Б (ПС-24-4Б)	4	2,4	9,6		
П-1	2	1,3	2,6		
ПО59-12	2	1,8	3,6		Л.№ 03-02 Альбом I серия ПК-01-III
ПКЖ-5	20	1,4	28,0		серия ПК-01-III
ПКЖ-5Б	2	1,4	2,8		Альбом II лист АС-13
ПКЖ-5Б	2	1,4	2,8		

ТАБЛИЦА ОТПРАВОЧНЫХ МАРК МЕТАЛЛОИЗДЕЛИЙ

МАРКА	Т	Н	ВЕС В КГ		Л.№ ЧЕРТЕЖА ИЛИ АЛЬБОМА
			МАРКА	ОБЩ.	
HQ-1	3	-	86,6	259,8	Альбом II
HQ-2	3	-	44,0	132,0	
3Q-1	12	-	62,2	746,4	Листы
3Q-2	6	-	1,5	9,0	АС-15
3Q-3	4	-	43,2	172,8	
3Q-4	80	-	0,8	64,0	
3Q-5	1	-	54,5	54,5	ВС-02-10
3Q-6	2	-	11,5	23,0	Листы 25, 11 и 7
3Q-7	2	-	8,3	16,6	Альбом II АС-15
П-2	8	-	18,8	150,4	

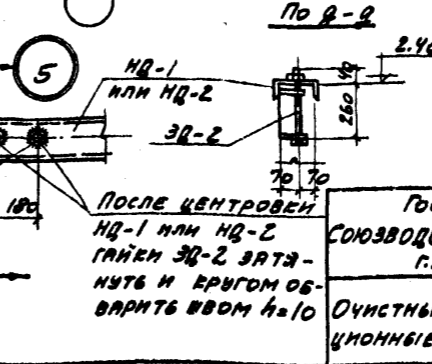
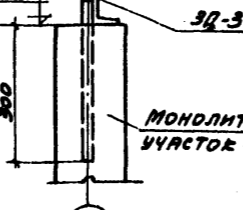
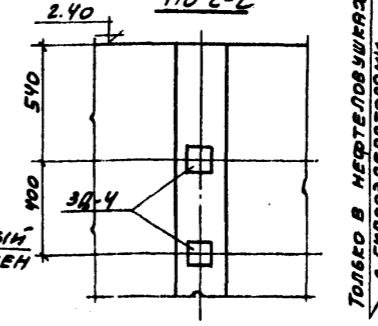
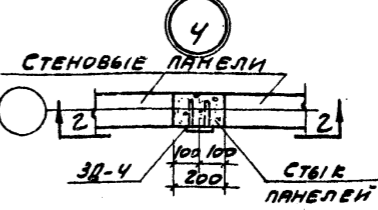
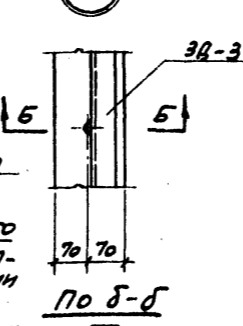
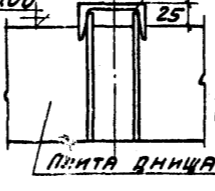
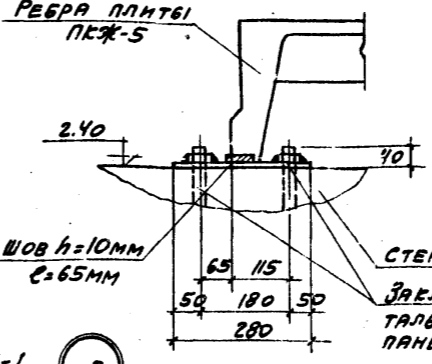
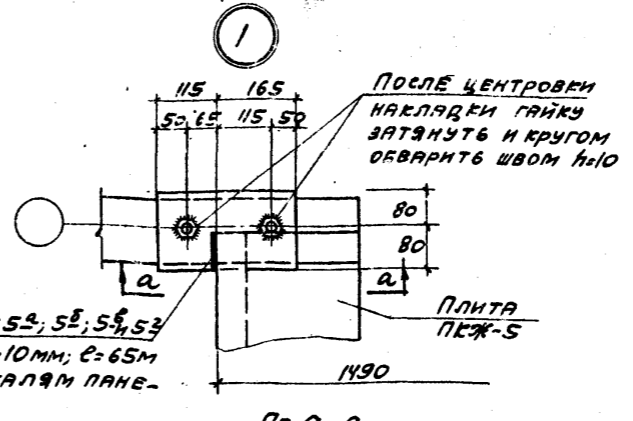
ПРИМЕЧАНИЕ: ЗАКЛАДНЫЕ ДЕТАЛИ-САЛЬНИКИ dу=32 УЧИТЫВАЮТСЯ В ЧЕРТЕЖАХ ОБОГРЕВА НЕФТЕЛОВУШКИ.

Госстрой СССР
СОЮЗВОДОКАНАЛПРОЕКТ
г.МОСКВА
Очиственные каналы-эвационные сооружения

Нефтеловушка из сборных железобетонных элементов на расстой воды ПОЛ.сек.

МАРКИРОВОЧНЫЕ ПЛАНЫ СТЕНОВЫХ ПАНЕЛЕЙ, ПЛИТ ПЕРЕКРЫТИЯ, ЗАКЛАДНЫХ ДЕТАЛЕЙ И УЗЛОВ

УПЛОТНЕНИЕ
902-2-3
Альбом I
МАРКА-ЛИСТ
АС-5

МАРКИРОВОЧНЫЙ ПЛАН ОГРАЖДЕНИЯ

РАСКЛАДКА АСБЕСТОЦЕМЕНТНЫХ ЛИСТОВ ПОКРЫТИЯ

Листы асбестоцементные марки ВУ-175К ГОСТ 8423-57

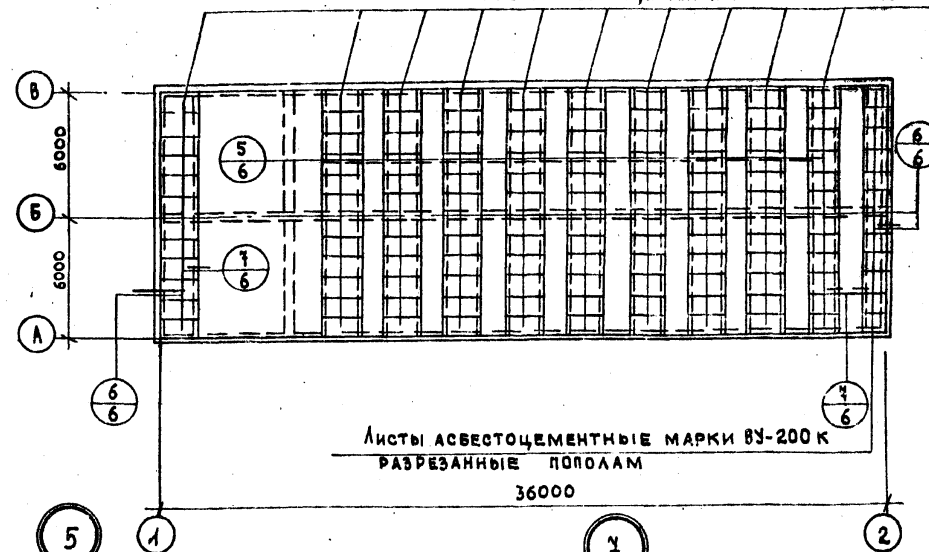
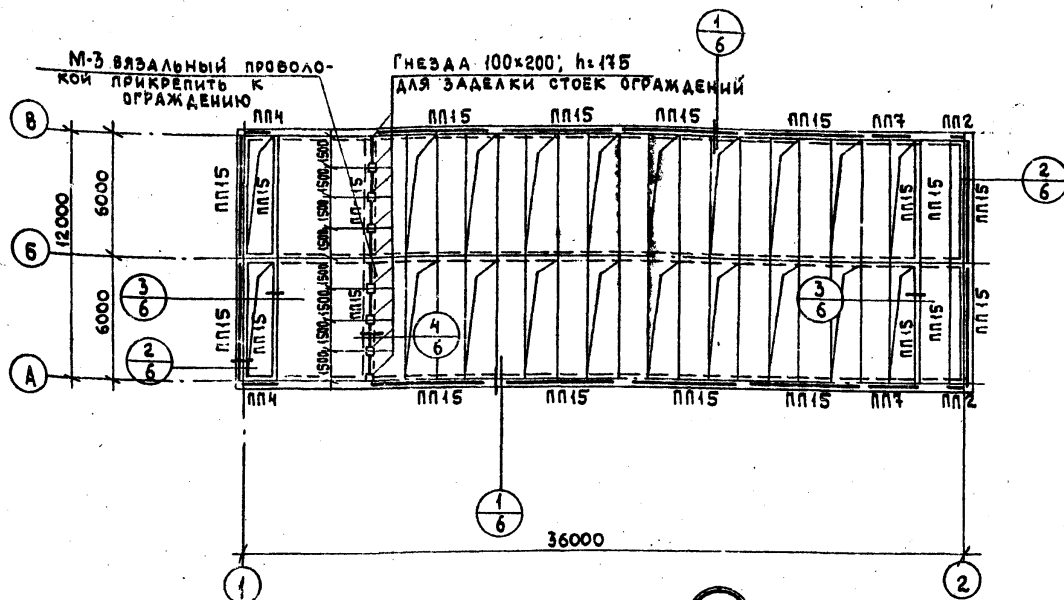

Листы асбестоцементные марки ВУ-200К
разрезанные пополам

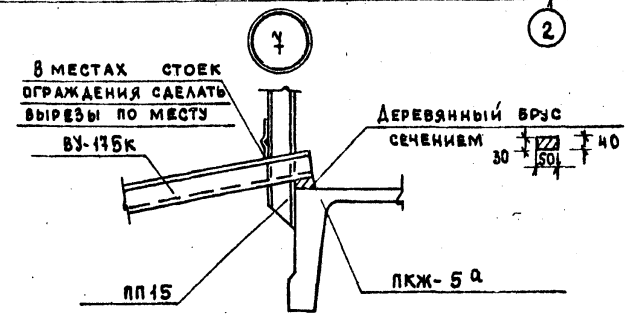
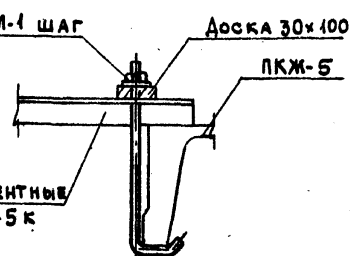
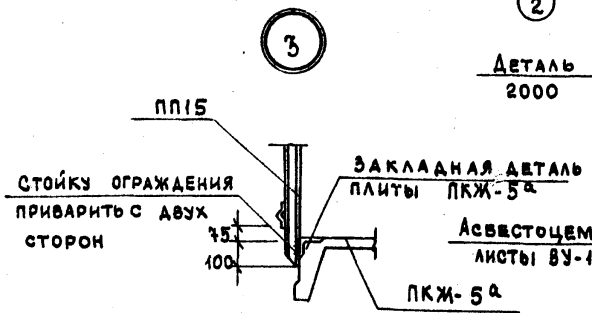
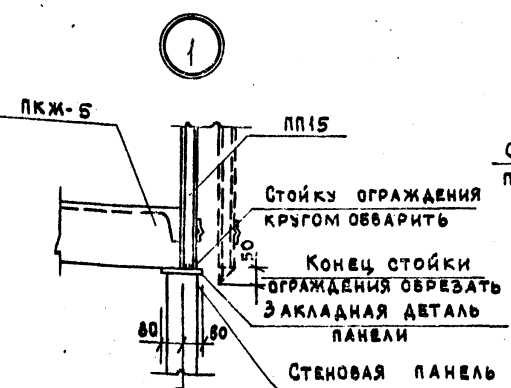

РАСХОД АСБЕСТОЦЕМЕНТНЫХ ЛИСТОВ	
ВУ-175К	шт. 120
ВУ-200К	шт. 6
ГОСТ 8423-57	

ТАБЛИЦА
ОТПРАВОЧНЫХ МАРК
МЕТАЛЛОИЗДЕЛИЙ¹

МАРКА	К-80		ВЕС В КГ		ЧЕРТЕЖИ ИЛИ АЛБОМА
	Г	И	МАРКИ	ОБЩИЙ	
ПП2	2	—	12.0	24.0	СЕРИЯ К9-03-1 ЛИСТЫ 88, 89, 90, 95
ПП4	2	—	19.0	38.0	
ПП7	2	—	29.0	58.0	
ПП15	20	—	50.0	1000.0	
М-1	102	—	0.4	41.4	АС-15
М-3	1	—	6.0	6.0	

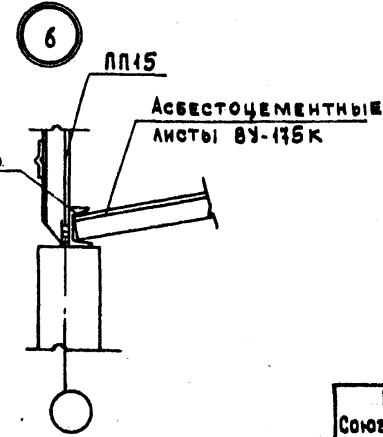
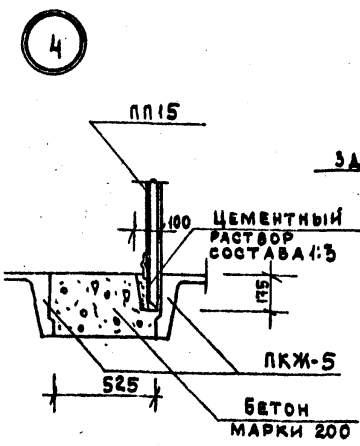

Госстрой СССР Союзводоканалпроект Г. Москва	НЕФТЕЛОВОУШКА ИЗ СБОРНЫХ ЖЕЛЕЗОБЕТОННЫХ ЭЛЕМЕНТОВ НА РАСХОД ВОДЫ 110 л/сек	Условный проект
Очистные канализационные сооружения	МАРКИРОВОЧНЫЙ ПЛАН ОГРАЖДЕНИЯ, ПЛАН РАСКЛАДКИ АСБЕСТОЦЕМЕНТНЫХ ЛИСТОВ ПОКРЫТИЯ И УЗЛЫ.	803-2-5 - АЛБОМ Д. МАРКА-ЛИСТ АС-6



ТАБЛИЦА
ОТПРОВОЧНЫХ МАРК
АРМАТУРНЫХ ЭЛЕМЕНТОВ

МАРКА	К-во шт. марки	ВЕС в кг		№ № ЧЕРТЕЖА
		МАРКИ	ОБЩИЙ	
С-1	14	105.3	1474.2	АС-12 и АС-13
С-2	2	36.7	73.4	
С-3	28	59.3	1719.7	
С-4	1	171.6	171.6	
С-5	1	171.6	171.6	
С-6	1	134.0	134.0	
С-7	2	24.8	56.6	
С-8	4	30.5	282.0	
С-9	2	35.3	70.6	
С-10	1	130.0	130.0	
С-11	6	5.7	34.2	
С-12	1	171.6	171.6	
С-13	2	146.8	293.6	
С-14	2	292.6	585.2	
ПК-1	83	13.4	1119.2	
ПК-2	14	3.2	44.8	
М-1	302	2.1	634.2	

- ПРИМЕЧАНИЯ:
1. Защитный слой бетона для арматуры принять 25мм.
 2. Одновременное данным см. листы АС-8; 9; 12; 13.
 3. Бетон марки 200; В-8 Указания по составу бетона см. пояснительную записку.

ГОССТРОЙ СССР СОЮЗВОДОКАНАЛПРОЕКТ Г. МОСКВА	НЕФТЕЛОВОУШКА ИЗ СВАРНЫХ ЖЕЛЕЗОБЕТОННЫХ ЭЛЕМЕНТОВ НА РАСХОД ВОДЫ 140 Л/СЕК	
	Очиственные канализационные сооружения	Армирование днища. Планы раскладки арматурных сеток и каркасов
		Типовой проект 902-2-3 Альбом II МАРКА-ЛИСТ АС-7

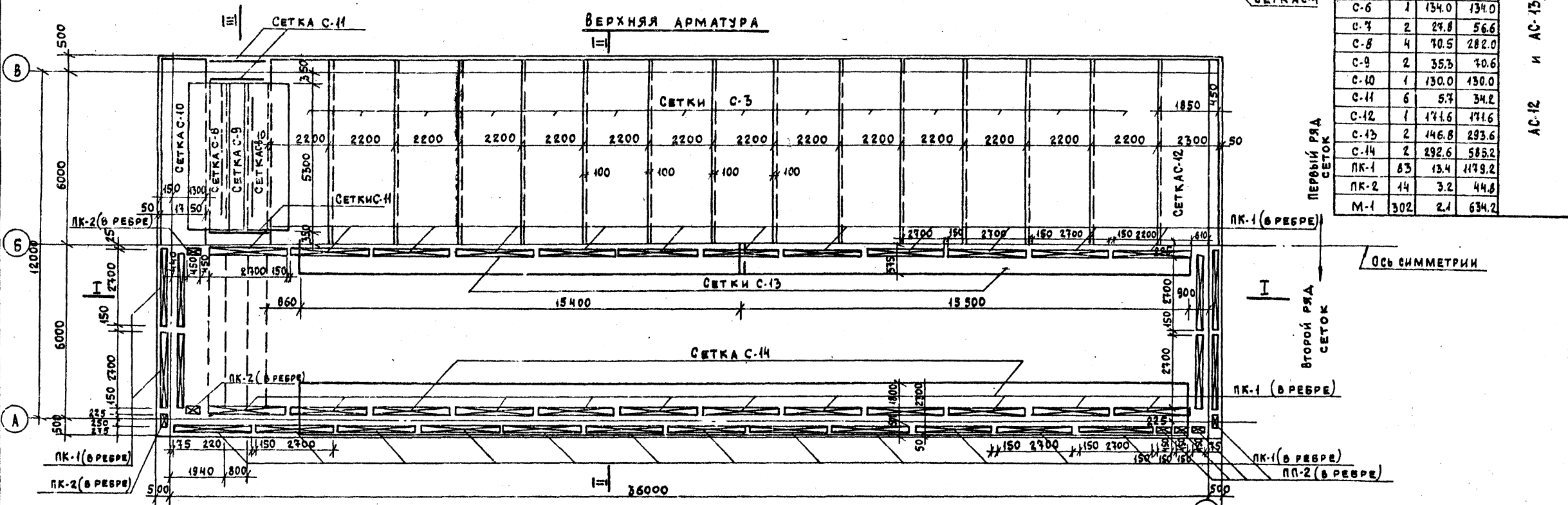
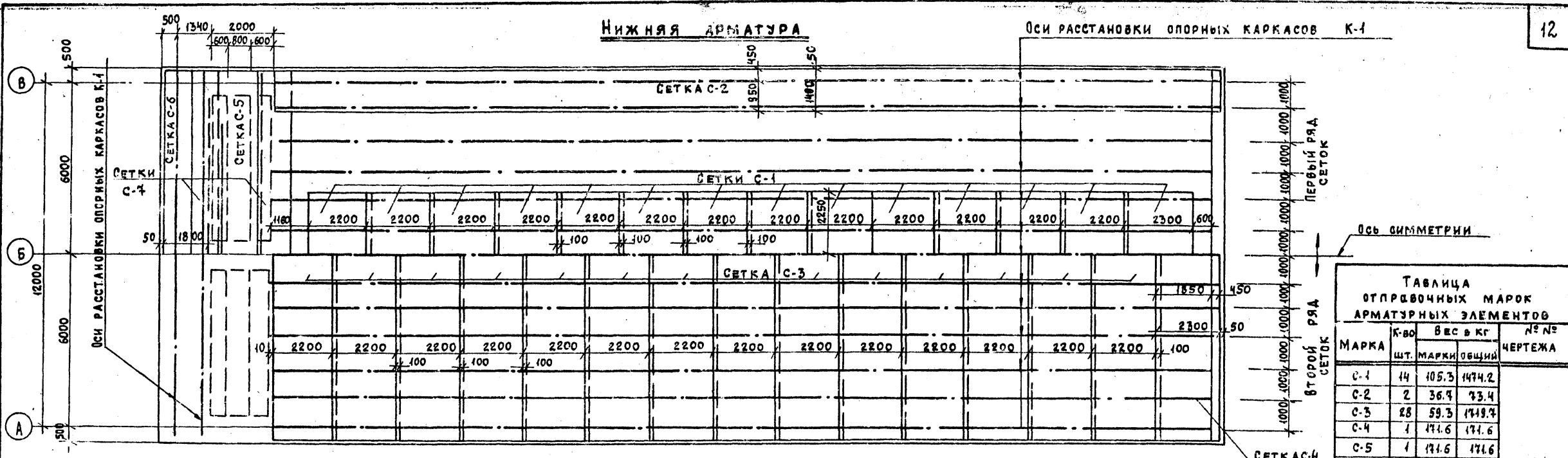
РАЗРЕЗ I-I

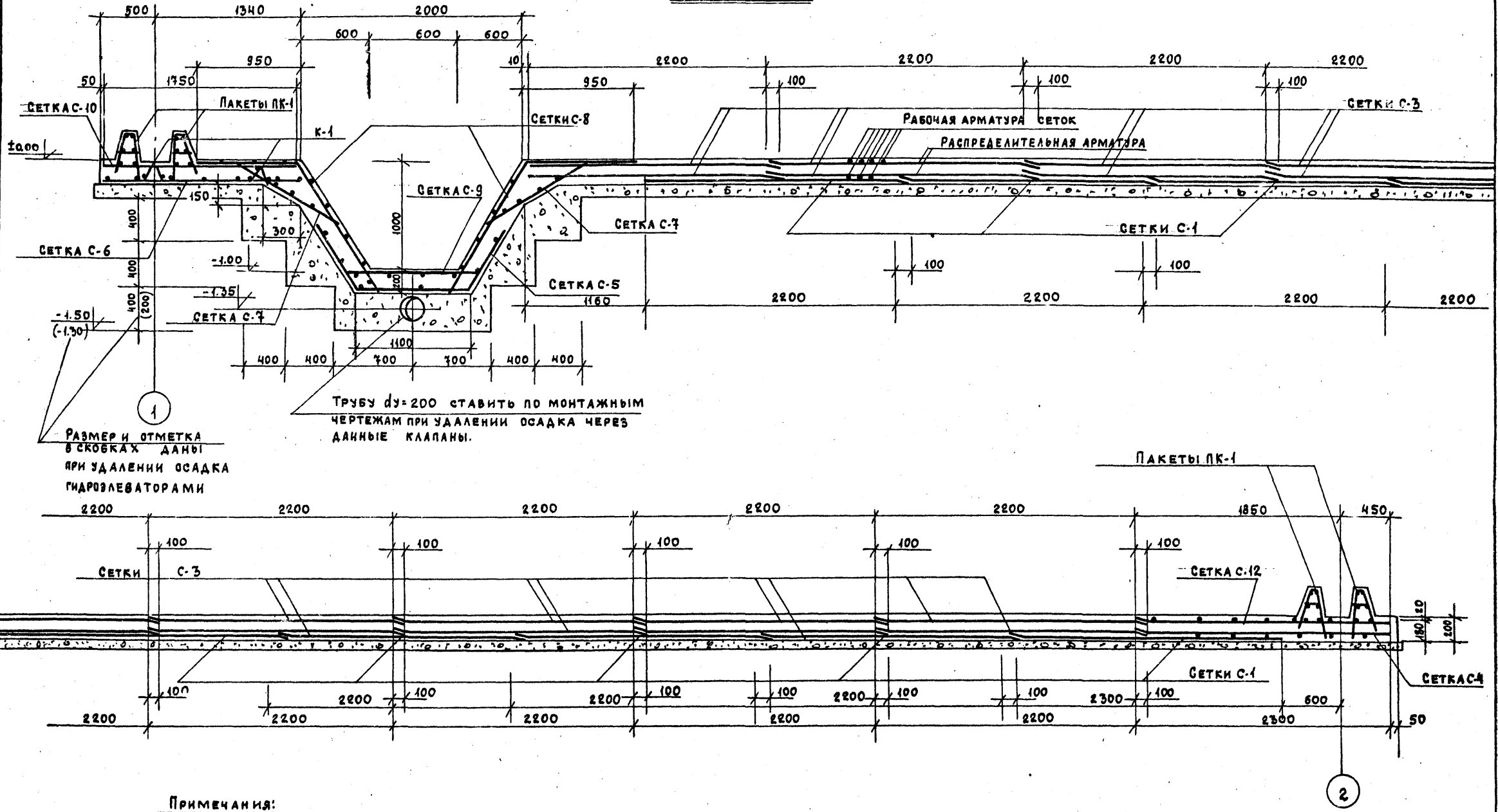

ТРУБУ $d=200$ СТАВИТЬ ПО МОНТАЖНЫМ
 ЧЕРТЕЖАМ ПРИ УДАЛЕНИИ ОСАДКА ЧЕРЕЗ
 ДАННЫЕ КЛАПАНЫ.

РАЗМЕР И ОТМЕТКА
 В СКОБКАХ ДАНЫ
 ПРИ УДАЛЕНИИ ОСАДКА
 ГИДРОЛЕВАТОРАМИ

ПРИМЕЧАНИЯ:

1. ЗАЩИТНЫЙ СЛОЙ БЕТОНА ДЛЯ АРМАТУРЫ ПРИНЯТЬ 25 ММ.
2. ОДНОВРЕМЕННО С ДАННЫМ СМ. ЛИСТЫ АС-7, 9, 12, 13.
3. БЕТОН МАРКИ 200, В-В. УКАЗАНИЯ ПО СОСТАВУ БЕТОНА СМ. ПОЯСНИТЕЛЬНУЮ ЗАПИСКУ.

ГОССТРОЙ СССР СОЮЗВОДОКАНАЛПРОЕКТ г. Москва	НЕФТЕЛОВОШКА ИЗ СВОРНЫХ ЖЕЛЕЗОБЕТОННЫХ ЭЛЕМЕНТОВ НА РАСХОД ВОДЫ ЧОЛ/СЕК	
	АРМИРОВАНИЕ ДНИЩА РАЗРЕЗ I-I	
	Очистные канализационные сооружения	Типовой проект 902-Б-3 Альбом II МАРКА ЛИСТ АС-8

РАЗРЕЗ II-II

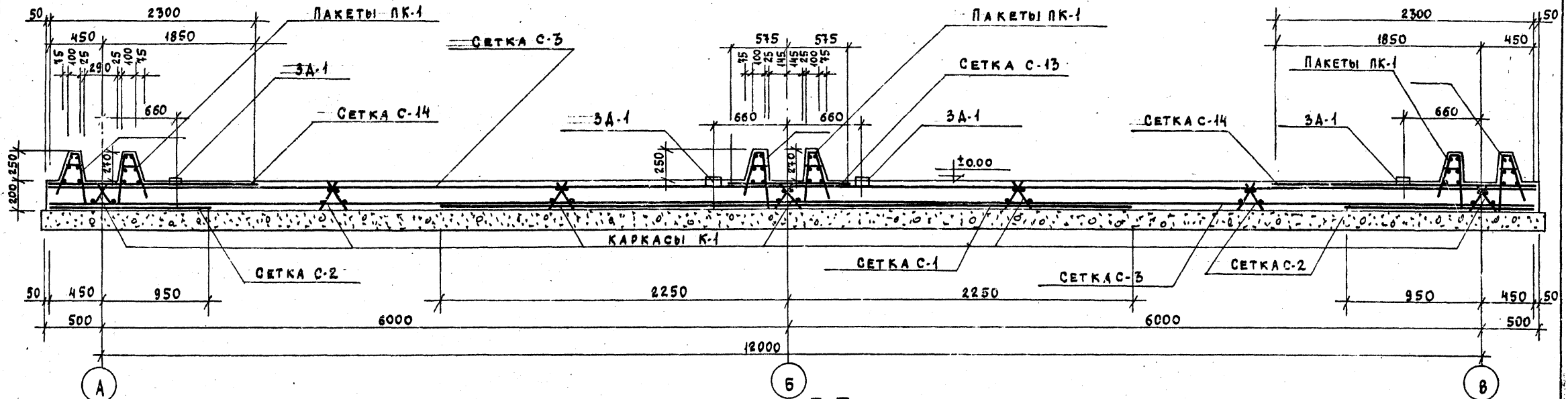

РАЗРЕЗ III-III

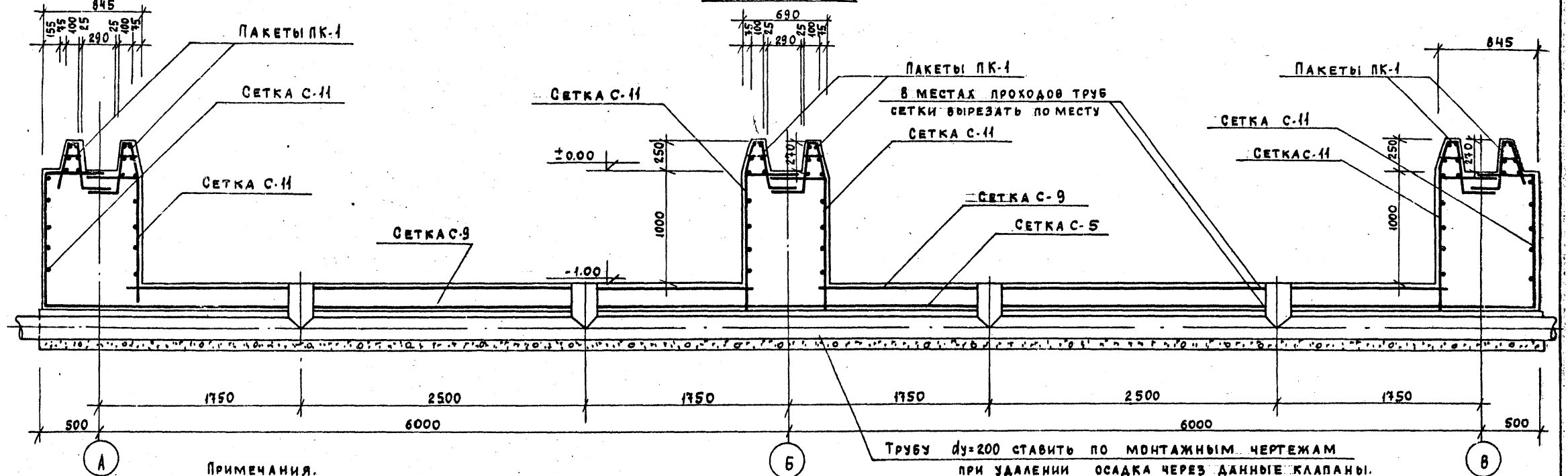

- ПРИМЕЧАНИЯ.**
1. ЗАЩИТНЫЙ СЛОЙ БЕТОНА ДЛЯ АРМАТУРЫ ПРИНЯТЬ 25ММ.
 2. ОДНОВРЕМЕННО С ДАННЫМ СМ. ЛИСТЫ АС-7; 8; 12; 13.
 3. БЕТОН МАРКИ 200, В-8. УКАЗАНИЯ ПО СОСТАВУ БЕТОНА СМ. ПОЯСНИТЕЛЬНУЮ ЗАПИСКУ.

ТРУБУ $\text{d}_{\text{у}}=200$ СТАВИТЬ ПО МОНТАЖНЫМ ЧЕРТЕЖАМ ПРИ УДАЛЕНИИ ОСАДКА ЧЕРЕЗ ДАННЫЕ КЛАПАНЫ.

Госстрой СССР СОЮЗВОДОКАНАЛПРОЕКТ Г. МОСКВА	НЕФТЕЛОВОУШКА ИЗ СБОРНЫХ ЖЕЛЕЗОБЕТОННЫХ ЭЛЕМЕНТОВ НА РАСХОД ВОДЫ 40 Л/СЕК.	Типовой проект 903-2-3 Альбом Д МАРКА-АНСТ
Очистные канализационные сооружения	Армирование днища РАЗРЕЗЫ II-II и III-III	АС-9

**АРМИРОВАНИЕ
МОНОЛИТНОГО УЧАСТКА № 1**

СЕЧЕНИЕ 1-1

СЕЧЕНИЕ 2-2

СЕЧЕНИЕ 3-3

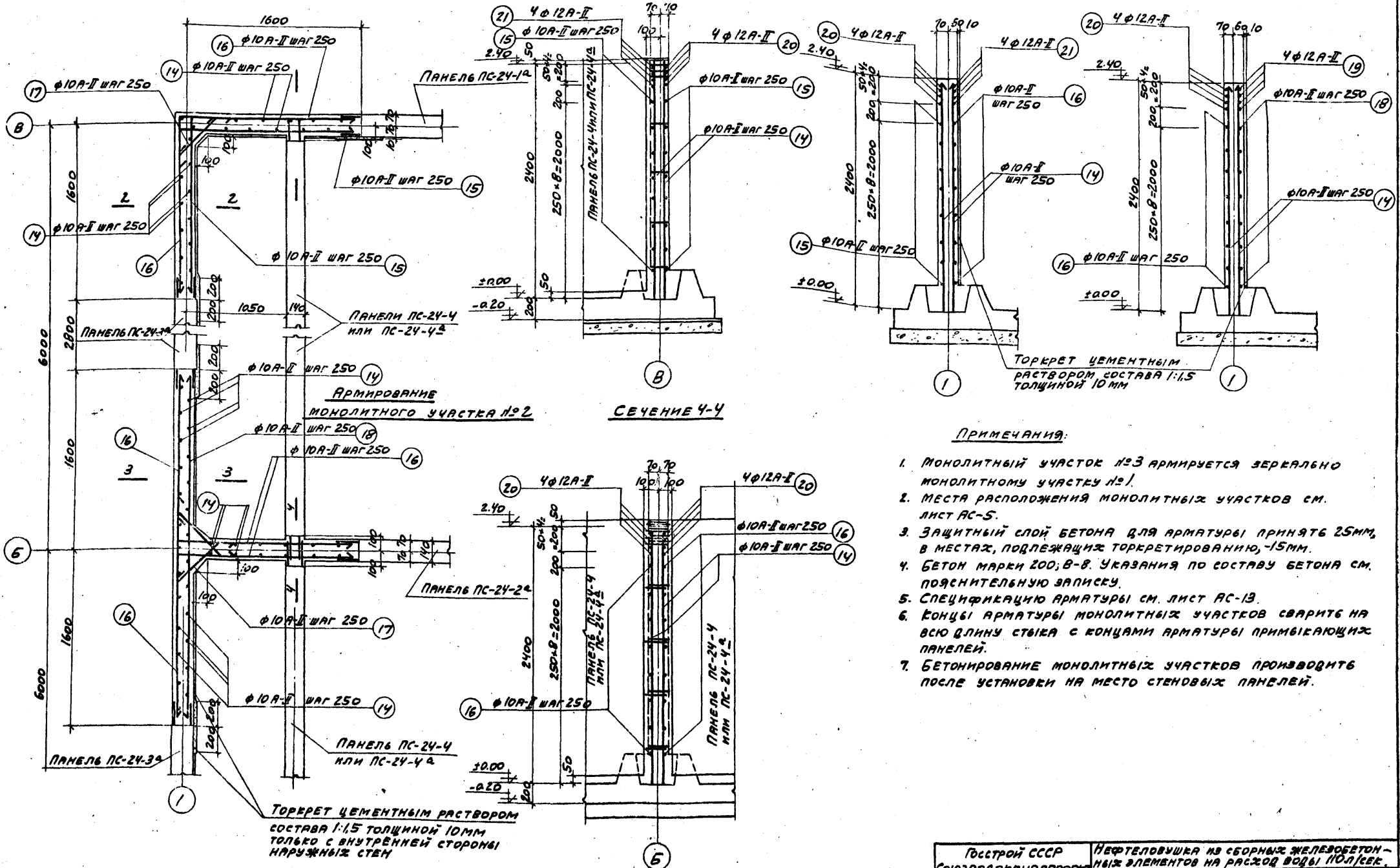

ПРИМЕЧАНИЯ:

1. МОНОЛИТНЫЙ УЧАСТОК №3 АРМИРУЕТСЯ ЗЕРКАЛЬНО МОНОЛИТНОМУ УЧАСТКУ №1.
2. МЕСТА РАСПОЛОЖЕНИЯ МОНОЛИТНЫХ УЧАСТКОВ СМ. ЛИСТ АС-5.
3. ЗАЩИТНЫЙ СЛОЙ БЕТОНА ДЛЯ АРМАТУРЫ ПРИНЯТ 25ММ, В МЕСТАХ, ПОДЛЕЖАЩИХ ТОРКРЕТИРОВАНИЮ, -15ММ.
4. БЕТОН МАРКИ 200; В-В. УКАЗАНИЯ ПО СОСТАВУ БЕТОНА СМ. ПОЯСНИТЕЛЬНУЮ ЗАПИСКУ.
5. СПЕЦИФИКАЦИЮ АРМАТУРЫ СМ. ЛИСТ АС-13.
6. КОНЦЫ АРМАТУРЫ МОНОЛИТНЫХ УЧАСТКОВ СВАРИТЕ НА ВСЮ ДЛИНУ СТЫКА С КОНЦАМИ АРМАТУРЫ ПРИМЫКАЮЩИХ ПАНЕЛЕЙ.
7. БЕТОНИРОВАНИЕ МОНОЛИТНЫХ УЧАСТКОВ ПРОИЗВОДИТЕ ПОСЛЕ УСТАНОВКИ НА МЕСТО СТЕНОВЫХ ПАНЕЛЕЙ.

Госстрой СССР СОЮЗВОДОКАНАЛПРОЕКТ Г. МОСКВА	НЕФТЕЛОВОУШКА ИЗ СБОРНЫХ ЖЕЛЕЗОБЕТОННЫХ ЭЛЕМЕНТОВ НА РАСХОД ВОДЫ ПОЛ/СЕК.	УДОВОЛ. ПРОЕКТ 302-2-3 АЛБЕГОМ I МАДЕЛ-ЛИСТ АС-10
Очиственные канализационные сооружения	Армирование монолитных участков № 1, 2, 3	

**АРМИРОВАНИЕ
МОНОЛИТНОГО УЧАСТКА № 4**

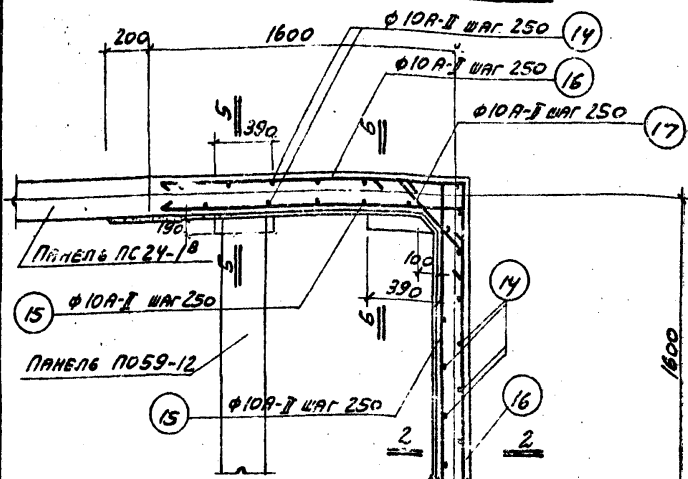

**АРМИРОВАНИЕ
МОНОЛИТНОГО УЧАСТКА № 5**

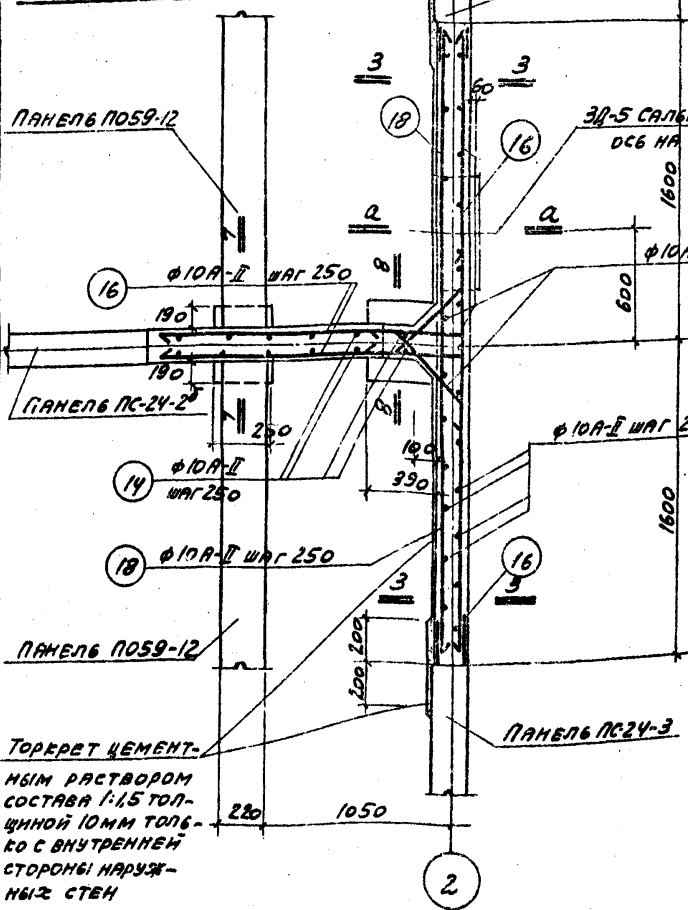

СЭЧЕНИЕ 5-5

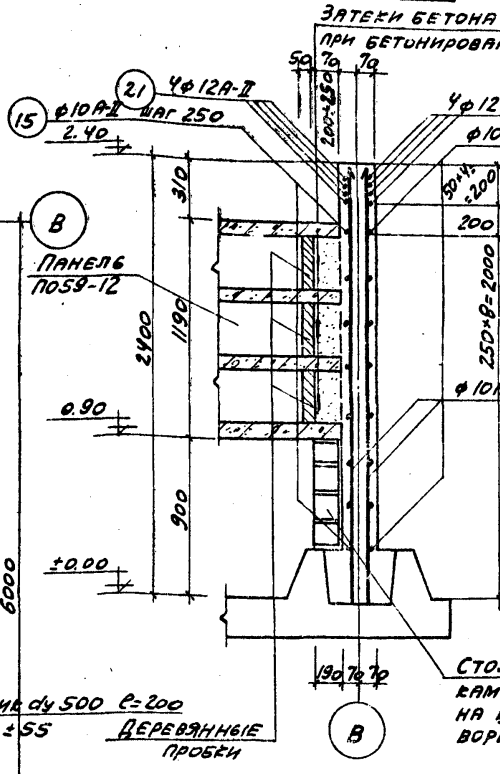

СЭЧЕНИЕ 8-8

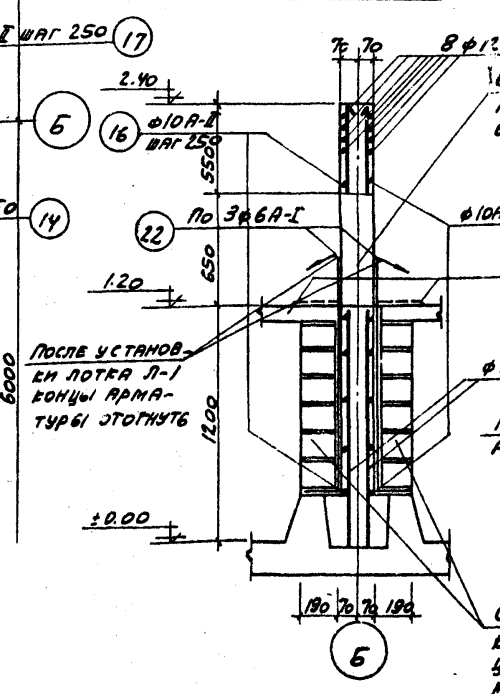

СЭЧЕНИЕ 6-6

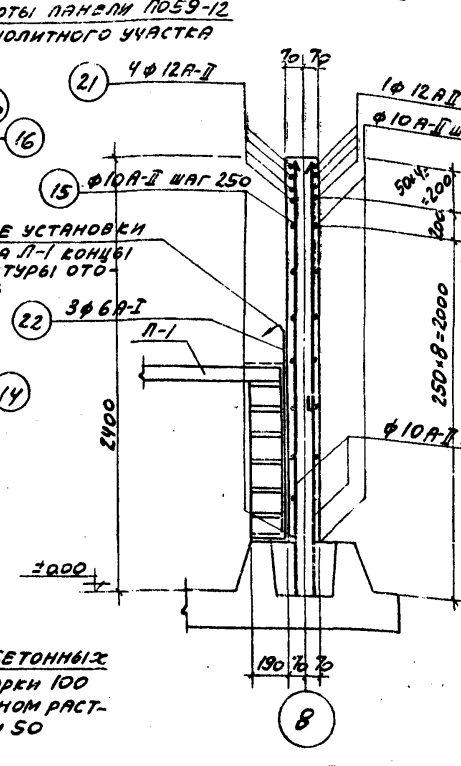

СЭЧЕНИЕ 9-9

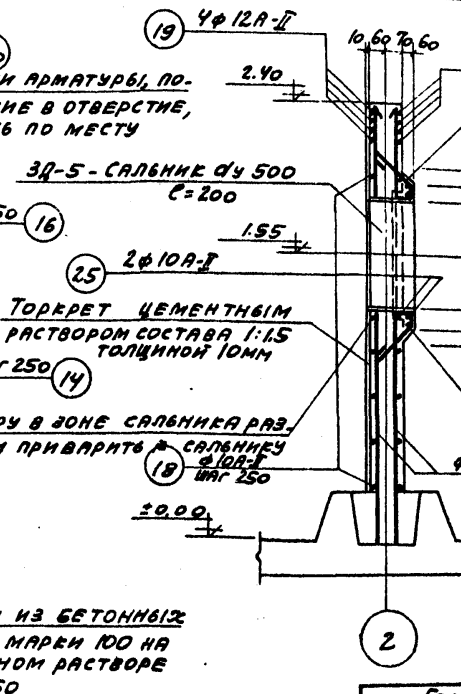

СЭЧЕНИЕ 7-7

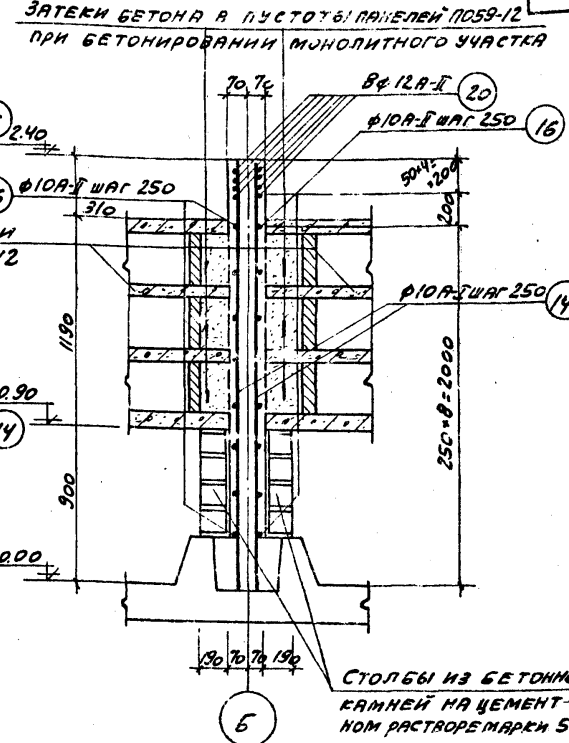

ПРИМЕЧАНИЯ:

- 1. МОНОЛИТНЫЙ УЧАСТОК № 6 АРМИРУЕТСЯ ЗЕРКАЛЬНО УЧАСТКУ № 4.
- 2. ПАНЕЛИ П059-12 ДОЛЖНЫ БЫТЬ УСТАНОВЛЕНЫ НА МЕСТО НА СТОЛБЫ ИЗ БЕТОННЫХ КАМНЕЙ ВО НАЧАЛА БЕТОНИРОВАНИЯ МОНОЛИТНЫХ УЧАСТКОВ.
- 3. СЭЧЕНИЯ 2-2; 3-3 И ОСТАЛЬНЫЕ ПРИМЕЧАНИЯ СМ. ЛИСТ АС-10.

ТОРКРЕТ ЦЕМЕНТНЫМ РАСТВОРОМ СОСТАВА 1:1.5 ТОЛЩИНОЙ 10мм ТОЛЬКО С ВНУТРЕННЕЙ СТОРОНЫ НАРУЖНЫХ СТЕН

СТОЛБЫ ИЗ БЕТОННЫХ КАМНЕЙ МАРКИ 100 НА ЦЕМЕНТНОМ РАСТВОРЕ МАРКИ 50

Госстрой СССР	Нефтепечи из сборных железобетонных элементов на расход воды 110 л/сек.	Техпроект № 802-2-3	
Союзводоканалпроект г. Москва	Армирование монолитных участков № 4, 5, 6.		Альбом 2
ОУСТНЫЕ КАНАЛИЗАЦИОННЫЕ СООРУЖЕНИЯ			МАКЕТ-ЛИСТ АС-11

СПЕЦИФИКАЦИЯ АРМАТУРЫ НА ЭЛЕМЕНТ				ВЫБОРКА АРМАТУРЫ									
НАИМЕНОВАНИЕ И КОЛ-ВО Ж.Б. ЭЛЕМЕНТОВ	МАРКА КАРКАСА ИЛИ СЕТКИ И КОЛ-ВО В ЖЕЛЕЗОБЕТОН. ЭЛЕМЕНТЕ	ПОЗИЦИИ	ЭСКИЗ	Ф И ИНА. МАРКА СЕТКИ ПО ГОСТ 10181-57	ДИНА В ММ	КОЛ-ВО ШТ.			Ф И ИНА. МАРКА СЕТКИ ПО ГОСТ 10181-57	НА 1 ЭЛЕМЕНТ			
						НА КАРКАС ИЛИ СЕТКИ НА 1 ЭЛЕМЕНТ	НА 1 ЭЛЕМЕНТ	ОБЩ. ДЛИНА В М		ОБЩАЯ ДЛИНА В М	ВЕС В КГ	ОБЩИЙ ВЕС НА ВСЕ ЭЛЕМЕНТЫ В КГ	
1	2	3	4	5	6	7	8	9	10	11	12	13	
МОНОЛИТНАЯ ПЛИТА АНИЩА / СМ. ЛИСТЫ АС-7, 8, 9	СЕТКА С-1 ШТ. 14	1		12А-И	455	24	336	1528.8	5-10/4 2300	361.2	1661.5	1661.5	
		2		6А-I	2350	16	224	5264.0	3/4-20 1400	66.2	73.5	73.5	
									5/9-15 2300	77.3	732.0	732.0	
									5/9-10 2300	91.0	1210.3	1210.3	
									6А-Т	6465.5	1435.3	1435.3	
									10А-И	1033.9	637.9	637.9	
									12А-И	1528.8	1357.6	1357.6	
									Итого: 7408.1				
	СЕТКА С-2 ШТ. 2			3/4-20 1400	33100		2	66.2					
	СЕТКА С-3 ШТ. 3			5-10/4 2300	12900		28	361.2					
	СЕТКА С-4 ШТ. 1			5/9-10 2300	12900		1	12.9					
	СЕТКА С-5 ШТ. 1			5/9-10 2300	12900		1	12.9					
	СЕТКА С-6 ШТ. 1			5/9-10 1800	12900		1	12.9					
	СЕТКА С-7 ШТ. 2	3		6А-I	1150	64	128	147.2					
		4		6А-I	12900	4	8	103.2					
	СЕТКА С-8 ШТ. 4			5/9-10 2300	5300		4	21.2					

ПРОДОЛЖЕНИЕ				5	6	7	8	9	10	11	12	13
СЕТКА С-9 ШТ. 2				5/9-10 1150	5300		2	10.6 2				
СЕТКА С-10 ШТ. 1				5/9-10 1750	12900		1	12.9				
СЕТКА С-11 ШТ. 6	5			6А-I	СТ 870 ДО 1530	6	36	43.2				
	6			6А-I	1650	4	24	39.6				
	7			6А-I	СТ 1070 ДО 2250	7	42	69.5				
СЕТКА С-12 ШТ. 1				5/9-10 2300	12900		1	12.9				
СЕТКА С-13 ШТ. 2				5/9-15 1150	15500		2	31.0 2				
СЕТКА С-14 ШТ. 2				5/9-15 2300	30900		2	61.8				

ПРИМЕЧАНИЕ
 ВЫБОРКА АРМАТУРЫ
 ДАНА С УЧЕТОМ ОКОН-
 ЧАНИЯ СПЕЦИФИКАЦИИ
 НА ЛИСТЕ АС-13.

Госстрой СССР
 СОВВОДОКАНАЛПРОЕКТ
 Г.МОСКВА
 ОЧИСТНЫЕ КАНАЛИЗА-
 ЦИОННЫЕ СООРУЖЕНИЯ

НЕФТЕЛОВУШКА ИЗ СБОРНЫХ ЖЕЛЕЗОБЕТОННЫХ
 ЭЛЕМЕНТОВ НА РАСХОД ВОДЫ 110 л/сек

СПЕЦИФИКАЦИЯ АРМАТУРЫ
 К ЛИСТАМ 7, 8, 9, 10, 11.
 /НАЧАЛО/

ТИПОВОЙ ПРОЕКТ
 102-2-3
 ЛАБОМ II
 МАРКА-ЛИСТ
 АС-12

Спецификация арматуры на элемент				Выборка арматуры									
Наименование и код Ж.Б. элементов	Марка каркаса или сетки или код в железобетонном элементе	№ позиции	Эскиз	Ф и ИЛИ марка сетки по ГОСТ 8478-57	Диаметр в мм	Кол-во шт.			Ф и ИЛИ марка сетки по ГОСТ 8478-57	Общая длина в м	Ф и ИЛИ марка сетки по ГОСТ 8478-57	Общая длина в м	Общий вес в кг
						на 1 каркас или сетку на элемент	на 1 элемент	общая					
1	2	3	4	5	6	7	8	9	10	11	12	13	
Монолитная плита (продолжение)	Пространственный каркас ПК-1 шт.-88	8		10А-II	600	19	1672	1000,3					
		9		6А-I	400	19	1672	668,8					
		10		6А-I	150	19	1672	250,8					
		11		6А-I	3050	6	528	1610,4					
Монолитная плита (продолжение)	Пространственный каркас ПК-2 шт.-14	8		10А-II	600	4	56	33,6					
		9		6А-I	400	4	56	22,4					
		10		6А-I	150	4	56	8,4					
		12		6А-I	800	6	84	67,2					
Монолитная плита (продолжение)	Каркас К-1 шт. 302	11		6А-I	3050	2	604	1952,0					
		13		6А-I	200	16	4832	966,4					

1	2	3	4	5	6	7	8	9	10	11	12	13	
Монолитные участки стен (см. листы АС-10, 11)	Отдельные стержни	14		10А-II	2500	—	184	460,0	6А-I	17,0	3,8	3,8	
		15		10А-II	1950	—	64	112,0	10А-II	875,7	540,3	540,3	
		16		10А-II	3209	—	64	204,8	12А-II	213,6	189,7	189,7	
		17		10А-II	650	—	64	41,6	Итого:		733,8		
		18		10А-II	3100	—	16	49,6					
		19		12А-II	3150	—	8	50,4					
		20		12А-II	3200	—	37	102,4					
		21		12А-II	1900	—	32	60,8					
		22		6А-I	1350	—	12	16,2					
		23		6А-I	350	—	21	7,4					
		24		10А-II	2700	—	1	2,7					
		25		10А-II	2500	—	2	5,0					

Общая выборка арматуры

Арматура круглая горячекатаная класс А-I ГОСТ 5781-61	Ф мм	6А-I							Всего
	Вес кг	1439,1							1439,1
Арматура горячекатаная периодического профиля класс А-II ГОСТ 5781-61	Ф мм	10А-II	12-II						Всего
	Вес кг	1178,2	1547,3						2725,5
Сетки сварные для армирования железобетонных конструкций ГОСТ 8478-57	Марка сетки	5-10/4	3/4-20	5/9-15	5/9-10				Всего
	Вес кг	1661,5	73,5	732,0	1210,3				3677,3

Итого: 7841,9

- ПРИМЕЧАНИЯ**
- Начало спецификации см. на листе АС-12.
 - Сетки сваривать контактной сваркой.
 - Общая выборка арматуры дана на всю спецификацию в целом с учетом листа АС-12.

Госстрой СССР СОВВОДОКАНАЛПРОЕКТ г. Москва	Нефтеловушка из сборных железобетонных элементов на расход воды 10 л/сек	Типовой проект 902-2-3 Альбом II Марка-лист АС-13
	Очистные канализационные сооружения	



ТАБЛИЦА
ОТРАБОЧНЫХ МАРК
МЕТАЛЛОИЗДЕЛИЙ

МАРКА	К-ВО		ВЕС В КГ		№№ ЧЕРТЕЖА
	Т	Н	МАРКА	ОБЩ.	
3А-9	2		11.5	23.0	АС-15
3А-10	4		3.3	13.2	

НАИМЕНОВАНИЕ И КОЛ-ВО Ж.Б. ЭЛЕМЕНТОВ	СПЕЦИФИКАЦИЯ АРМАТУРЫ НА 1 ЭЛЕМЕНТ							ВЫБОРКА АРМАТУРЫ НА 1 ЭЛЕМЕНТ					
	МАРКА АРМАТУРЫ И КОЛ-ВО НА ЭЛЕМЕНТЕ	ПОЗИЦИИ	3СКИЗ	Ф И ДИАМ.	ДЛИНА В ММ.	КОЛ-ВО НА КАРКАСЕ (СЕТКА) НА 1 ЭЛЕМЕНТ	КОЛ-ВО ОБЩАЯ ДЛИНА В М	Ф И ДИАМ.	ОБЩАЯ ДЛИНА НА ЭЛЕМЕНТ	ВЕС В КГ	ВЕС НА ЭЛЕМЕНТ В КГ	ВЕС НА ЭЛЕМЕНТ В КГ	
ОПОРА ПЛИТЫ ПРИВОДА ШТ.1 КАРКАС К-1 ШТ.2	СЕТКА С-1 ШТ.2	1	2450	10А-II	2450	8	16	39.2	6А-I	6.0	1.3	1.3	
		2	1550	10А-II	1550	4	8	12.4	10А-II	91.8	56.6	56.6	
		3	350	10А-II	350	6	12	4.2					
		4	1150	10А-II	1150	12	24	29.6					
		5	150	6А-I	150	4	8	1.2					
		6											
		3	350	10А-II	350	12	24	8.4					
		6	1200	6А-I	1200	2	4	4.8					
										Итого		57.6	
										V =	0.92м ³		

ВЫБОРКА АРМАТУРЫ

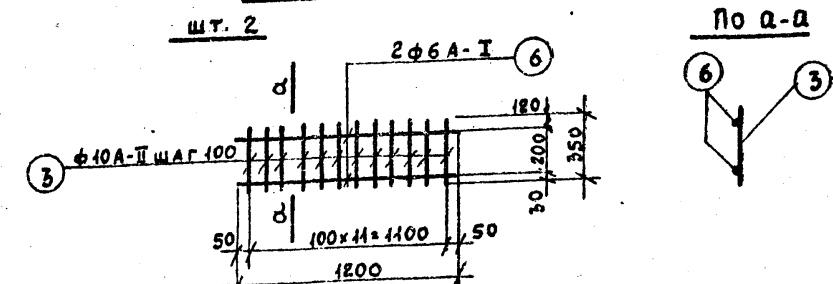
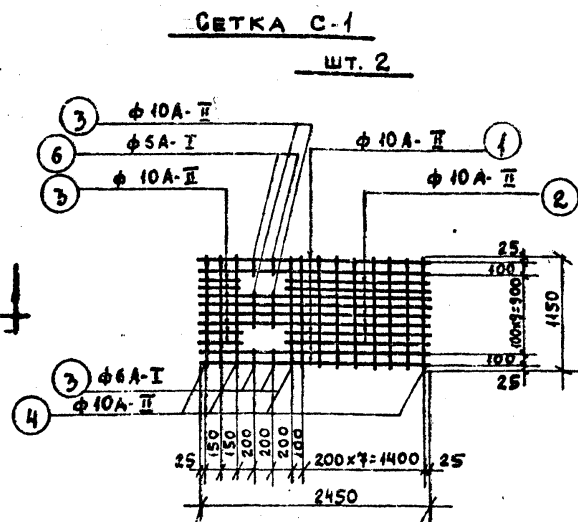
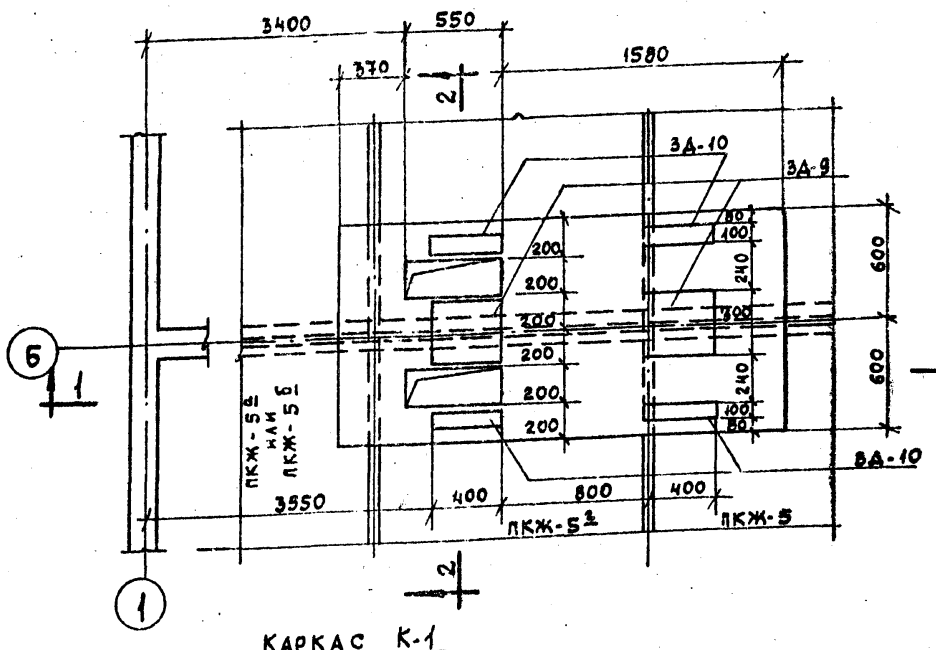
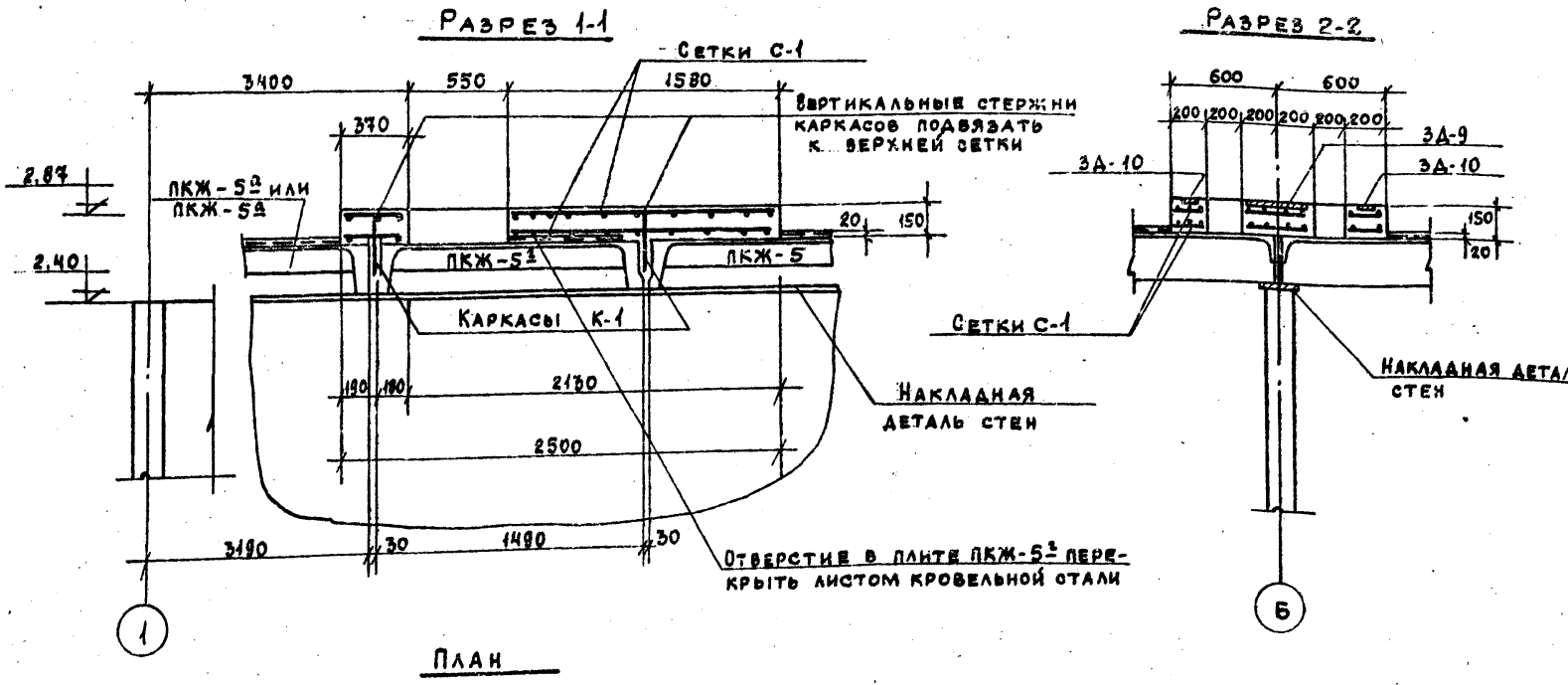
СТАЛЬ ГОРЯЧЕКАТАНАЯ КЛАССА А-I ГОСТ 5781-61	Ф ММ	6А-I		ВСЕГО
	ВЕС КГ	1.3		1.3
СТАЛЬ ГОРЯЧЕКАТАНАЯ КЛАСС А-II ГОСТ 5781-61	Ф ММ	10А-II		ВСЕГО
	ВЕС КГ	56.6		56.6

Итого 57.9 кг

- ПРИМЕЧАНИЯ:
1. Опорная плита привода бетонирована на месте по предварительно насеченной поверхности плит покрытия.
 2. Защитный слой бетона для арматуры принять 25мм.
 3. Бетон марки 200 (обычный).

Госстрой СССР СНТОВИДКАНАЛПРОЕКТ Г. МОСКВА	НЕФТЕЛОВАШКА ИЗ СБОРНЫХ ЖЕЛЕЗОБЕТОННЫХ ЭЛЕМЕНТОВ НА РАСХОД ВОДЫ 110Л/СЕК	ТИПОВОЙ ПРОЕКТ 902-2-3 АЛВФМ-II МАРКА-ЛИСТ АС-14
Очистные канализационные сооружения	Армирование опорной плиты привода	

МАРКА ЭЛЕМЕНТА	ЗСКИЗ									
	№ ПОЗИЦИИ	СРЕДНЕЕ НАПРАВЛЕНИЕ ПРОФИЛЬ	ДАЛИНА ММ	К-ДО ШТ.	ОБЩАЯ ДЛИНА В М	ВЕС В КГ	МАТЕРИАЛ (ГОСТ)			
2	3	4	5	6	7	8		9	10	
3А-1	1	С6,5	10200	1	10.2	60.2	8240-57			
	2	10А-II	220	30	6.6	2.5	5784-61			
3А-2	3	С0АТ М16	300	2	-	1.0	4798-62			
	4	10А-II	372	2	0.7	0.4	5784-61			
	5	ГАК-КА М16	-	2	-	0.4	5945-62			
3А-3	6	С8	6000	1	6.0	42.3	8240-57			
	7	10А-II	350	4	1.4	0.9	5784-61			
3А-4	8	-100 х10	100	1	0.1	0.6	103-57			
	9	10А-II	100	4	0.4	0.2	5784-61			

1	2	3	4	5	6	7	8	9	10
3А-9		10	-360 х10	400	1	0.14	11.2	5684-57	
		11	10А-II	150	4	0.6	0.4	5784-61	
3А-10		12	-100 х10	400	1	0.4	3.1	103-57	
		11	10А-II	150	4	0.6	0.4	5784-61	
НА-1		13	С16	6100	1	6.1	86.6	103-57	
НА-2		14	С16	3100	1	3.1	44.0	103-57	
М-1		15	12А-I	300	1	0.7	0.6	5784-61	
		16	ШАН-СА d=12	-	1	-	-	6951-54	
		17	ГАК-КА М12	-	1	-	0.1	5945-62	

1	2	3	4	5	6	7	8	9	10
М-2		18	РИФА-СТАЛЬ 8-3мм	М ²	0.6	1	0.63	16.1	8568-57
		19	12А-I	1150	2	2.3	2.0	5784-61	
		20	10А-I	400	2	0.8	0.7	5784-61	
М-3		21	Лист	М ²	0.95	1	0.95	6.0	8075-56

ПРИМЕЧАНИЯ:

1. Все металлические изделия включенные в данную спецификацию должны быть оцинкованы (см. пояснит. записку).
2. Маркировочный план металлических закладных (ЗД) и накладных (НА) деталей см. листы АС-5; 6 и 14.
3. Закладные детали (ЗД) должны быть установлены на место в соответствии с маркировочным планом до начала бетонирования монолитных участков стен и стыков панелей нефтеловушки.
4. ЗД-5, 6, 7 принимаются по альбому чертежей серии ВС-02-10 "Сальники для прохода металлических труб через стены сооружения".

Госстрой СССР	Нефтеловушка из сборных железобетонных элементов на расход воды 110 л/сек
Совхозоканалпроект г. Москва	Металлические закладные и накладные детали
Очистные канализационные сооружения	Металлические изделия ЗД-1; ЗД-2; ЗД-3; ЗД-4; ЗД-9; ЗД-10; НА-1; НА-2; М-1; М-2 и М-3
	Типовой проект 902-2-3 Альбом 2
	МАРКА ЛИСТ АС-15

СПЕЦИФИКАЦИЯ

СБОРНЫХ ЖЕЛЕЗОБЕТОННЫХ И БЕТОННЫХ ЭЛЕМЕНТОВ

Колодецы № 1 и 2	№ п/п	НАИМЕНОВАНИЕ ИЗДЕЛИЯ	МАРКА	НАИМЕНОВАНИЕ СТАНДАРТА ИЛИ № ЧЕРТ.	РАЗМЕРЫ В ММ			ВЕС ЭЛЕМЕНТА В МЕТРАХ	МАРКА БЕТОНА	НА 1 ЭЛЕМЕНТ		КОЛ. ШТ.	ВСЕГО		СОДЕРЖ. СТАЛИ НА 1 м ³ БЕТОНА
					е	в	h			БЕТОН	СТАЛЬ		БЕТОН	СТАЛЬ	
Колодецы № 1 и 2	1	Плита днаца	В-15	ГОСТ 8020-56	Д=	2000	120	0,950	200	0,38	24,2	2	0,76	48,4	63,7
	2	Кольцо	К-15-9	— " —	Диам=	1700	894	1,125	150	0,45	11,4	4	1,80	45,6	25,3
	3	Плита перекрыт.	П-15	— " —	Диам=	1700	144	0,675	200	0,27	33,1	2	0,54	66,2	122,6
	4	Кольцо опорн	КО	— " —	Диам=	840	69	0,050	150	0,02	0,6	2	0,04	1,2	30,0
	5	Камни регулировочн	КР	— " —	Диам=	840	69	0,006	150	0,0024	—	24	0,058	—	—

ЗАКАЗ СТАЛИ

НАИМЕНОВАНИЕ СООРУЖЕНИЯ	НАИМЕНОВАНИЕ ИЗДЕЛИЯ И МАРКА	КОЛИЧЕСТВО ШТУК	СТАЛЬ ДЛЯ АРМИРОВАНИЯ ЖЕЛЕЗОБЕТОННЫХ КОНСТРУКЦИЙ								ПЛОС. УГЛУБЛЕНИЯ "Л" ГОСТ 3634-61	ВСЕГО КГ			
			ПРОВОЛОКА НИЗКОУГЛЕРОДИСТАЯ ХОЛОДНОТАЯ ГОСТ 6727-53				ГОРЯЧЕКАТАНАЯ ГОСТ 5781-61								
			φ4	φ5	φ8	φ10	φ6	φ8	φ16	φ12			КЛАСС А-Г	КЛАСС АШ	
Колодецы № 1 и 2	СБОРНЫЕ ЖЕЛЕЗОБЕТОННЫЕ ЭЛЕМЕНТЫ ПО ГОСТ 8020-56														
	Плита днаца В-15	2	—	—	47,2	—	1,2	—	—	—	—	—	—	48,4	
	Кольцо К-15-9	4	10,0	25,2	—	—	—	—	10,4	—	—	—	—	45,6	
	Плита перекрыт. П-15	2	—	—	12,4	22,0	—	2,2	—	29,6	—	—	—	66,2	
	Кольцо опорное КО	2	1,2	—	—	—	—	—	—	—	—	—	—	1,2	
	Итого	11,2	25,2	59,6	22,0	1,2	2,2	10,4	29,6	—	—	—	—	161,4	
	МЕТАЛЛИЧЕСКИЕ КОНСТРУКЦИИ														
	Лок чугунный "Л"	2	—	—	—	—	—	—	—	—	—	—	—	138,0	138,0
	ВСЕГО:	11,2	25,2	59,6	22,0	1,2	2,2	10,4	29,6	—	—	—	—	138,0	299,4

ПРИМЕЧАНИЯ:

1. Место расположения колодецев у нефтеловушки см. лист АС-1.
2. Детали устройства колодецев принимать по типовому проекту У-18-628/62 "Водопроводные и канализационные колодецы" выпуск 5.
3. Заказ стали на колодецы делается одновременно с заказом стали на нефтеловушку, см. лист АС-2.

Госстрой СССР Сонзводоканалпроект г. Москва	Нефтеловушка из сборных железобетонных элементов на расстой воды 110 л/сек.	ИПОВОЙ ПРОЕКТ 902-2-3 АВТОМ Д ПОДБ-ЛИСТ АС-15
Очистные канализационные сооружения	Колодецы № 1 и 2 При удалении осадка из нефтеловушки через данные впадины	Общие виды и спецификации

РАЗРЕЗ 1-1

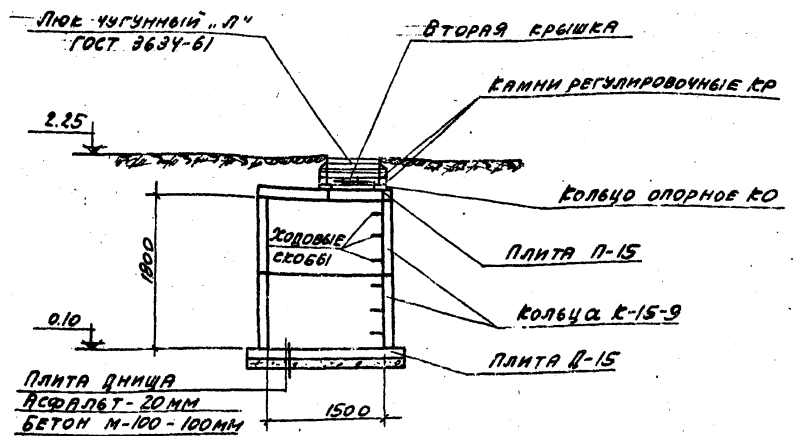

КОЛОДЕЦ №1

ПЛАН

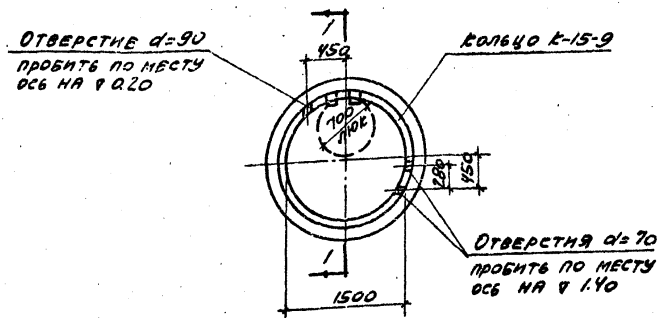

КОЛОДЕЦ №2

ПЛАН

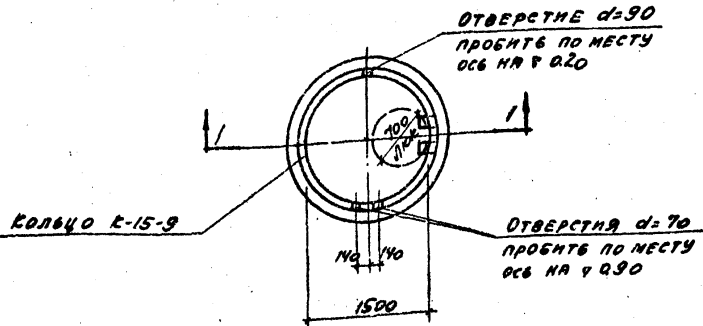

**Спецификация
сборных железобетонных и бетонных элементов.**

Колодец №	№ п/п	Наименован изделий	Марка	Наименование стандарта или № чертежа	Размеры в мм			Вес элемента Т.	Марка бетона	На 1 элемент	Всего	Содержит сталь на м ³ бетона
					е	в	h					
Колодец №1	1	плита днища	Д-25-25	типовой проект 4-18-628/62 в.ш	3000	3000	120	2.700	200	1.08	74.8	6.92
	2	панели стен	СПО-25-7	"	2500	1800	270	1.300	200	0.52	84.9	2.104
	3	"	СП-25-18	"	2500	1800	270	1.540	200	0.62	80.8	2.124
	4	плита перекрытия	П-25-15	"	2700	1600	200	1.500	200	0.60	89.4	1.060
	5	"	П-25-5	"	2700	500	200	0.300	200	0.12	2.96	0.24
	6	кольцо опорное	КО	ГОСТ 8020-56	Днар	840	69	0.050	150	0.02	0.6	0.02
	7	кольцо регулировочн.	КР	"	Днар	840	69	0.006	150	0.0024	—	0.029
Колодец №2	1	плита днища	Д-15	ГОСТ 8020-56	А	2000	120	0.950	200	0.38	24.2	0.38
	2	кольцо	К-15-9	"	Днар=1700	894	1125	150	0.45	11.4	2.090	22.8
	3	плита перекрытия	П-15	"	Днар=1700	144	0.675	200	0.27	33.1	1.027	33.1
	4	кольцо опорное	КО	"	Днар=840	69	0.050	150	0.02	0.6	0.02	0.6
	5	кольцо регулировочн.	КР	"	Днар=840	69	0.006	150	0.0024	—	0.029	—

Заказ стали

Наименован. сооружения	Наименов. изделия и марки	Количество	Сталь для армирования железобетонных конструкций										Сталь прокатная		Удельный вес по ГОСТ 3634-61	Всего кг					
			Горячекатаная ГОСТ 5781-61										Круглая Полосовая								
			Класс АI										ГОСТ 2590-57		ГОСТ 103-57						
Колодец №1	Сборные железобетонные элементы по ГОСТ 8029-56																				
	плита днища Д-15	1	—	—	236	—	06	—	—	—	—	—	—	—	—	—	—	—	—	24.2	
	кольцо К-15-9	2	5.0	12.6	—	—	—	—	—	—	—	—	—	—	—	—	—	—	—	22.8	
	плита перекрытия П-15	1	—	—	6.2	11.0	—	1.1	—	—	—	—	—	—	—	—	—	—	—	33.1	
	кольцо опорное КО	2	1.2	—	—	—	—	—	—	—	—	—	—	—	—	—	—	—	—	1.2	
	Итого:		6.2	12.6	298	11.0	0.6	1.1	—	5.2	—	—	—	—	—	—	—	—	—	81.3	
	Сборные железобетонные элементы по т.п. 4-18-628/62 в.ш и ГОСТ 3634-61																				
	плита днища Д-25-25	1	—	—	—	26.3	48.9	—	—	—	—	—	—	—	—	—	—	—	—	—	74.8
	панели стен СПО-25-7	2	—	—	—	15.6	54.2	—	15.0	—	—	—	—	—	—	—	—	—	—	—	181.2
	"	2	—	—	—	15.8	32.8	—	19.3	—	—	—	—	—	—	—	—	—	—	—	173.7
сп-25-18	2	—	—	—	—	—	—	—	—	—	—	—	—	—	—	—	—	—	—	—	
плита перекрытия П-25-15	1	—	—	—	3.4	33.6	1.6	—	3.3	—	—	—	—	—	—	—	—	—	—	89.4	
"	2	—	—	—	13.2	7.6	6.6	—	—	—	—	—	—	—	—	—	—	—	—	59.2	
Итого:		—	—	—	74.3	89.7	95.2	—	34.3	3.3	—	—	—	—	—	—	—	—	—	578.2	
Металлические конструкции по т.п. 4-18-628/62 в.ш и по ГОСТ 3634-61																					
лестничная П-1	1	—	—	—	—	—	—	—	—	—	—	—	—	—	—	—	—	—	—	84	
люк чугунный П-1	2	—	—	—	—	—	—	—	—	—	—	—	—	—	—	—	—	—	—	132.0	
Итого:		—	—	—	—	—	—	—	—	—	—	—	—	—	—	—	—	—	—	158	
Итого:		6.2	12.6	298	11.0	0.6	1.1	—	5.2	—	—	—	—	—	—	—	—	—	—	825.1	

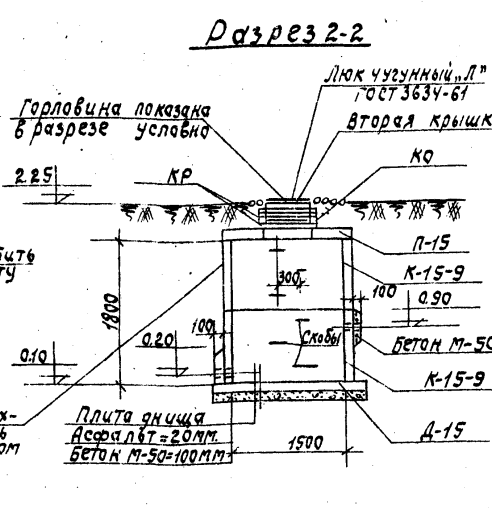
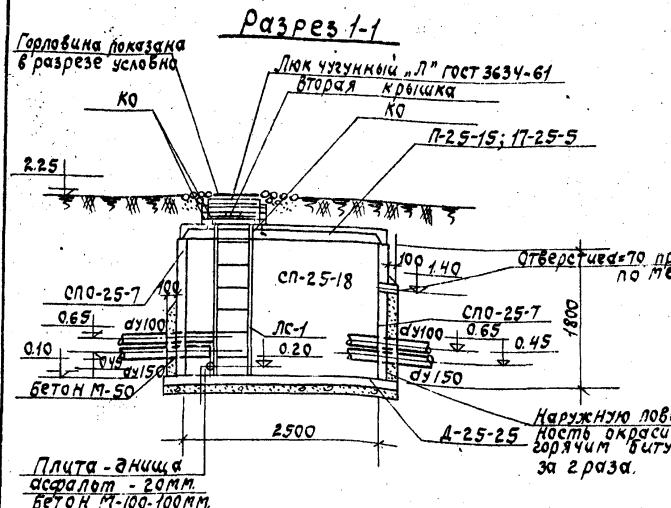

**Колодец №1
План**

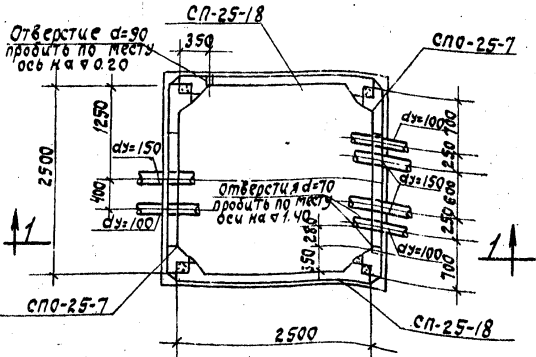

**Колодец №2
План**

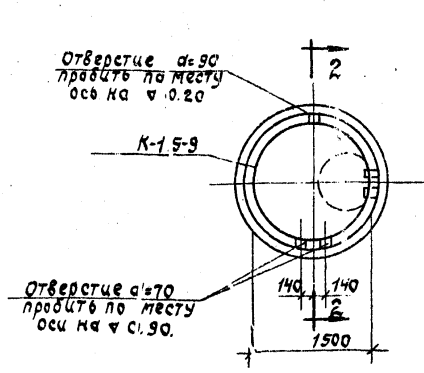

**План
перекрытия**

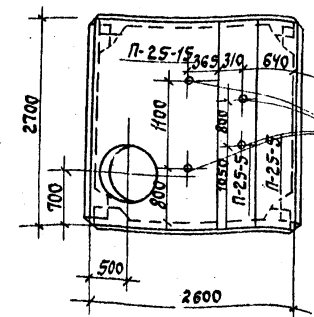

Примечания:

1. Место расположения колодец у нефтеловушки см. лист АС-1.
2. Детали устройства колодец принимать по типовому проекту 4-18-628/62, водопроводные и канализационные колодец, выпускать в т.п.
3. Заказ стали на колодец делается одновременно с заказом стали на нефтеловушку см. лист АС-2.

Госстрой СССР
Союзгосаппаратпроект г. Москва
Очистные канализационные сооружения.

Нефтеловушка из сборных железобетонных элементов на раскоп воды на/сек.
Колодец №№ 1 и 2 при удалении осадка из нефтеловушки гидроэлеватора. Общие виды и спецификации.

Типовой проект 902-2-3 ЯВЛ. 1
Марка-лист АС-17