

$\sqrt{Rz40(V)}$

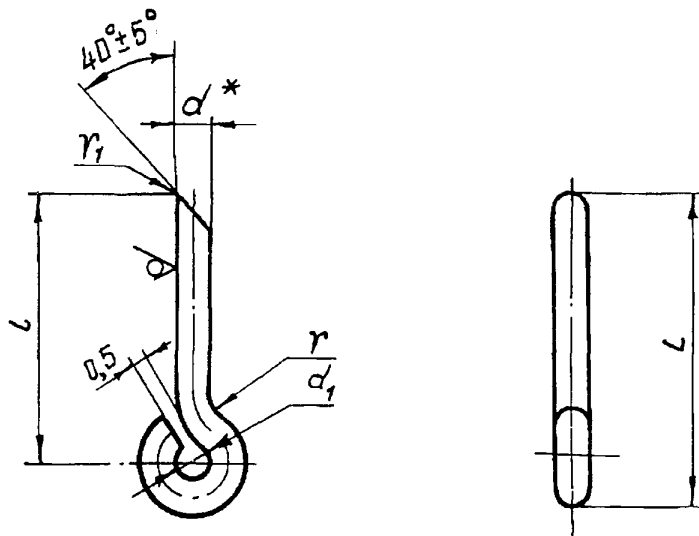

Размеры, мм

Типо-размер	Код ОКП	L	l	d	d ₁	r	r ₁	Масса, кг
1	75 9569 3291 01	18	14,5	2,0	3,0	1,5	0,5	0,0006
2	75 9569 3292 00	19	15,2		3,5	2,0		0,0010
3	75 9569 3293 10	24	19,5	2,6	4,0	2,5	1,0	0,0012
4	75 9569 3294 09	38	32,2	3,0	4,5			0,0017
5	75 9569 3295 08	45	39,0	3,6	5,5	3,0	1,5	0,0020

2. Материал: проволока углеродистая КС ГОСТ 792-67.

3. Покрытие: Кд 9.хр^{**}.

4. Неуказанные предельные отклонения размеров, формы и расположения поверхностей - по ОСТ 1 00022-80.

5. Маркировать обозначение и клеймить окончательную приемку на бирке.

6. Общие технические условия - по ОСТ 1 00562-72.

Пример наименования и обозначения шпеняка типоразмера 1:

Шпенек 1-ОСТ 1 11043-81

* Размер для справок.
 ** По действующему отраслевому документу.

№ изм. 1 2 5
 № изв. 10214 12274 13170

Ив. № дубликата
 Ив. № подлинника 4532

