

Типовая документация на конструкции,
изделия и узлы зданий и сооружений

Серия 5.903-15

БЛОКИ ТЕПЛОМЕХАНИЧЕСКОГО ОБОРУДОВАНИЯ
ДЛЯ КОТЕЛЬНЫХ С ВОДОГРЕЙНЫМИ КОТЛАМИ

Выпуск 7-6

Блок эжекторов водоструйных

БЗВ - 340

РАБОЧИЕ ЧЕРТЕЖИ

24051-33
ЦЕНА 1-14

СФ ЦКТИ 620062 г.Свердловск, ул.Челюшев, 4
Зах. 5770 инв. 24051-33 тираж 200
Сдано в печать 4.10.1946 Цена 1-14

Типовая документация на конструкции,
изделия и узлы зданий и сооружений

Серия 5.903-15

БЛОКИ ТЕПЛОМЕХАНИЧЕСКОГО ОБОРУДОВАНИЯ
ДЛЯ КОТЕЛЬНЫХ С ВОДОГРЕЙНЫМИ КОТЛАМИ

Выпуск 7-6

Блок эжекторов водоструйных

БЗВ-340

Рабочие чертежи

РАЗРАБОТАНЫ
ПРОЕКТНЫМ ИНСТИТУТОМ
"ЛАТГИПРОПРОМ"

Глинж.института *В.Овчаров*
Глинж.проекта *Я.Нидбальский*

В.Овчаров
Я.Нидбальский

*Утверждены и введены в действие
ММСС СССР протоколом от 14.02.90 г.*

ВЫПУСК 7-Б

СЕРИЯ 5 903-15

| СОДЕРЖАНИЕ АЛЬБОМА | | |
|---|--------------------------------|--------|
| ОБОЗНАЧЕНИЕ | НАИМЕНОВАНИЕ | № СТР. |
| <u>БЛОК ЭЖЕКТОРОВ ВОДОСТРУЙНЫХ БЗВ-340</u> | | |
| БК 7.6.1.00.000 | БЛОК БЗВ-340. | 2 |
| БК 7.6.1.00.000 СБ | БЛОК БЗВ-340 | 4 |
| БК 7.6.1.00.000 ГЗ | БЛОК БЗВ-340 | 6 |
| | СХЕМА ПРИНЦИПИАЛЬНАЯ | |
| БК 7.1.1.00.001 | ЗАГЛУШКА | 7 |
| БК 7.1.1.00.002 | ПРОКЛАДКА | |
| БК 7.1.1.00.003 | ХОМУТ | |
| БК 7.1.1.00.004 | ПАТРУБОК | 8 |
| БК 7.1.1.00.005 | ПАТРУБОК | |
| БК 7.1.1.00.006 | ПАТРУБОК | 9 |
| БК 7.6.1.04.000 | РАМА | |
| БК 7.6.1.04.000 СБ | РАМА | 10 |
| <u>УСТАНОВКА ПРИБОРОВ КОНТРОЛЯ И АВТОМАТИКИ БЗВ-340</u> | | |
| БК 7.6.2.00.000 | БЛОК БЗВ-340. УСТАНОВКА | 11 |
| | ПРИБОРОВ КОНТРОЛЯ И АВТОМАТИКИ | |
| БК 7.6.2.00.000 СО | БЛОК БЗВ-340. | 12 |
| | СХЕМА АВТОМАТИЗАЦИИ | |
| БК 7.6.2.00.000 СБ | БЛОК БЗВ-340. УСТАНОВКА | 13 |
| | ПРИБОРОВ КОНТРОЛЯ И АВТОМАТИКИ | |

ВЫПУСК 7-Б

СЕРИЯ 5.903-15

ИЛИ № ПОДПОДАТЬСЯ И ДАТА ВЗЯТ. ИЛИ № ИЛИ № ДАТА ПОДАТЬСЯ И ДАТА

| ФОРМ | ИНДЕ | ПОЗ. | ОБОЗНАЧЕНИЕ | НАИМЕНОВАНИЕ | КОЛ. | ПРИМЕ- ЧАНИЕ |
|------|------|------|--------------------|------------------------|------|-----------------|
| | | | | ДОКУМЕНТАЦИЯ | | |
| ЯЗ | | | БК 7.6.1.00.000 СБ | СБОРОЧНЫЙ ЧЕРТЕЖ | | |
| ЯЧ | | | БК 7.6.1.00.000 ГЗ | СХЕМА ПРИНЦИПИАЛЬНАЯ | | |
| ЯЧ | | | БК 7.0.0.00.000 ДТ | УКАЗАНИЯ ПО ПРИМЕНЕНИЮ | | ВЫПУСК |
| | | | | И ИЗГОТОВЛЕНИЮ | | 7-0 |
| | | | | СБОРОЧНЫЕ ЕДИНИЦЫ | | |
| ЯЧ | 1 | | БК 7.6.1.04.000 | РАМА | 1 | |
| ЯЧ | 2 | | Ч4.14.06.000 | ЭЖЕКТОР ВОДОСТРУЙНЫЙ | | |
| | | | | ЗВ-340 СЕРИЯ 5.903-3 | | |
| | | | | ВЫПУСК 2 | 2 | |
| | | | | ДЕТАЛИ | | |
| ЯЧ | 3 | | БК 7.1.1.00.004.04 | ЗАГЛУШКА | 2 | |
| ЯЧ | 4 | | БК 7.1.1.00.004.06 | ЗАГЛУШКА | 2 | |
| ЯЧ | 5 | | БК 7.1.1.00.002.06 | ПРОКЛАДКА | 2 | |
| ЯЧ | 6 | | БК 7.1.1.00.002.05 | ПРОКЛАДКА | 6 | |
| ЯЧ | 7 | | БК 7.1.1.00.003.04 | ХОМУТ | 2 | |
| ЯЧ | 8 | | БК 7.1.1.00.004.04 | ПАТРУБОК | 1 | |
| ЯЧ | 9 | | БК 7.1.1.00.005-07 | ПАТРУБОК | 1 | |
| ЯЧ | 10 | | БК 7.1.1.00.005-06 | ПАТРУБОК | 1 | |
| ЯЧ | 11 | | БК 7.1.1.00.006-02 | ПАТРУБОК | 1 | |

| | | | | | | | | | | | | | | | | | | | |
|-----------|--|--------|--|----------|--|--------|--|-----------|--|------|--|----------------------|--|------|--|------|--|--------------|--|
| ИЗМ. ЛИСТ | | | | № ДОКУМ. | | | | ПЭР. ДАТА | | | | БК 7.6.1.00.000 | | | | | | | |
| РАЗРАБ. | | КРАУЧ | | ПРОВ. | | КОЛМЕЦ | | ИЗМ. | | ДАТА | | БЛОК ЭЖЕКТОРОВ | | ЛИТ. | | ЛИСТ | | ЛИСТОВ | |
| | | | | | | | | | | | | ВОДОСТРУЙНЫХ БЗВ-340 | | 1 | | 3 | | ЛАТГИПРОПРОМ | |
| И КОНТР. | | КОЛМЕЦ | | ИЗМ. | | ДАТА | | | | | | | | | | | | | |

| ВЫПУСК 7-6 | | ФОРМ. ЗОНА | ПОЗ. | ОБОЗНАЧЕНИЕ | НАИМЕНОВАНИЕ | КОЛ. | ПРИМЕ- ЧАНИЕ |
|------------|--|---------------|------|----------------------|---|------|-----------------|
| | | Б4 | 12 | БК 7. Б. 1. 00. 001 | ПАТРУБОК 219×6 ГОСТ 10704-76 ТРУБА В-ВСТЗСП ГОСТ 10705-80 | 1 | 3,12 кг |
| | | Б4 | 13 | БК 7. Б. 1. 00. 002 | ПАТРУБОК 273×6 ГОСТ 10704-76 ТРУБА В-ВСТЗСП ГОСТ 10705-80 | 1 | 3,91 кг |
| | | | | СТАНДАРТНЫЕ ИЗДЕЛИЯ | | | |
| | | | | БОЛТЫ ГОСТ 7798-70 | | | |
| | | | 14 | | М 16×80,46 | 16 | |
| | | | 15 | | М 20×75,46 | 48 | |
| | | | | ГАЙКИ ГОСТ 5915-70 | | | |
| | | | 16 | | М 10,5 | 4 | |
| | | | 17 | | М 16,5 | 16 | |
| | | | 18 | | М 20,5 | 48 | |
| | | | | ШАЙБЫ ГОСТ 10906-78 | | | |
| | | | 19 | | 10,02 | 4 | |
| | | | 20 | | 16,02 | 16 | |
| | | | 21 | | 20,02 | 48 | |
| | | | | ОТВОДЫ ГОСТ 17375-83 | | | |
| | | | 22 | | 90° 219×6 | 1 | |
| | | | 23 | | 90° 273×7 | 1 | |
| | | | | ФЛАНЦЫ ГОСТ 12820-80 | | | |
| | | | 24 | | 1-250-16 | 4 | |
| | | | 25 | | 1-250-10 | 2 | |
| | | | 26 | | ЗЯДВИЖКА 30 4 Б ДР РЧ 10 ДЧ 250 ГОСТ 8437-75 | 1 | |
| | | | | БК 7. Б. 1. 00. 000 | | | |
| | | | | | | | ЛИСТ 2 |

ИНВ. № ПОДА ПОДАРИТЬ И ДАТА

ИНВ. № ПОДА ПОДАРИТЬ И ДАТА

ИНВ. № ПОДА ПОДАРИТЬ И ДАТА

ИНВ. № ПОДА ПОДАРИТЬ И ДАТА

СЕРИЯ 5. 903 - 15

ВЫПУСК 7-6

ИЗМ. ЛИСТ № ДОКУМ. ПОДП. ДАТА

БК 7. Б. 1. 00. 000

ЛИСТ
2

КОПИРОВАЛ Л. ФОРМАТ РЧ

| ВЫПУСК 7-6 | | ФОРМ. ЗОНА | ПОЗ. | ОБОЗНАЧЕНИЕ | НАИМЕНОВАНИЕ | КОЛ. | ПРИМЕ- ЧАНИЕ |
|------------|--|---------------|------|----------------------|--|------|-----------------|
| | | | | | ПРОЧНЕ ИЗДЕЛИЯ | | |
| | | | 27 | | УСТАНОВКА ШТУЦЕРА М 20×1,5-50 ЗКЧ-45-70 | | 4 |
| | | | | СТАНДАРТНЫЕ ИЗДЕЛИЯ | | | |
| | | | | БОЛТЫ ГОСТ 7798-70 | | | |
| | | | 14 | | М 16×80,46 | 16 | |
| | | | 15 | | М 20×75,46 | 48 | |
| | | | | ГАЙКИ ГОСТ 5915-70 | | | |
| | | | 16 | | М 10,5 | 4 | |
| | | | 17 | | М 16,5 | 16 | |
| | | | 18 | | М 20,5 | 48 | |
| | | | | ШАЙБЫ ГОСТ 10906-78 | | | |
| | | | 19 | | 10,02 | 4 | |
| | | | 20 | | 16,02 | 16 | |
| | | | 21 | | 20,02 | 48 | |
| | | | | ОТВОДЫ ГОСТ 17375-83 | | | |
| | | | 22 | | 90° 219×6 | 1 | |
| | | | 23 | | 90° 273×7 | 1 | |
| | | | | ФЛАНЦЫ ГОСТ 12820-80 | | | |
| | | | 24 | | 1-250-16 | 4 | |
| | | | 25 | | 1-250-10 | 2 | |
| | | | 26 | | ЗЯДВИЖКА 30 4 Б ДР РЧ 10 ДЧ 250 ГОСТ 8437-75 | 1 | |
| | | | | БК 7. Б. 1. 00. 000 | | | |
| | | | | | | | ЛИСТ 3 |

ИНВ. № ПОДА ПОДАРИТЬ И ДАТА

ИНВ. № ПОДА ПОДАРИТЬ И ДАТА

ИНВ. № ПОДА ПОДАРИТЬ И ДАТА

ИНВ. № ПОДА ПОДАРИТЬ И ДАТА

СЕРИЯ 5. 903 - 15

ВЫПУСК 7-6

ИЗМ. ЛИСТ № ДОКУМ. ПОДП. ДАТА

БК 7. Б. 1. 00. 000

ЛИСТ
3

24051-33 4 КОПИРОВАЛ Л. ФОРМАТ РЧ

ИМЯ И ПЕЧАТЬ СОДЛАЮЩЕЙ ЗАДАНИЕ КОМП. ИЛИ ИМЯ И ПЕЧАТЬ ПОДАЮЩЕЙ ИДЕЮ

СЕРИЯ 5. 903 - 15

ВЫПУСК 7-6

БК 7. Б. 1. 00. 000 СБ

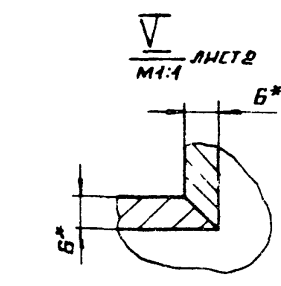
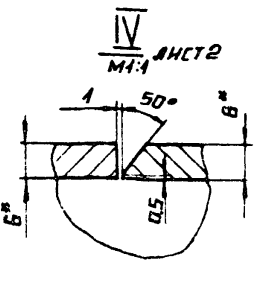
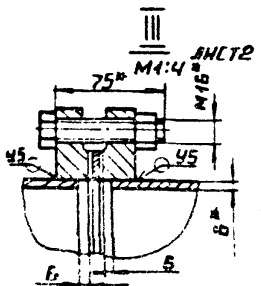
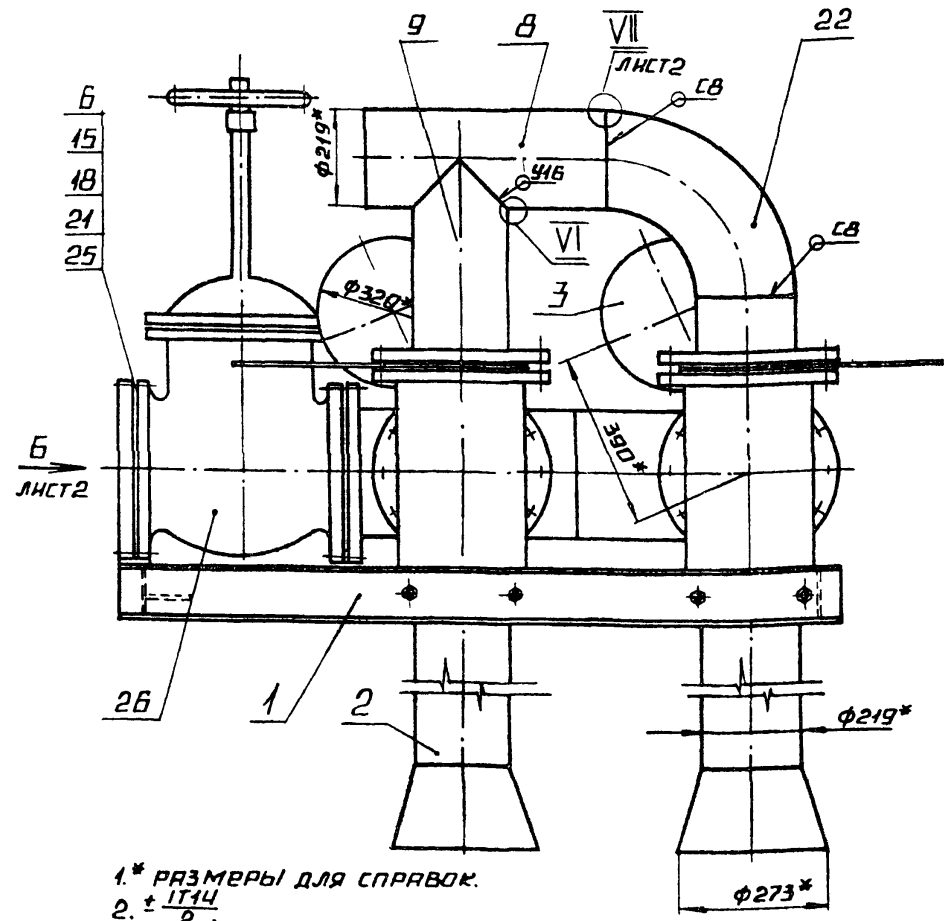
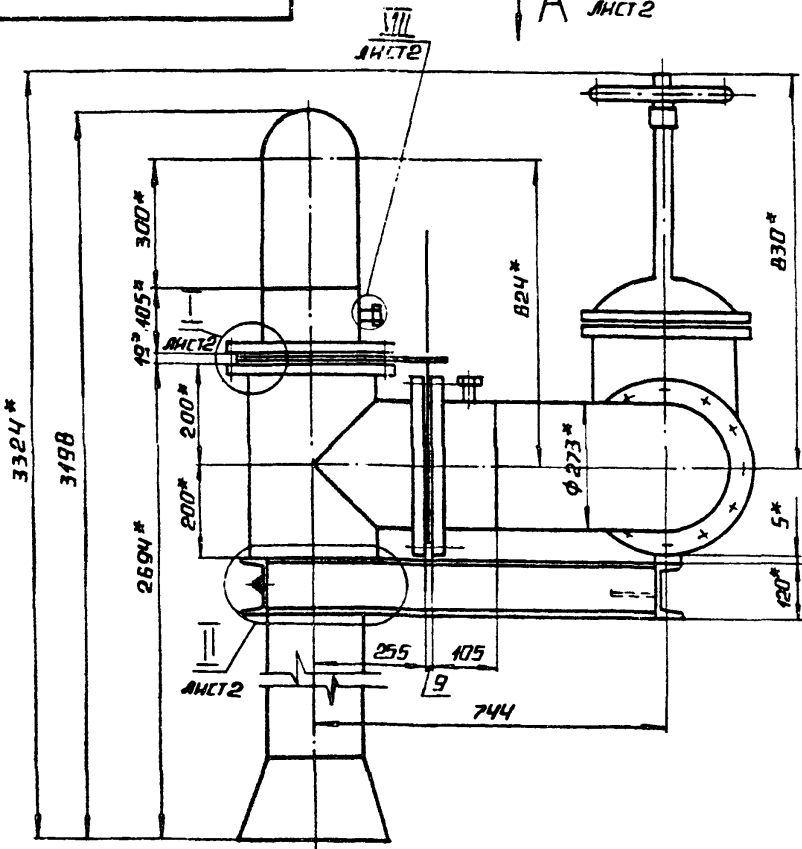

4 СВАРНЫЕ ШВЫ ПО ГОСТ 46037-80.
5. ГРУНТОВАТЬ ГРУНТОМ ХС-040 ПО ГОСТ 9355-84.

- 1.* РАЗМЕРЫ ДЛЯ СПРАВКИ.
- 2. $\pm \frac{IT14}{2}$.
- 3. ОБРАБОТКА ПОВЕРХНОСТЕЙ РЕЗА ДЕТАЛЕЙ Б4 $\nabla 2.5$

| БК 7. Б. 1. 00. 000 СБ | | | | | |
|------------------------|--------|----------|---------|----------|----------------------|
| | | ЛНТ. | МАССА | МАСТАВ | |
| ИЗМ. | ЛНСТ | № ДОКУМ. | ПО Д.А. | ДАТА | БЛОК ЭЖЕКТОРОВ |
| | | | | | ВОДОСТРУЙНЫХ БЗВ-340 |
| РАЗРБ. | КРАЮА | | | | |
| ПРОВ. | КОЛМЦ | | | | |
| | | | ЛНСТ 1 | ЛНСТОВ 2 | |
| И.КОНТ. | КОД МЦ | | | | ЛАТГИПРОПРОМ |
| УТВ. | | | | | |

ВЫПУСК 7-6

СЕРИЯ 5. 903 - 15

ИЗБ. № ПОДП. ПОДПИСЬ И ДАТА ИЗМ. № ДОКУМ. ПОДП. ДАТА

БК 7.В.1.00.000 СБ

ВНД А ЛИСТ 1

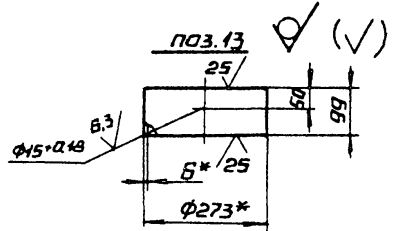
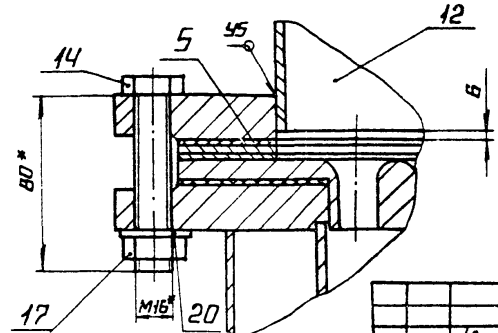
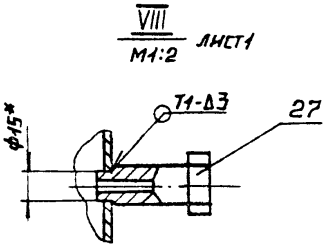
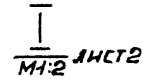
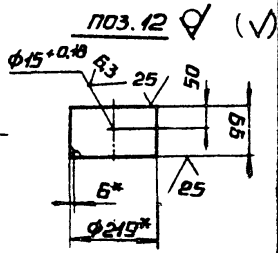
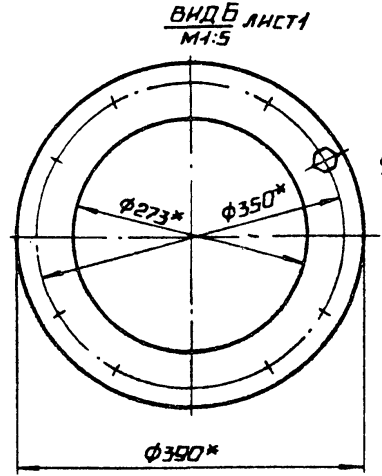
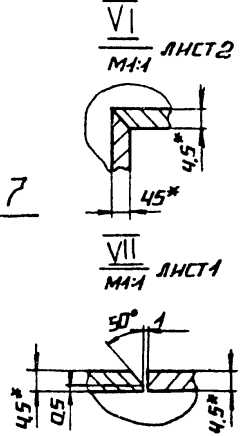
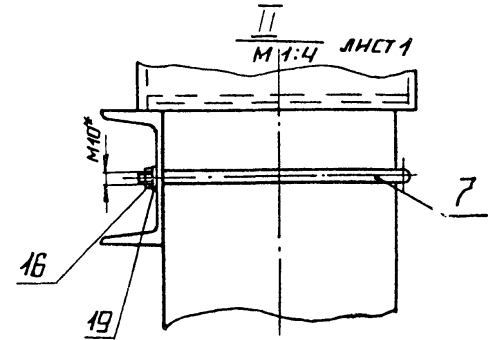
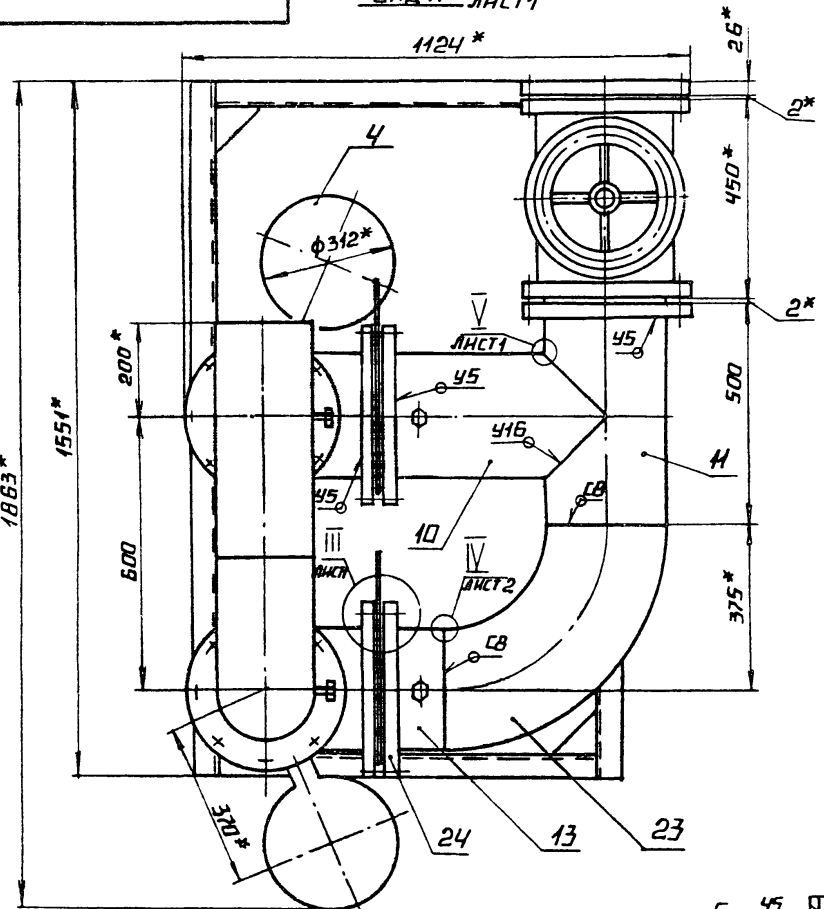

| | | | | | | |
|------|------|----------|-------|------|-------------------------------------|------|
| ИЗМ. | ЛИСТ | № ДОКУМ. | ПОДП. | ДАТА | БК 7.В.1.00.000 СБ | ЛИСТ |
| | | | | | 24051-33 6 КОПИРОВАЛ А.А. ФОРМАТ А3 | 2 |

ВЫПУСК 7-6

СЕРИЯ 5.903-15

БК 7.6.1.00.000ГЗ

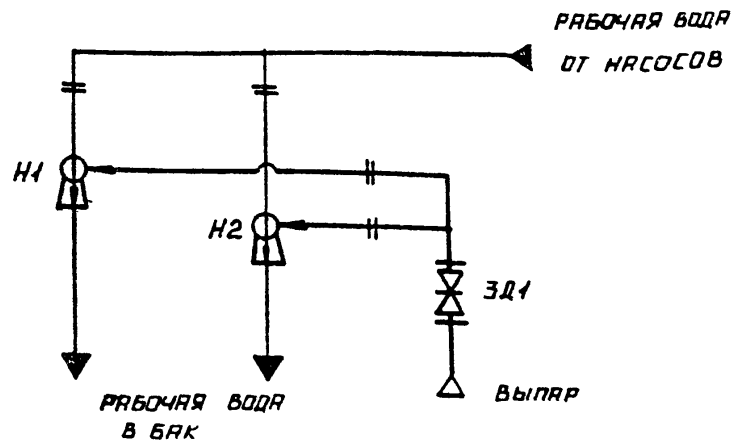

РАБОЧАЯ ВОДА
ОТ НАСОСОВ

Н1

Н2

ЗД1

РАБОЧАЯ ВОДА
В БАК

Выпуск

| ПОЗ. ОБОЗНАЧЕНИЕ | НАИМЕНОВАНИЕ | КОЛ. | ПРИМЕЧАНИЕ |
|------------------|-------------------------------|------|---------------|
| ЗД1 | ЗАДВИЖКА ЗОЧ БВР ГОСТ 8437-75 | 1 | Ру 10; Ду 250 |
| Н1...2 | ЭЖЕКТОР ВОДОСТРУЙНЫЙ ЭВ -340 | | |
| | СЕРИЯ 5.903-3; ВЫПУСК 2 | 2 | |

БК 7.6.1.00.000ГЗ

| | | | | | | | |
|----------|---------|------|------|-------------------------------------|--------------|----------|---------|
| ИЗМ ЛИСТ | № ДОКУМ | ПОДП | ДАТА | БЛОК ЭЖЕКТОРОВ ВОДОСТРУЙНЫХ БЗВ-340 | ЛИСТ | МАССА | МАСШТАБ |
| РАЗРБ | КРАЮЯ | | | | | | |
| ПРОВ | КОЛМЕЦ | | | СХЕМА ПРИНЦИПИАЛЬНАЯ | ЛИСТ | ЛИСТОВ 1 | |
| Т КОНТР | | | | | | | |
| И КОНТР | КОЛМЕЦ | | | | ЛАТГИПРОПРОМ | | |
| УБ | | | | | | | |

КОПИРОВАЛ *Л* ФОРМАТ АЧ

ВЫПУСК 7-6

СЕРИЯ 5.903-15

БК 7.1.1.00.001

✓(✓)

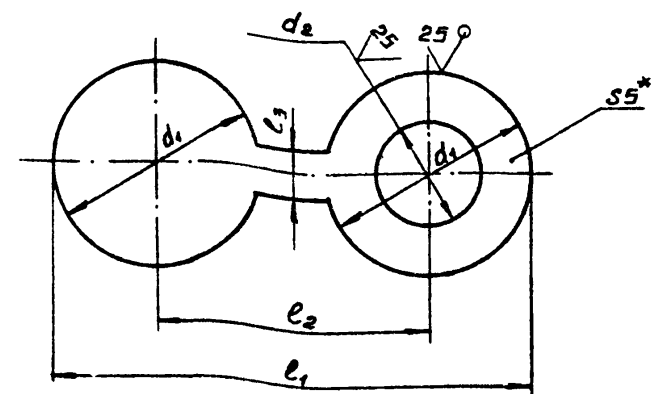

| ОБОЗНАЧЕНИЕ | l1, мм | l2, мм | l3, мм | d1, мм | d2, мм | МАССА, кг |
|-----------------|--------|--------|--------|--------|--------|-----------|
| БК 7.1.1.00.001 | 328 | 195 | 30 | 133 | 91 | 0,91 |
| -01 | 313 | 185 | 30 | 128 | 58 | 0,97 |
| -02 | 492 | 280 | 40 | 212 | 161 | 2,08 |
| -03 | 462 | 260 | 40 | 202 | 110 | 2,23 |
| -04 | 682 | 370 | 60 | 312 | 161 | 5,3 |
| -05 | 710 | 390 | 60 | 320 | 273 | 4,5 |
| -06 | 682 | 370 | 60 | 312 | 219 | 4,7 |
| -07 | 373 | 215 | 40 | 158 | 110 | 1,24 |
| -08 | 302 | 235 | 40 | 122 | 78 | 0,75 |

1.* РАЗМЕРЫ ДЛЯ СПРАВОК.
2.* $\frac{1}{2}$ И 1/4

ИЗМ ЛИСТ № ДОКУМ ПОДП ДАТА

| | | | | | | | |
|----------|---------|------|------|----------------------|--------------|----------|---------|
| ИЗМ ЛИСТ | № ДОКУМ | ПОДП | ДАТА | ЗАГЛУШКА | ЛИСТ | МАССА | МАСШТАБ |
| РАЗРБ | КРАЮЯ | | | | | | |
| ПРОВ | КОЛМЕЦ | | | СХЕМА ПРИНЦИПИАЛЬНАЯ | ЛИСТ | ЛИСТОВ 1 | |
| Т КОНТР | | | | | | | |
| И КОНТР | КОЛМЕЦ | | | | ЛАТГИПРОПРОМ | | |
| УБ | | | | | | | |

БК 7.1.1.00.001

24051-33 7 КОПИРОВАЛ *Л* ФОРМАТ АЧ

БК 7.1.1.00.002

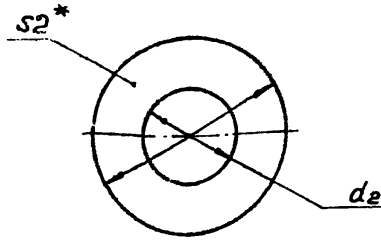

| ОБОЗНАЧЕНИЕ | d ₁ , мм | d ₂ , мм | МАССА, кг |
|-----------------|---------------------|---------------------|-----------|
| БК 7.1.1.00.002 | 128 | 58 | 0,04 |
| -01 | 133 | 91 | 0,03 |
| -02 | 260 | 110 | 0,17 |
| -03 | 280 | 161 | 0,16 |
| -04 | 312 | 161 | 0,22 |
| -05 | 320 | 273 | 0,08 |
| -06 | 312 | 249 | 0,16 |
| -07 | 235 | 110 | 0,16 |

1.* РАЗМЕРЫ ДЛЯ СПРАВКИ.
2.* $\pm \frac{IT14}{2}$.

ИВ. № ПОДА. ПОДПИСЬ И ДАТА
ВЗЯТ. ИВ. № ИВ. № РЭБ. ПОДПИСЬ И ДАТА

| | | | | | | |
|-----------|----------|---------------|------|-----------------|-----------|--------------|
| | | | | БК 7.1.1.00.002 | | |
| ИЗМ. ЛИСТ | № ДОКУМ. | ПОДП. | ДАТА | ЛИСТ | МАССА | МАССИТАБ |
| РАЗРАБ | КРАУЧ | | | | СМ. ТАБЛ. | — |
| ПРОВ. | КОЛМЕЦ | <i>Колмец</i> | | ЛИСТ | ЛИСТОВ 1 | |
| Т. КОНТР. | | | | | | |
| И. КОНТР. | КОЛМЕЦ | <i>Колмец</i> | | ПАРОНИТ ПОН 2 | | ЛАТГИПРОПРОМ |
| УТВ. | | | | ГОСТ 481-80 | | |

КОПИРОВАЛ *Л* ФОРМАТ АЧ

БК 7.1.1.00.003

✓(✓)

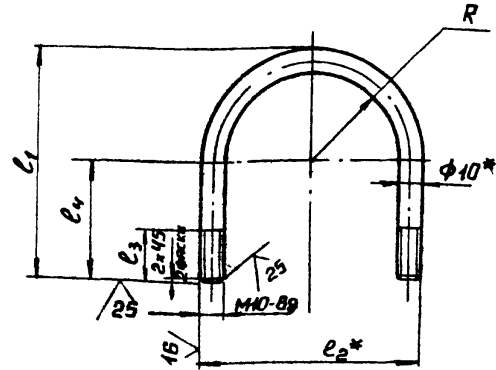

| ОБОЗНАЧЕНИЕ | l ₁ [*] , мм | l ₂ [*] , мм | l ₃ , мм | l ₄ , мм | R, мм | КГ. МАССА |
|-----------------|----------------------------------|----------------------------------|---------------------|---------------------|-------|-----------|
| БК 7.1.1.00.003 | 79 | 58 | 25 | 39 | 19 | 0,108 |
| -01 | 106 | 96 | 25 | 58 | 38 | 0,155 |
| -02 | 138 | 128 | 25 | 74 | 54 | 0,205 |
| -03 | 163 | 153 | 25 | 86,5 | 66 | 0,245 |
| -04 | 250 | 240 | 25 | 130 | 110 | 0,52 |
| -05 | 93 | 68 | 25 | 57 | 29 | 0,14 |

1.* РАЗМЕРЫ ДЛЯ СПРАВКИ.
2.* $\pm \frac{IT14}{2}$.

ИВ. № ПОДА. ПОДПИСЬ И ДАТА
ВЗЯТ. ИВ. № ИВ. № РЭБ. ПОДПИСЬ И ДАТА

| | | | | | | |
|-----------|----------|---------------|------|--------------------------|-----------|--------------|
| | | | | БК 7.1.1.00.003 | | |
| ИЗМ. ЛИСТ | № ДОКУМ. | ПОДП. | ДАТА | ЛИСТ | МАССА | МАССИТАБ |
| РАЗРАБ | КРАУЧ | | | | СМ. ТАБЛ. | — |
| ПРОВ. | КОЛМЕЦ | <i>Колмец</i> | | ЛИСТ | ЛИСТОВ 1 | |
| Т. КОНТР. | | | | | | |
| И. КОНТР. | КОЛМЕЦ | <i>Колмец</i> | | КРУГ 10-В-ГОСТ 2590-74 | | ЛАТГИПРОПРОМ |
| УТВ. | | | | ВСТЗ КЛ 4-II-ГОСТ 535-79 | | |

24051-33 8 КОПИРОВАЛ *Л* ФОРМАТ АЧ

выпуск 7-6

серия 5.903-15

БК 7.1.1.00.004

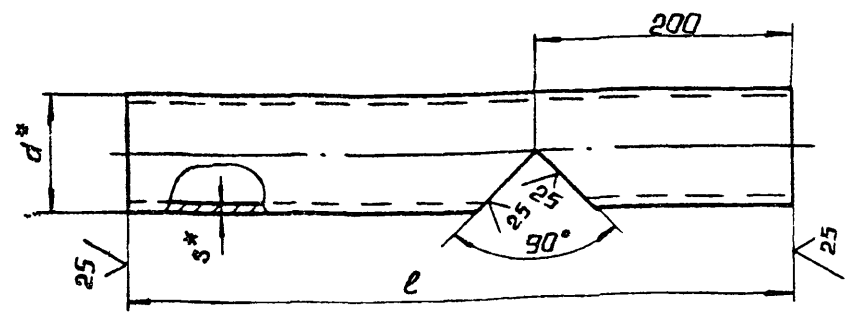

| обозначение | l, мм | d*, мм | s*, мм | масса, кг |
|-----------------|-------|--------|--------|-----------|
| БК 7.1.1.00.004 | 360 | 45 | 2.5 | 0.81 |
| -01 | 450 | 108 | 3.5 | 3.6 |
| -02 | 410 | 133 | 3.5 | 4.2 |
| -03 | 575 | 159 | 4.5 | 9.8 |
| -04 | 500 | 219 | 6 | 15.7 |
| -05 | 400 | 76 | 3 | 2.24 |

1.* размеры для справок.

2.* $\frac{1714}{2}$.

БК 7.1.1.00.004

| | | | | | | |
|----------------|----------------|------|--|--------------|--------|---------|
| ИЗМ. ЛИСТ | № ДОКУМ. ПОДП. | ДАТА | ПАТРУБОК | ЛИСТ | МАССА | МАСШТАБ |
| РАЗРАБ. КРАУЧЯ | | | | СМ. ТАБЛ. | | |
| ПРОВ. КОЛМЕЦ | | | | ЛИСТ | ЛИСТОВ | |
| Т. КОНТР. | | | | ЛАТГИПРОПРОМ | | |
| ИЗМ. КОЛМЕЦ | | | ИЗГОТОВИТЕЛЬ: ПАТРУБЫ В-ВСТ ЗИЛГОСТ 10705-80 | | | |

КОПИРОВАЛ $\frac{1714}{2}$ - ФОРМАТ А4

выпуск 7-6

серия 5.903-15

БК 7.1.1.00.005

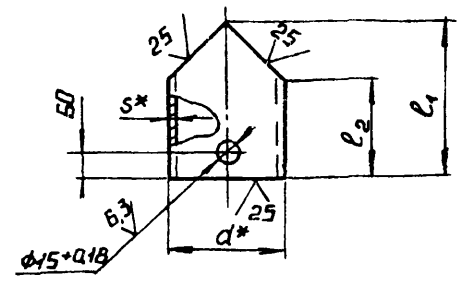

| обозначение | l1, мм | l2, мм | d*, мм | s*, мм | масса, кг |
|-----------------|--------|--------|--------|--------|-----------|
| БК 7.1.1.00.005 | 60 | 37 | 45 | 2.5 | 0.157 |
| -01 | 220 | 174 | 89 | 3 | 1.4 |
| -02 | 275 | 221 | 108 | 3.5 | 2.48 |
| -03 | 190 | 123 | 133 | 3.5 | 2.12 |
| -04 | 344 | 284 | 159 | 4.5 | 5.8 |
| -05 | 325 | 245 | 159 | 4.5 | 5.5 |
| -06 | 475 | 338 | 273 | 6 | 18.5 |
| -07 | 400 | 230 | 219 | 6 | 12.6 |
| -08 | 215 | 177 | 76 | 3 | 1.08 |
| -09 | 271 | 217 | 108 | 3.5 | 2.4 |

1.* размеры для справок.

2.* $\frac{1714}{2}$.

БК 7.1.1.00.005

| | | | | | | |
|----------------|----------------|------|--|--------------|--------|---------|
| ИЗМ. ЛИСТ | № ДОКУМ. ПОДП. | ДАТА | ПАТРУБОК | ЛИСТ | МАССА | МАСШТАБ |
| РАЗРАБ. КРАУЧЯ | | | | СМ. ТАБЛ. | | |
| ПРОВ. КОЛМЕЦ | | | | ЛИСТ | ЛИСТОВ | |
| Т. КОНТР. | | | | ЛАТГИПРОПРОМ | | |
| ИЗМ. КОЛМЕЦ | | | ИЗГОТОВИТЕЛЬ: ПАТРУБЫ В-ВСТ ЗИЛГОСТ 10705-80 | | | |

КОПИРОВАЛ $\frac{1714}{2}$ - ФОРМАТ А4

ВЫПУСК 7-6

СЕРИЯ 5-903-15

ИНВ. № ПОДП. ПОДПИСЬ И ДАТА
ВЗЯМ. ИНВ. № ФУЛ. ПОДПИСЬ И ДАТА

БК 7.1.1.00.006

✓(✓)

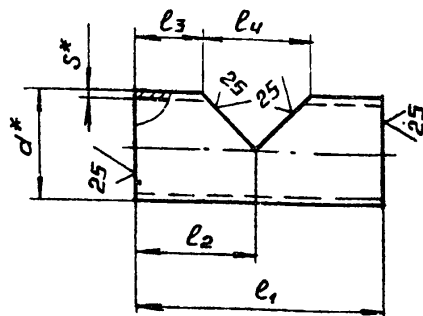

| ОБОЗНАЧЕНИЕ | l ₁ , мм | l ₂ , мм | l ₃ , мм | l ₄ , мм | d*, мм | s*, мм | МАССА | КР |
|-----------------|---------------------|---------------------|---------------------|---------------------|--------|--------|-------|----|
| БК 7.1.1.00.006 | 200 | 100 | 58,5 | 83 | 89 | 3 | 4,25 | |
| -01 | 320 | 175 | 100 | 150 | 159 | 4,5 | 5,49 | |
| -02 | 495 | 225 | 95 | 261 | 273 | 6 | 19,5 | |
| -03 | 317 | 150 | 96 | 108 | 108 | 3,5 | 2,7 | |

1.* РАЗМЕРЫ ДЛЯ СПРАВОК.

$$d. \pm \frac{IT14}{2}$$

| | | | | | | |
|-----------------|----------|--------------------|------|---------------------------|--------|--------|
| БК 7.1.1.00.006 | | | | ЛНТ. | МАССА | МАШТАБ |
| ИЗМ. ЛНСТ. | № ДОКУМ. | ПОДП. | ДАТА | СМ. | ТАБЛ. | — |
| РАЗРАБ. | КРАЧЯ | <i>[Signature]</i> | | | | |
| ПРОВ. | КОЛМЕЦ | <i>[Signature]</i> | | | | |
| Т. КОНТР. | | | | ЛНСТ. | ЛНСТОВ | 1 |
| И. КОНТР. | КОЛМЕЦ | <i>[Signature]</i> | | ТРУБА d × S ГОСТ 10704-76 | | |
| УТВ. | | | | В-ВСТЗ СП ГОСТ 10705-80 | | |
| | | | | ЛАТГИПРОПРОМ | | |

КОПИРОВАЛ *[Signature]* ФОРМАТ А4

СЕРИЯ 5-903-15

ИНВ. № ПОДП. ПОДПИСЬ И ДАТА
ВЗЯМ. ИНВ. № ФУЛ. ПОДПИСЬ И ДАТА

ВЫПУСК 7-6

| ФОРМ. | ЗОНА | ПОЗ. | ОБОЗНАЧЕНИЕ | НАИМЕНОВАНИЕ | КОЛ. | ПРИМЕР. ЧАСТИ |
|-------|------|------|--------------------|--------------------------|------|---------------|
| | | | | ДОКУМЕНТАЦИЯ | | |
| | | | БК 7.6.1.01.000 СБ | СБОРОЧНЫЙ ЧЕРТЕЖ | | |
| | | | | ДЕТАЛИ | | |
| | | | БК 7.6.1.01.001 | КОСЫНКА | | |
| | | | | ЛНСТ 5 ГОСТ 19903-74 | | |
| | | | | ВСТЗ КП2 ГОСТ 14637-79 | 2 | 0,22 кг |
| | | | БК 7.6.1.01.002 | ПЛАСТИНА | | |
| | | | | ЛНСТ 5 ГОСТ 19903-74 | | |
| | | | | ВСТЗ КП2 ГОСТ 14637-79 | | |
| | | | | 52 ± 0,37 × 56 ± 0,37 мм | 2 | 0,12 кг |
| | | | БК 7.6.1.01.003 | БАЛКА | | |
| | | | | ШВЕЛМЕР 12-ГОСТ 8240-72 | | |
| | | | | ВСТЗ СПЗ-1-ГОСТ 53579 | | |
| | | | | L = 819 ± 2,3 мм | 2 | 8,45 кг |
| | | | БК 7.6.1.01.004 | БАЛКА | | |
| | | | | ШВЕЛМЕР 12-ГОСТ 8240-72 | | |
| | | | | ВСТЗ СПЗ-1-ГОСТ 53579 | | |
| | | | | L = 1551 ± 3,1 мм | 2 | 16,12 кг |

| | | | | | | |
|-----------------|----------|--------------------|------|--------------|------|--------|
| БК 7.6.1.01.000 | | | | ЛНТ. | ЛНСТ | ЛНСТОВ |
| ИЗМ. ЛНСТ. | № ДОКУМ. | ПОДП. | ДАТА | | | 1 |
| РАЗРАБ. | КРАЧЯ | <i>[Signature]</i> | | | | |
| ПРОВ. | КОЛМЕЦ | <i>[Signature]</i> | | | | |
| И. КОНТР. | КОЛМЕЦ | <i>[Signature]</i> | | РАМА | | |
| УТВ. | | | | ЛАТГИПРОПРОМ | | |

24051-33 10 КОПИРОВАЛ *[Signature]* ФОРМАТ А4

БК 7.Б.1.01.000 СБ

ВЫПУСК 7-Б

СЕРИЯ 5.903-15

ИИВ. И. Г. ГИПРОПРОМ. ИИВ. И. Г. ГИПРОПРОМ. ИИВ. И. Г. ГИПРОПРОМ. ИИВ. И. Г. ГИПРОПРОМ.

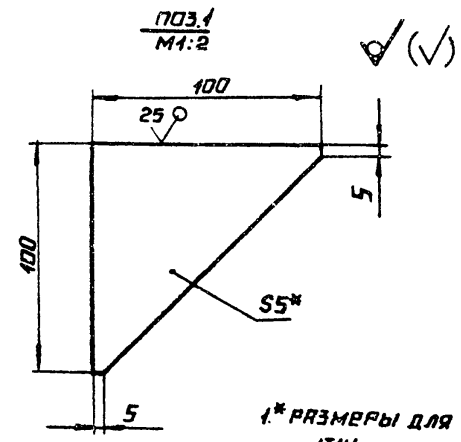
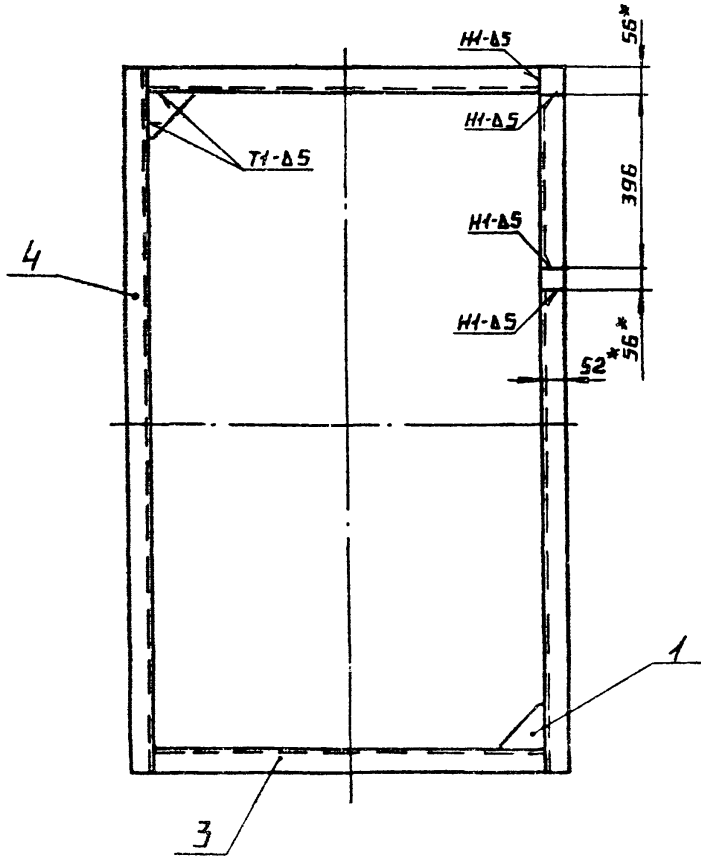
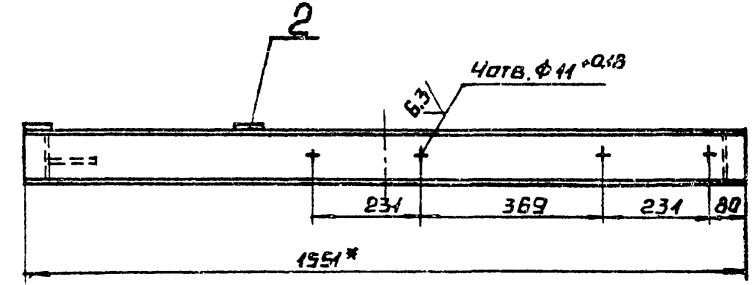
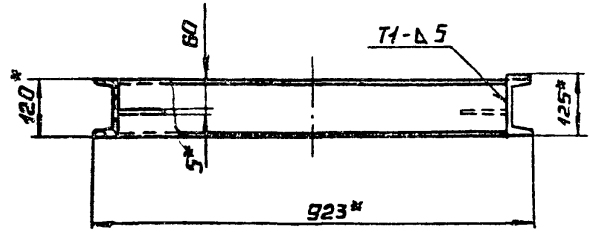

- 1* РАЗМЕРЫ ДЛЯ СПРАВКИ.
- 2. ± IT14 / 2.
- 3. ОБРАБОТКА ПОВЕРХНОСТЕЙ РЕЗА ДЕТАЛЕЙ БЧ 2^П.
- 4. СВАРНЫЕ ШВЫ ПО ГОСТ 5264-80.

| | | | | | | | |
|---------|--|--|--|---------|--|--|--|
| ИЗМ. | | | | ЛСТ | | | |
| № ДОКУМ | | | | МРССА | | | |
| ПОДП | | | | МАСШ | | | |
| ДАТА | | | | 50 | | | |
| РАЗРАБ | | | | 1:10 | | | |
| КРЯЧЯ | | | | ЛСТ | | | |
| ПРОВ | | | | ЛСТОВ 1 | | | |
| КОМПЦ | | | | ЛСТ | | | |
| Т.КОНТР | | | | ЛСТ | | | |
| И КОНТР | | | | ЛСТ | | | |
| ЧТВ | | | | ЛСТ | | | |

БК 7.Б.1.01.000 СБ

РАМА

ЛАТГИПРОПРОМ

выпуск 7-6

серия 5.903-15

ИНВ. № ПОДА ПОДПИСЬ И ДАТА
ВЗЯМ. ИНВ. № УЧЕБ ПОДПИСЬ И ДАТА

| ФОРМ. ЭЛЕМ. ПОЗ. | ОБОЗНАЧЕНИЕ | НАИМЕНОВАНИЕ | КОЛ. | ПРИМЕЧАНИЕ |
|---|--------------------|--|------|--------------|
| | | <u>ДОКУМЕНТАЦИЯ</u> | | |
| ЯЗ | БК 7.6.2.00.000 СБ | СБОРОЧНЫЙ ЧЕРТЕЖ | | |
| ЯЗ | БК 7.6.2.00.000 СО | СХЕМА АВТОМАТИЗАЦИИ | | |
| ЯЧ | БК 7.0.0.00.000 ДТ | УКАЗАНИЕ ПО ПРИМЕНЕНИЮ И ИЗГОТОВЛЕНИЮ | | выпуск 7-0 |
| | | <u>ДЕТАЛИ</u> | | |
| БЧ | 1 БК 7.6.2.00.001 | ПРОКЛАДКА ПАРОВИТ ПОН 2 | | |
| | | ГОСТ 481-80 | 4 | 0,003 кг |
| | | <u>ПРОЧИЕ ИЗДЕЛИЯ</u> | | |
| | 2 | МАНОМЕТР ПОКАЗЫВАЮЩИЙ МПЧ-У-1,6 ПЕРЕДЕЛЫ ИЗМЕРЕНИЯ ОТ 0 ДО 0,16 МПа (0 ДО 1,6 кг/см ²) | | |
| | | ТУ 25.02.180335-84 | 2 | |
| | 3 | ВАКУУММЕТР ПОКАЗЫВАЮЩИЙ ВПЧ-У-1 ПЕРЕДЕЛЫ ИЗМЕРЕНИЯ ОТ 0 ДО 0,1 МПа (0 ДО 1 кг/см ²) | | |
| | | ТУ 25.02.180335-84 | 2 | |
| БК 7.6.2.00.000 | | | | |
| ИЗМ. ЛИСТ | № ДОКУМ. | ПОДП. | ДАТА | |
| РАЗРАБ. КРАУЧ | | <i>К. Крауч</i> | | ЛИСТ ЛИСТОВ |
| ПРОВ. КОЛМЕЦ | | <i>В. Колмец</i> | | 1 2 |
| И. КОНТ. УТВ. | КОЛМЕЦ | <i>В. Колмец</i> | | |
| БЛОК ЭЖЕКТОРОВ ВОДОСТРУИВАЮЩИХ БЗВ-340. УСТАНОВКА ПАРБОРОВ КОНТРОЛЯ И АВТОМАТИКИ. | | | | ЛАТГИПРОПРОМ |

КОПИРОВАЛ ЛЛ ФОРМАТ ЯЧ

выпуск 7-6

серия 5.903-15

ИНВ. № ПОДА ПОДПИСЬ И ДАТА
ВЗЯМ. ИНВ. № УЧЕБ ПОДПИСЬ И ДАТА

| ФОРМ. ЭЛЕМ. ПОЗ. | ОБОЗНАЧЕНИЕ | НАИМЕНОВАНИЕ | КОЛ. | ПРИМЕЧАНИЕ |
|------------------|-------------|------------------------------|------|-------------|
| | 4 | ОТБОРНОЕ УСТРОЙСТВО 16-225 П | | |
| | | ТУ 36.1258-85 | 2 | |
| | 5 | ОТБОРНОЕ УСТРОЙСТВО 16-225 У | | |
| | | ТУ 36.1258-85 | 2 | |
| БК 7.6.2.00.000 | | | | |
| ИЗМ. ЛИСТ | № ДОКУМ. | ПОДП. | ДАТА | |
| | | | | ЛИСТ ЛИСТОВ |
| | | | | 1 2 |

24051-33 12 КОПИРОВАЛ ЛЛ ФОРМАТ ЯЧ

БК 7.6.2.00.000.00

ВЫПУСК 7-6

СЕРИЯ 5.У03-15

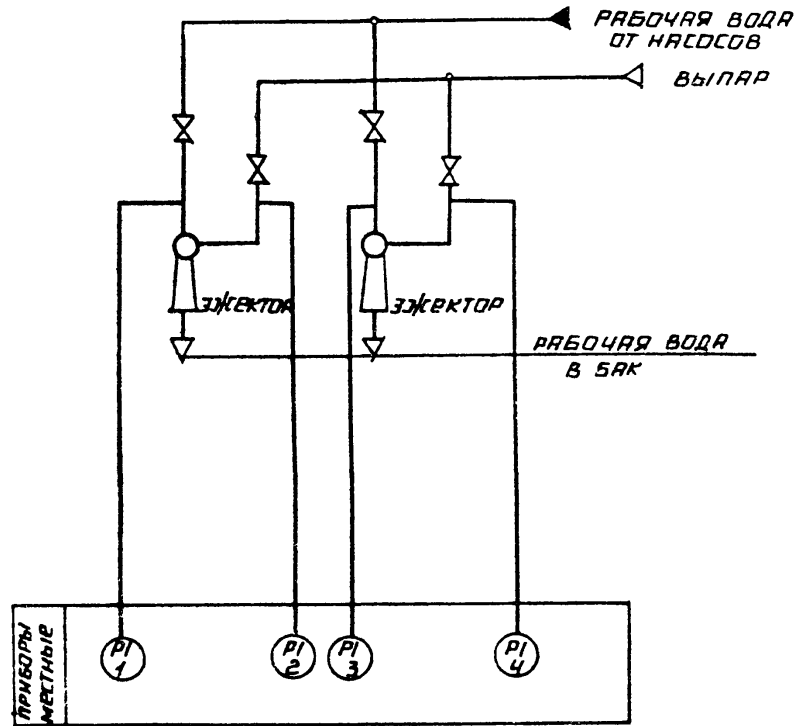

| ПОЗ. ОБОЗН. | НАИМЕНОВАНИЕ | КОЛ | ПРИМЕЧАНИЕ |
|-------------|---|-----|------------|
| 1,3 | МАНОМЕТР ПОКАЗЫВАЮЩИЙ ПРЕДЕЛЫ ИЗМЕРЕНИЯ ОТ 0 ДО 0,16 МПа (1,6 кгс/см ²) МПЧ-У-1,6 ТУ 25.02.180335 - 84 | 2 | |
| 2,4 | ВАКУУММЕТР ПОКАЗЫВАЮЩИЙ ПРЕДЕЛЫ ИЗМЕРЕНИЯ ОТ 0 ДО -0,1 МПа (-1 кгс/см ²) ВПЧ-У ТУ 25.02.180335 - 84 | 2 | |

ИЗМ. № ПОПР. ПОДПИСЬ И ДАТА
ИЗМ. № ДИП. ПОДПИСЬ И ДАТА
ИЗМ. № ДИП. ПОДПИСЬ И ДАТА
ИЗМ. № ДИП. ПОДПИСЬ И ДАТА

| | | | | | | | |
|--------|------------|-------|------|--------------------------------------|--|--|--|
| | | | | БК 7.6.2.00.000.00 | | | |
| ИЗМ. № | ДОКУМ | ПОДП | ДАТА | БЛОК ЭЖЕКТОРОВ ВОДО-СТРУЙНЫХ БЗВ-340 | | | |
| РАЗРАБ | СЛУЦКАЯ | Колес | | СХЕМА АВТОМАТИЗАЦИИ | | | |
| ПРОБ | КРАУЛЕ | Колес | | ЛСТ. ЛСТОВ 1 | | | |
| Т.КОНТ | ЛАНТЕЛЕРВА | Колес | | ЛАТГИПРОПРОМ | | | |
| И.КОНТ | КУЩЕЛЬ | Колес | | | | | |
| УТВ | МРИМАН | Колес | | | | | |

ВЫПУСК 7-Б

СЕРИЯ 5.903-15

БК 7.Б.2.00.000 СБ

ВНИМАНИЕ! ВНИМАНИЕ! ВНИМАНИЕ! ВНИМАНИЕ! ВНИМАНИЕ!
 ВНИМАНИЕ! ВНИМАНИЕ! ВНИМАНИЕ! ВНИМАНИЕ! ВНИМАНИЕ!
 ВНИМАНИЕ! ВНИМАНИЕ! ВНИМАНИЕ! ВНИМАНИЕ! ВНИМАНИЕ!
 ВНИМАНИЕ! ВНИМАНИЕ! ВНИМАНИЕ! ВНИМАНИЕ! ВНИМАНИЕ!

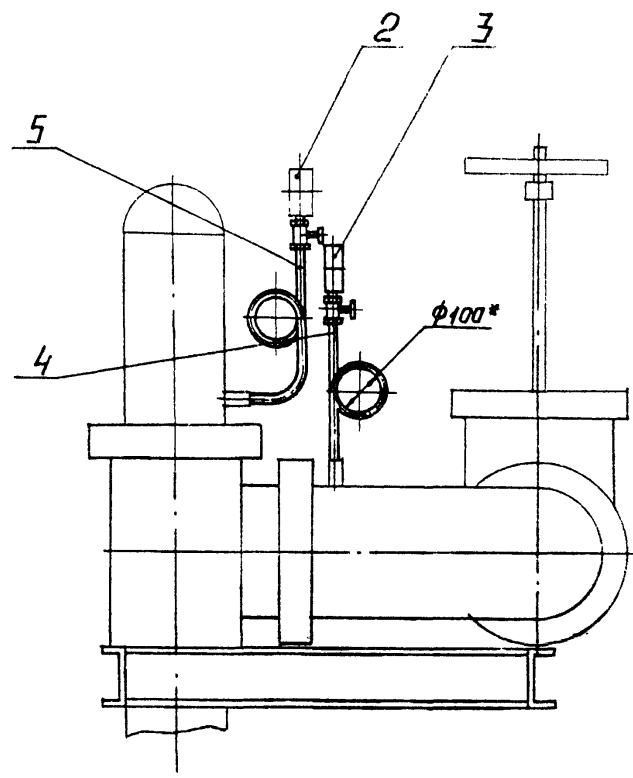
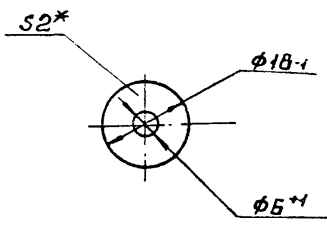
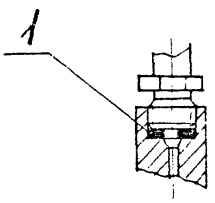
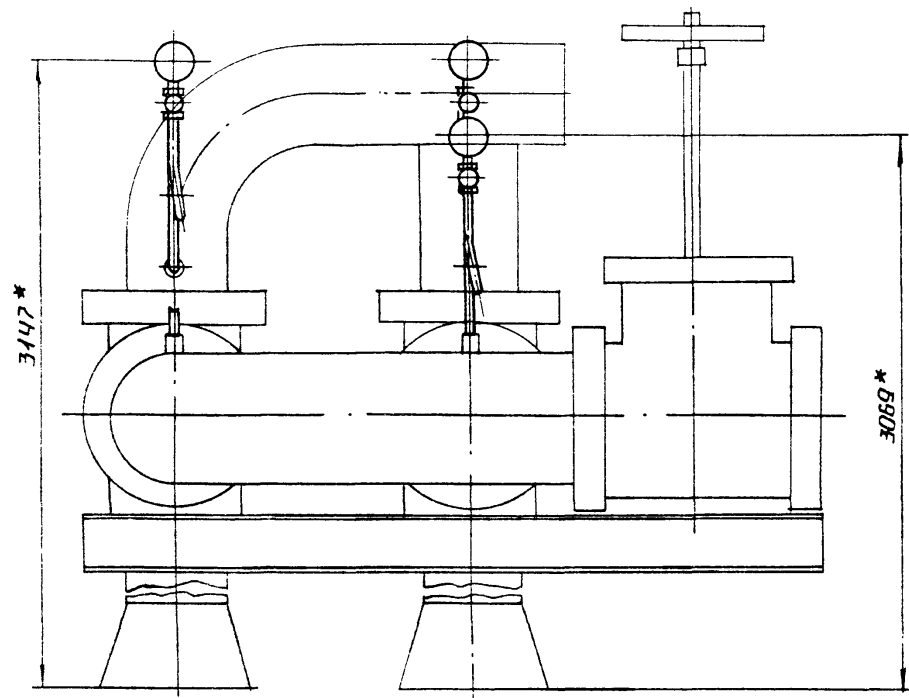

1.* РАЗМЕРЫ ДЛЯ СПРАВОК.
 2. СВАРНЫЕ ШВЫ ПО ГОСТ 15037-80.

| | | | | | |
|--------------|----------|-------|------|----------------------------|----------------|
| | | | | БК 7.Б.2.00.000 СБ | |
| ИЗМ. ЛИСТ | № ДОКУМ. | ПОДП. | ДАТА | БЛОК ЭЖЕКТОРОВ ВОДОПРУЙНЫХ | ЛИТ. МРСЕР МРС |
| РАЗРБ. КРАУЧ | | | | БЭВ 3404 УСТАНОВКА ПРИВО- | 8,7 1:10 |
| ПРОВ. КОЛМЕЦ | | | | ДОВ КОНТРОЛЯ И АВТОМАТИКИ | ЛИСТ ЛИСТОВ |
| Т.КОНТР | | | | | |
| И.КОНТР | КОЛМЕЦ | | | | ЛАТГИПРОПРОМ |
| УТВ. | | | | | |