ФЕДЕРАЛЬНОЕ АГЕНТСТВО
ПО ТЕХНИЧЕСКОМУ РЕГУЛИРОВАНИЮ И МЕТРОЛОГИИ



НАЦИОНАЛЬНЫЙ
СТАНДАРТ
РОССИЙСКОЙ
ФЕДЕРАЦИИ

ГОСТ Р ИСО
3926—
2005

**Судостроение
Внутреннее судоходство**

УСТРОЙСТВА ДЛЯ ПРИЕМА ТОПЛИВА И МАСЛА

Присоединительные размеры

ISO 3926:1980

Shipbuilding — Inland navigation — Couplings for oil and fuel reception — Mating dimensions
(IDT)

Издание официальное



Москва
Стандартинформ
2006

Предисловие

Цели и принципы стандартизации в Российской Федерации установлены Федеральным законом от 27 декабря 2002 г. № 184-ФЗ «О техническом регулировании», а правила применения национальных стандартов Российской Федерации — ГОСТ Р 1.0—2004 «Стандартизация в Российской Федерации. Основные положения»

Сведения о стандарте

1 ПОДГОТОВЛЕН Научно-исследовательским институтом по стандартизации и сертификации «Лот» ФГУП «ЦНИИ им. акад. А.Н. Крылова» на основе аутентичного перевода международного стандарта, указанного в пункте 4

2 ВНЕСЕН Техническим комитетом по стандартизации ТК 005 «Судостроение»

3 УТВЕРЖДЕН И ВВЕДЕН В ДЕЙСТВИЕ Приказом Федерального агентства по техническому регулированию и метрологии от 28 декабря 2005 г. № 397-ст

4 Настоящий стандарт идентичен международному стандарту ИСО 3926:1980 «Судостроение. Внутреннее судоходство. Устройства для приема топлива и масла. Присоединительные размеры» (ISO 3926:1980 «Shipbuilding — Inland navigation — Couplings for oil and fuel reception — Mating dimensions»)

5 ВВЕДЕН ВПЕРВЫЕ

Информация об изменениях к настоящему стандарту публикуется в ежегодно издаваемом информационном указателе «Национальные стандарты», а текст изменений и поправок — в ежемесячно издаваемых информационных указателях «Национальные стандарты». В случае пересмотра (замены) или отмены настоящего стандарта соответствующее уведомление будет опубликовано в ежемесячно издаваемом информационном указателе «Национальные стандарты». Соответствующая информация, уведомление и тексты размещаются также в информационной системе общего пользования — на официальном сайте Федерального агентства по техническому регулированию и метрологии в сети Интернет

Настоящий стандарт не может быть полностью или частично воспроизведен, тиражирован и распространен в качестве официального издания без разрешения Федерального агентства по техническому регулированию и метрологии

© СТАНДАРТИНФОРМ, 2006

© СТАНДАРТИНФОРМ, 2008

Переиздание (по состоянию на апрель 2008 г.)

Судостроение
Внутреннее судоходство

УСТРОЙСТВА ДЛЯ ПРИЕМА ТОПЛИВА И МАСЛА

Присоединительные размеры

Shipbuilding. Inland navigation. Couplings for oil and fuel reception. Mating dimensions

Дата введения — 2007—01—01

1 Область применения

Настоящий стандарт устанавливает присоединительные размеры устройств для приема топлива и масла при номинальном давлении PN 2,5 на судах внутреннего плавания и в портовых установках, используемых этими судами.

Настоящий стандарт не распространяется на соответствующие устройства грузовых систем судов, предназначенных для перевозки нефтепродуктов.

2 Классификация

Настоящий стандарт устанавливает три варианта устройств номинальным диаметром:

DN50;

DN80;

DN150 (только для топлива).

3 Присоединительные размеры

Основные присоединительные размеры устройств приведены на рисунках 1, 2 и в таблице 1.



Рисунок 1 — Устройство для приема топлива и масла для номинальных диаметров 50 и 80 мм

Таблица 1

В миллиметрах

| Номинальный диаметр DN | Резьба трапецеидальная D | Диаметры | | | | Высота H |
|--------------------------|----------------------------|----------|-------|-------|-------|------------|
| | | D_1 | D_2 | D_3 | D_4 | |
| 50 | 85×4 | 67 | 59 | 54 | 69 | 25 |
| 80 | 120×6 | 100 | 90 | 85 | 102 | 30 |

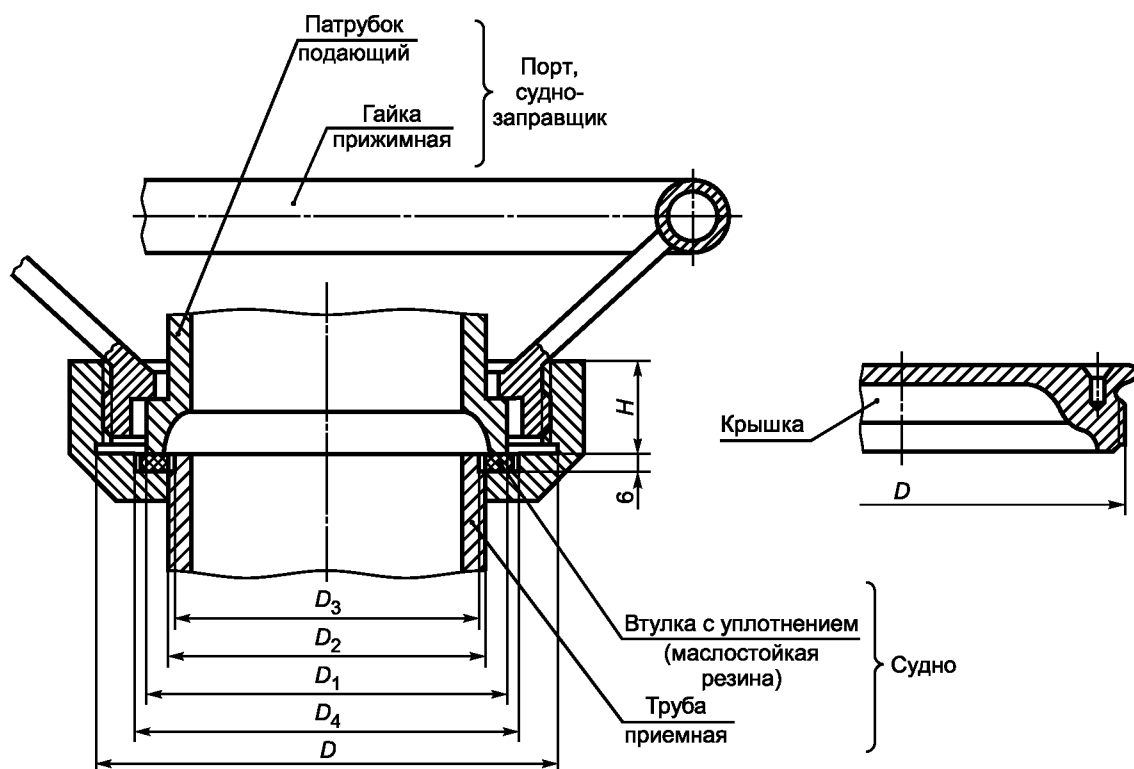

Рисунок 2 — Устройство для приема топлива номинальным диаметром 150 мм

П р и м е ч а н и е — Элементы без размеров приведены условно и не определяют конструкцию.

УДК 629.5.063.6/.7:629.5.012:006.354

ОКС 47.060

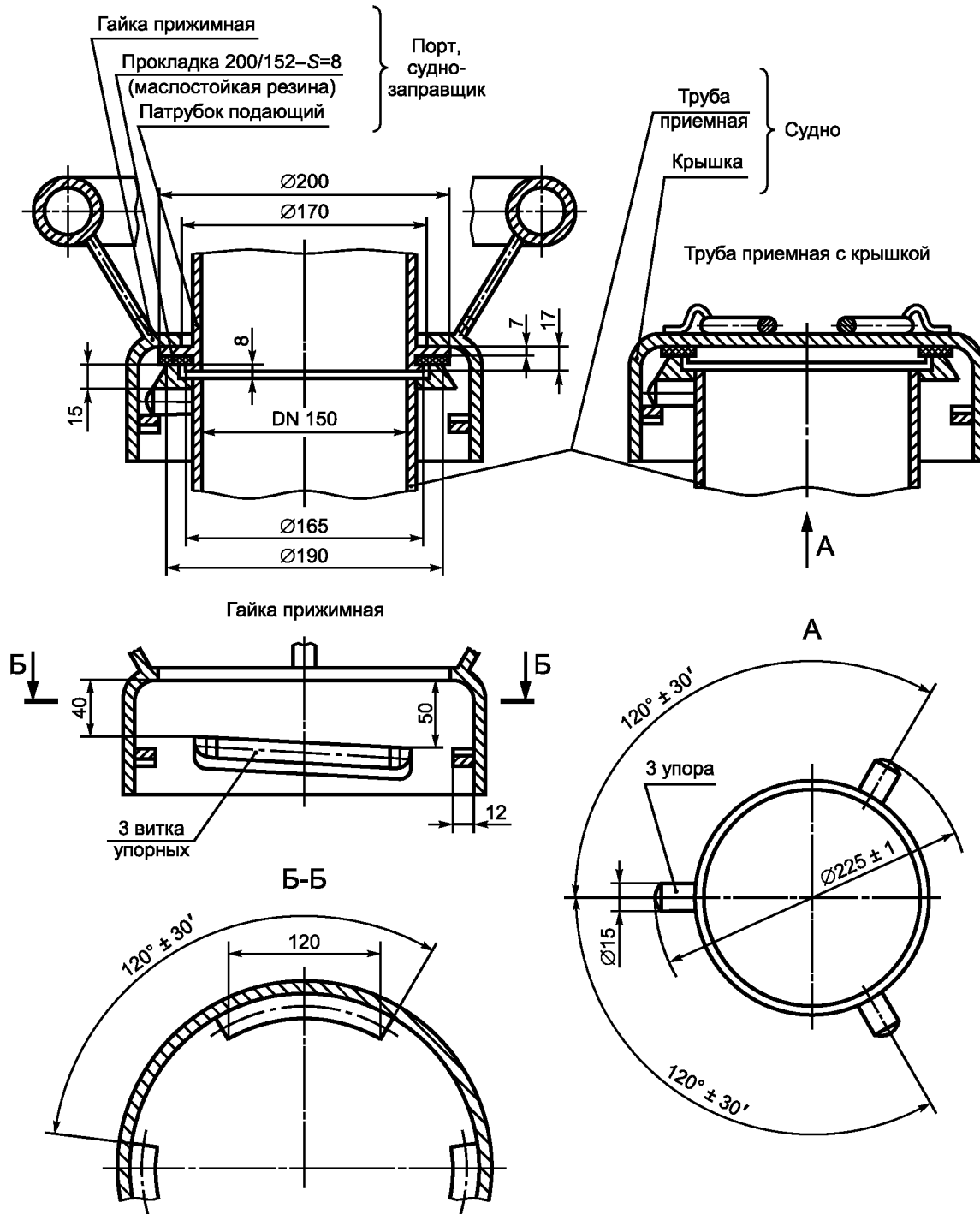
Д45

ОКП 29 4340

Ключевые слова: судостроение, внутреннее судоходство, устройства для приема топлива и масла, классификация, присоединительные размеры

Редактор *Р.Г. Говердовская*
Технический редактор *Л.А. Гусева*
Корректор *М.И. Першина*
Компьютерная верстка *В.И. Грищенко*

Подписано в печать 30.05.2008. Формат 60x84^{1/8}. Бумага офсетная. Гарнитура Ариал. Печать офсетная.
Усл. печ. л. 0,93. Уч.-изд. л. 0,45. Тираж 59 экз. Зак. 660.

ФГУП «СТАНДАРТИНФОРМ», 123995 Москва, Гранатный пер., 4.
www.gostinfo.ru info@gostinfo.ru

Набрано во ФГУП «СТАНДАРТИНФОРМ» на ПЭВМ
Отпечатано в филиале ФГУП «СТАНДАРТИНФОРМ» — тип. «Московский печатник», 105062 Москва, Лялин пер., 6