ФЕДЕРАЛЬНОЕ АГЕНТСТВО
ПО ТЕХНИЧЕСКОМУ РЕГУЛИРОВАНИЮ И МЕТРОЛОГИИ



НАЦИОНАЛЬНЫЙ
СТАНДАРТ
РОССИЙСКОЙ
ФЕДЕРАЦИИ

ГОСТ Р ИСО
4000-2—
2005

Шины для легковых автомобилей и ободья

Часть 2

ОБОДЬЯ

ISO 4000-2:2001
Passenger car tyres and rims — Part 2: Rims
(IDT)

Издание официальное

БЗ 12—2005/326



Москва
Стандартинформ
2006

Предисловие

Цели и принципы стандартизации в Российской Федерации установлены Федеральным законом от 27 декабря 2002 г. № 184-ФЗ «О техническом регулировании», а правила применения национальных стандартов Российской Федерации — ГОСТ Р 1.0—2004 «Стандартизация в Российской Федерации. Основные положения»

Сведения о стандарте

1 ПОДГОТОВЛЕН Техническим комитетом по стандартизации ТК 97 «Шины пневматические для механических транспортных средств, их прицепов и авиационной техники» (ООО «Научно-технический центр «НИИШП») на основе собственного аутентичного перевода стандарта, указанного в пункте 4

2 ВНЕСЕН Управлением технического регулирования и стандартизации Федерального агентства по техническому регулированию и метрологии

3 УТВЕРЖДЕН И ВВЕДЕН В ДЕЙСТВИЕ Приказом Федерального агентства по техническому регулированию и метрологии от 30 декабря 2005 г. № 543-ст

4 Настоящий стандарт идентичен международному стандарту ИСО 4000-2:2001 «Шины для легковых автомобилей и ободья. Часть 2. Ободья» (ISO 4000-2:2001 «Passenger car tyres and rims — Part 2: Rims»)

5 ВВЕДЕН ВПЕРВЫЕ

Информация об изменениях к настоящему стандарту публикуется в ежегодно издаваемом информационном указателе «Национальные стандарты», а текст изменений и поправок — в ежемесячно издаваемых информационных указателях «Национальные стандарты». В случае пересмотра (замены) или отмены настоящего стандарта соответствующее уведомление будет опубликовано в ежемесячно издаваемом информационном указателе «Национальные стандарты». Соответствующая информация, уведомление и тексты размещаются также в информационной системе общего пользования — на официальном сайте Федерального агентства по техническому регулированию и метрологии в сети Интернет

© Стандартиформ, 2006

Настоящий стандарт не может быть полностью или частично воспроизведен, тиражирован и распространен в качестве официального издания без разрешения Федерального агентства по техническому регулированию и метрологии

НАЦИОНАЛЬНЫЙ СТАНДАРТ РОССИЙСКОЙ ФЕДЕРАЦИИ

Шины для легковых автомобилей и ободья

Часть 2

ОБОДЬЯ

Passenger car tyres and rims. Part 2. Rims

Дата введения — 2007—01—01

1 Область применения

Настоящий стандарт устанавливает обозначения и основные размеры профилей неразборных глубоких ободьев с коническими посадочными полками с углом наклона 5° , предназначенных для шин, эксплуатируемых на легковых автомобилях.

2 Нормативные ссылки

В настоящем стандарте использована нормативная ссылка на следующий международный стандарт:

ИСО 3911:2001 Колеса и ободья. Виды, назначения, условные обозначения и единицы измерения*

3 Термины и определения

В настоящем стандарте применены термины по ИСО 3911.

4 Обозначение и основные размеры ободьев

4.1 Обозначение обода должно включать в себя код номинального диаметра и номинальной ширины профиля, а также форму бортовой закраины.

Примеры:

1 15 x 6 J,

2 13 x 5,50 B,

где 15, 13 — код номинального диаметра обода;

x — обозначение неразъемных ободьев;

6; 5,50 — код номинальной ширины профиля обода;

J, B — обозначение формы бортовой закраины обода.

5 Глубокие ободья с коническими посадочными полками с углом наклона 5°

5.1 Бортовые закраины ободьев

Рекомендуемые формы бортовых закраин ободьев, соответствующие кодам номинального диаметра обода, приведены в таблице 1.

* Соответствующий национальный стандарт отсутствует. До его утверждения рекомендуется использовать перевод на русский язык данного международного стандарта. Перевод данного международного стандарта находится в Федеральном информационном фонде технических регламентов и стандартов.

Таблица 1

Код номинального диаметра обода	Обозначение формы бортовой закраины обода
10, 12, 13	B
14, 15, 16, 17, 18, 19, 20, 21, 22	J

5.2 Профили ободьев

Основные размеры с допустимыми отклонениями ободьев приведены на рисунке 1 и в таблице 2. Исполнение профилей посадочных полок ободьев и их размеры приведены на рисунке 2 и в таблице 3.

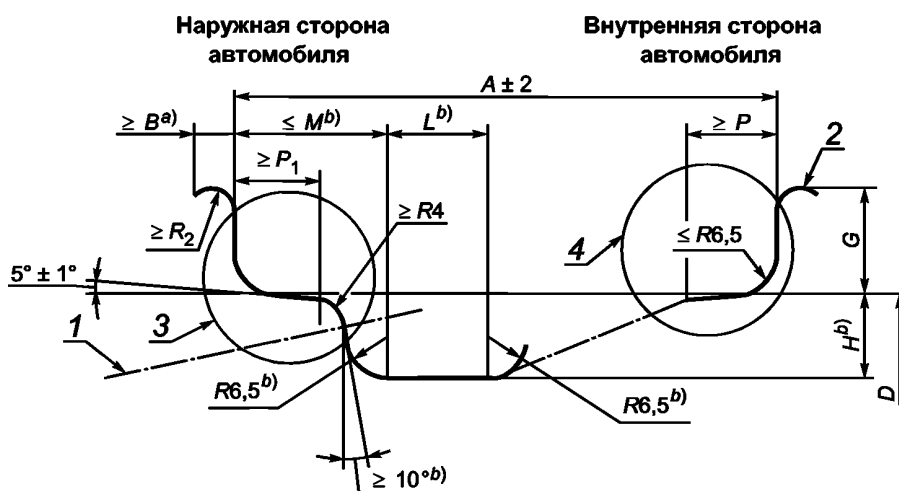

а) Ширина бортовой закраины включает в себя радиус края. Часть закраины за пределами минимальной ширины должна быть ниже самой высокой точки бортовой закраины.

б) С целью обеспечения монтажа шины размеры, характеризующие глубину исполнения монтажного ручья, даны минимальные, а поперечная координата *M* — максимальная.

Примечание — Для использования ободьев с бескамерными шинами необходимы выступы на наружной стороне обода и предпочтительны выступы на внутренней стороне обода.

1 — ось вентиляющего отверстия; 2 — радиус кромки бортовой закраины, равный половине минимального радиуса *R*;
3, 4 — профили посадочных полок

Рисунок 1 — Профиль глубоких ободьев с коническими посадочными полками с углом наклона 5°

Таблица 2 — Размеры профилей неразборных глубоких ободьев с коническими посадочными полками с углом наклона 5°

В миллиметрах

Код номинального диаметра обода	Код ширины профиля обода ¹⁾	B, не менее	G ± 1,0	P	P ₁	H ²⁾	L	M, не более	R ₂ , не менее
				не менее					
10	3,00 B	10,0	14,5	13,0	15,0	15,0	16,0	28,0	7,5
12	3,50 B	10,0	14,5	15,0	17,0	15,0	19,0	34,0	7,5
	4,00 B	10,0	14,5	15,0	17,0	15,0	19,0	45,0	7,5
13	4,50 B и более	10,0	14,5	19,5	19,5	15,0	22,0	45,0	7,5

Окончание таблицы 2

В миллиметрах

Код номинального диаметра обода	Код ширины профиля обода ¹⁾	B, не менее	G ± 1,0	P	P ₁	H ²⁾	L	M, не более	R ₂ , не менее
				не менее					
14 и более	3 _{1/2} J	11,0	17,5	15,0	17,0	17,3 ³⁾	19,0	34,0	9,5
	4 J	11,0	17,5	15,0	17,0	17,3 ³⁾	19,0	45,0	9,5
	4 _{1/2} J и более	11,0	17,5	19,5	19,5	17,3 ³⁾	22,0	45,0	9,5

¹⁾ Размер A равен значению кода ширины профиля обода, умноженному на 25,4 и округленному до 0,5 (интервал увеличения кода ширины профиля равен 0,5).

²⁾ Для монтажа шины необходимы минимальные значения глубины и угла наклона стенки монтажного ручья, для установки вентиля бескамерной шины могут потребоваться большие значения.

³⁾ Допускается уменьшение H до 17 мм при соответствующем изменении M_{max} до 43 мм для закраины типа J.

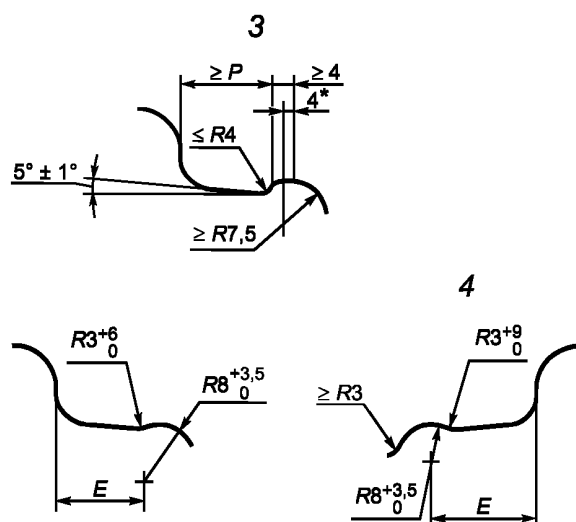

* Справочное значение

a — наружная сторона автомобиля

b — внутренняя сторона автомобиля

Рисунок 2 — Исполнение профилей посадочных полок

Таблица 3

Обозначение профиля обода	E, мм
3,00 B и 3 J	13
3,50 B, 3 _{1/2} J, 4,00 B, 4 J	16
4,50 B, 4 _{1/2} J и более	21 ^{+2*} ₀

* На ободьях с шириной профиля от 4_{1/2} до 7 включительно допускается значение E, равное 19,5.

5.3 Номинальный посадочный диаметр обода и длина окружности выступа E

Код номинального посадочного диаметра обода D, соответствующее значение номинального посадочного диаметра обода и длина окружности выступа приведены в таблице 4.

Т а б л и ц а 4 — Код номинального посадочного диаметра обода D , соответствующее значение номинального посадочного диаметра обода, и длина окружности выступа

В миллиметрах

Код номинального диаметра обода	Номинальный диаметр обода $D \pm 0,4^{1)}$	Длина окружности выступа E	
		плоского 0 -3,5	скругленного 0 ²⁾ -3
10	253,2	795,4	797,6
12	304,0	955,0	957,6
13	329,4	1034,8	1037,0
14	354,8	1114,6	1116,8
15	380,2	1194,4	1196,6
16	405,6	1274,2	1276,4
17	436,6	1371,6	1373,8
18	462,0	1451,4	1453,6
19	487,4	1531,2	1533,4
20	512,8	1611,0	1631,2
21	538,2	1690,8	1693,0
22	563,6	1770,6	1772,8

¹⁾ Допуск приведен только для проектирования шины. Обод измеряют с помощью рулетки для измерения окружности.
²⁾ Для внутренней стороны обода допуск — 0_{-5} мм.

6 Отверстия для вентиля (далее — вентиляные отверстия)

6.1 Характеристика вентиляных отверстий

Кромки вентиляного отверстия на внутренней стороне обода должны быть притуплены или иметь фаску, а с наружной стороны обода — притуплены и не должны иметь заусенцев, которые могут повредить обрезиненный корпус вентиля.

6.2 Вентильные отверстия для бескамерных шин

Для обеспечения герметичности соединения вентиля с ободом бескамерной шины необходимо поддерживать в чистом и гладком состоянии внутреннюю поверхность отверстия на участке толщиной не менее 0,75 мм или составляющем 25 % толщины обода. Необходимо применять соответствующие вентили. Исполнение поверхности в зоне вентиляного отверстия бескамерных шин приведено на рисунках 3 и 4 для ободьев с минимальной глубиной монтажного ручья 17,3 мм.

6.3 Другие вентили

Отверстия для других вентилях рассматриваются.



Рисунок 3 — Размеры вентиляционного отверстия для бескамерных шин



Рисунок 4 — Исполнение поверхности в зоне вентиляционного отверстия

Ключевые слова: пневматические шины, легковые автомобили, ободья

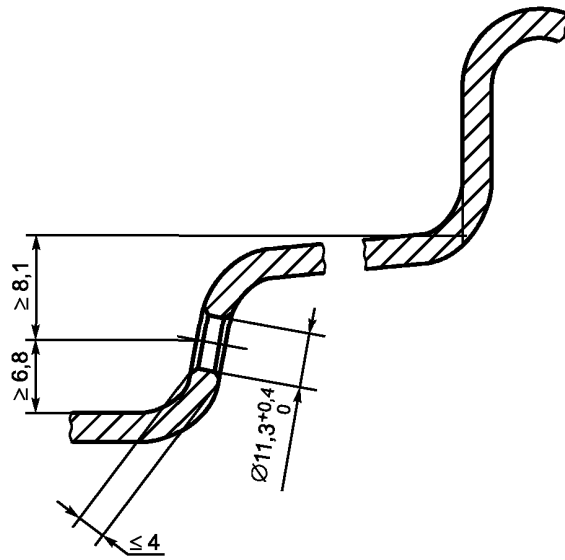
Редактор *Л.И. Нахимова*
Технический редактор *О.Н. Власова*
Корректор *А.С. Черноусова*
Компьютерная верстка *В.И. Грищенко*

Сдано в набор 17.04.2006. Подписано в печать 05.05.2006. Формат 60x84¹/₈. Бумага офсетная. Гарнитура Ариал.
Печать офсетная. Усл. печ. л. 0,93. Уч.-изд. л. 0,60. Тираж 194 экз. Зак. 324. С 2809.

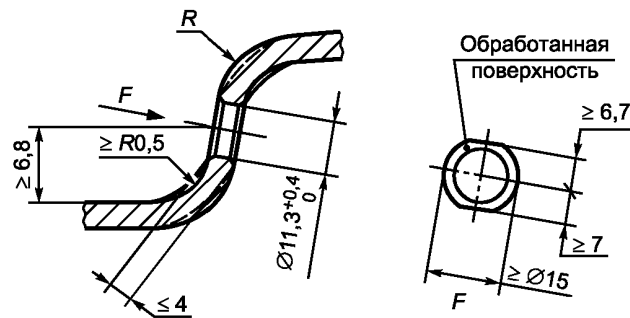
ФГУП «Стандартинформ», 123995 Москва, Гранатный пер., 4.
www.gostinfo.ru info@gostinfo.ru
Набрано во ФГУП «Стандартинформ» на ПЭВМ
Отпечатано в филиале ФГУП «Стандартинформ» — тип. «Московский печатник», 105062 Москва, Лялин пер., 6