

УДК 656.7.073-777

Группа Д09

ОТРАСЛЕВОЙ СТАНДАРТ

ОСТ 1 00582-84

МАРКИРОВКА ГРУЗОВ

На 20 страницах

Взамен ОСТ 1 00582-72

ОКСТУ 75 08

Распоряжением Министерства от 31 июля 1984 г. № 298-65
дата введения 1 января 1985 г.

Настоящий стандарт распространяется на грузы, транспортируемые в упаковке и без упаковки, и устанавливает правила маркировки их.

Стандарт не распространяется на маркировку грузов, если на упаковке не указывается наименование грузополучателя и пункт назначения, а также при отправке грузов почтовыми посылками.

Издание официальное

ГР 8327140 от 15.08.84

Перепечатка воспрещена



№ изм.
№ изд.

1
12437

2
12828

Изм. № дубликата
Изм. № подлинника

5182

2. МЕСТО И СПОСОБЫ НАНЕСЕНИЯ ТРАНСПОРТНОЙ МАРКИРОВКИ

2.1. Порядок расположения отличительной и дополнительной маркировки на таре приведен в обязательном приложении 3.

2.2. Транспортная маркировка штучных грузов, перевозимых без упаковки, должна производиться на ярлыках, прочно прикрепленных к грузу в наиболее удобных местах и наиболее удобным способом.

2.3. Бумажные и картонные ярлыки должны быть покрыты сверху водостойким бесцветным лаком.

2.4. Отличительная маркировка тары, указанная в п. 1.2, должна наноситься на боковых и торцовых стенках в виде желтых вертикальных полос (по одной на каждой стороне).

Полосы должны быть нанесены справа и слева от стыка боковой и торцовой стенок, в двух противоположных углах.

2.5. Дополнительная транспортная маркировка тары, указанная в п. 1.3, должна наноситься на торцовых, боковых стенках и крышке в виде черной полосы по диагонали (по одной на каждой стороне).

Полосы должны быть нанесены слева вверх направо, а в правых нижних углах тары, свободных от полос, должны быть нанесены окружности с буквой "Б" внутри - для доработок грузов по бюллетеням или буквой "Р" - для доработок грузов по рекламационным актам.

2.6. Место расположения пломбы должно быть очерчено окружностью красного цвета.

2.7. Расстояние между словами должно быть не менее 0,5 высоты букв и цифр. Расстояние между основаниями строк должно быть не менее 1,5 высоты букв и цифр.

2.8. Остальные требования к месту и порядку расположения транспортной маркировки - по ГОСТ 14192-96, раздел 3.

3. РАЗМЕРЫ МАРКИРОВОЧНЫХ ЯРЛЫКОВ, МАНИПУЛЯЦИОННЫХ ЗНАКОВ, НАДПИСЕЙ И ТРАФАРЕТОВ

3.1. Размеры манипуляционных знаков, маркировочных ярлыков, трафаретов и условные обозначения ярлыков и трафаретов в зависимости от габаритных размеров грузового места приведены в обязательном приложении 1.

3.2. Предупредительные надписи, наносимые непосредственно на тару, должны иметь высоту основных надписей.

2

№ изм.

12828

№ изв.

5182

Инв. № дубликата

Инв. № подлинника

3.3. Если размеры и конструкция тары не позволяют разместить непосредственно на таре основные и предупредительные надписи высотой 30 мм, то их следует наносить высотой 15 или 10 мм.

3.4. Буквы в надписях должны иметь перемычки, обусловленные конструкцией трафарета, но с соблюдением общего очертания букв и знаков.

3.5. Размеры отличительной маркировки и дополнительных маркировочных полос тары, а также диаметров окружностей, обозначающих места расположения пломб, на доработку грузов по билетам и рекламационным актам должны соответствовать указанным в таблице.

мм

Размер ящика		Ширина полосы	Диаметр окружности		Ширина линии обвода окруж.
длина или ширина	высота		для пломбы	для даты упаковки и доработок	
До 600 включ.	До 500 включ.	15	30	50	3
Св. 600 до 1200 включ.	Св. 500	30		80	5
Св. 1200	-	50			

3.6. Остальные размеры ярлыков, знаков и надписей - по ГОСТ 14192-96, раздел 4.

4. ДОПОЛНИТЕЛЬНЫЕ ТРЕБОВАНИЯ К МАРКИРОВКЕ ГРУЗОВ, ПОСТАВЛЯЕМЫХ НА ЭКСПОРТ

4.1. Транспортная маркировка грузов, поставляемых на экспорт, должна соответствовать требованию внешнеторговых объединений, указанному в заказе-наряде, ГОСТ 14192-96, раздел 5 или других нормативных актах.

4.2. При поставке груза на экспорт, отправляемого головному предприятию для комплектации с переупаковкой, надписи на таре должны наноситься только на русском языке.

При поставке груза головному предприятию для переправки на экспорт комплектно с другими грузами без переупаковки маркировка должна наноситься на ярлыках, прочно прикрепляемых к грузовому месту или в соответствии с требованиями головного предприятия.

№ изм. 2

№ изв. 12828

5182

Инв. № дубликата

Инв. № подлинника

ПРИЛОЖЕНИЕ 1
ОбязательноеРАЗМЕРЫ МАНИПУЛЯЦИОННЫХ ЗНАКОВ, ЯРЛЫКОВ И ТРАФАРЕТОВ
ДЛЯ НАНЕСЕНИЯ МАНИПУЛЯЦИОННЫХ ЗНАКОВ

1. Размеры манипуляционных знаков при нанесении их на ярлыки или на трафареты должны соответствовать указанным на черт. 1, 3, 5, 7, 9, 11, 13, 15, 17, 19, 21, 23 и табл. 1-12.

2. Размеры ярлыков и трафаретов должны соответствовать указанным на черт. 2, 4, 6, 8, 10, 12, 14, 16, 18, 20, 22, 24 и табл. 1-12.

№ изм.

№ изм.

5102

Инв. № дубликата

Инв. № подлинника

Изм. № дубликата	5182										
Изм. № подлинника											

Осторожно, кружкое

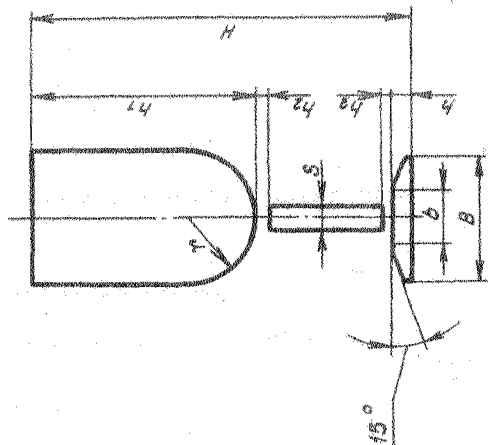

Черт. 1

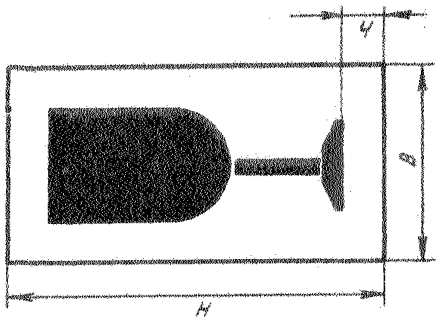

Черт. 2

мм

Таблица 1

Грузовое место		Манипуляционный знак										Трафарет					
Длина, ширина	Высота	Тип размер	B	b	H	h	h ₁	h ₂	r	s	Ярлык		Условное обозначение		H	h	
											Условное обозначение	Яр1	Условное обозначение	Т1			B
До 1000 включ.	До 190	1	24	10	64	3	38	4	12	3	Яр1	52	74	Т1	54	94	15
До 1000 включ.	Св. 190	2	36	15	95	6	54	5	18	5	Яр2	74	105	Т2	66	125	5
Св. 1000 до 1500	-	3	52	20	138	8	80	6	26	7	Яр3	105	148	Т3	93	178	20
Св. 1500	-	4	76	25	200	10	115	7	38	10	Яр4	148	210	Т4	116	240	

Изм. № дубликата	№ изм.								
Изм. № подлинника	№ изв.								
5192									

Крюками непосредственно не брать



Таблица 2

Грузовое место	ММ								Ярлык				Граффарет				
	Длина, ширина	Высота	Тип	Тип-размер	B	H	A	γ	γ ₁	S	Условное обозначение	B	H	H	Условное обозначение	B	H
До 1000 вкл.	До 190	1	40	64	16	6	6	5	3	Яр5	52	74	74	Т5	70	94	15
До 1000 вкл.	Св. 190	2	59	95	26	8	8	9	4	Яр6	74	105	105	Т6	89	125	15
Св. 1000 до 1500	-	3	88	138	40	13	13	14	6	Яр7	105	148	148	Т7	128	178	20
Св. 1500	-	4	138	200	56	20	20	18	10	Яр8	148	210	210	Т8	178	240	20

Изм. № дубликата	№ изм.	№ изв.	№ изм.	№ изв.	№ изм.	№ изв.	№ изм.	№ изв.	№ изм.	№ изв.
Изм. № подлинника	5192									

Верх, не клеювать

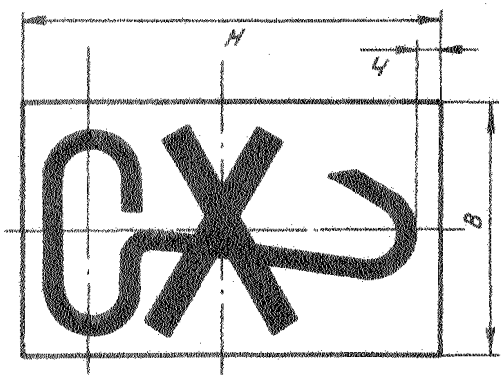
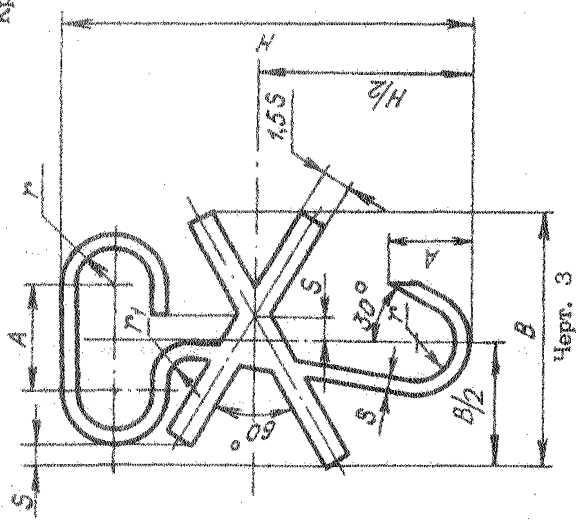
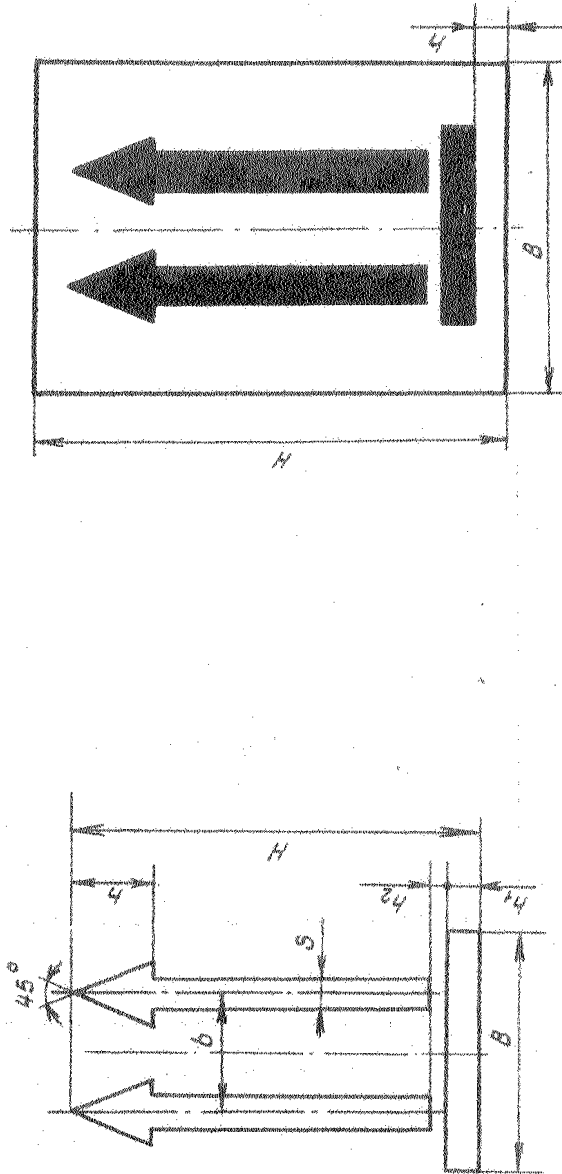

Черт. 5

Черт. 6

мм

Таблица 3

Грузовое место		Максимальный знак										Трафарет					
Длина, ширина	Высота	Тип	Тип-размер	b		h		h ₁		h ₂		s	Условное обозначение		B	H	h
				b	B	h	H	h ₁	H ₁	h ₂	H ₂		Условное обозначение	Условное обозначение			
До 1000 вкл.	До 190	3	1	38	19	64	13	7	4	5	Яр9	52	74	Т9	68	94	15
До 1000 вкл.	Св. 190		2	56	27	95	19	9	5	7	Яр10	74	105	Т10	86	125	
Св. 1000 до 1500	-	3	3	80	38	138	28	12	6	10	Яр11	105	148	Т11	120	178	20
Св. 1500	-		4	112	56	200	40	17	7	15	Яр12	148	210	Т12	152	240	

Боятся нагрева

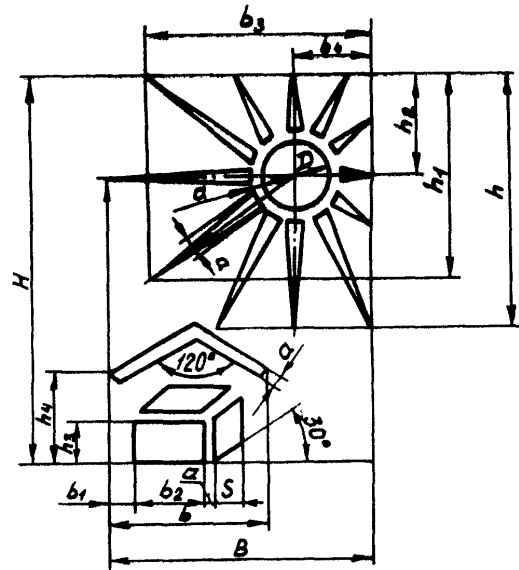

Черт. 7

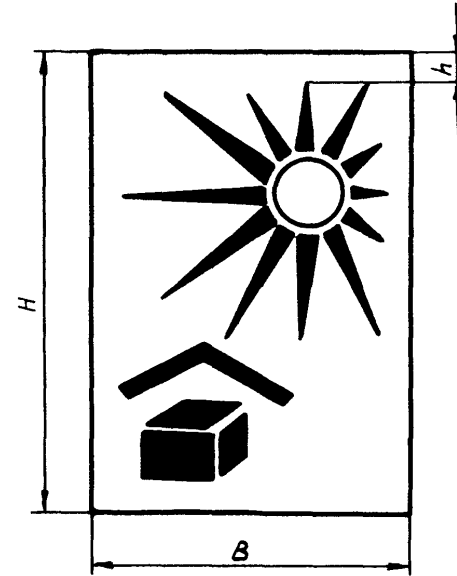

Черт. 8

Таблица 4

мм

Грузовое место		Манипуляционный знак																Ярлык			Трафарет					
Длина, ширина	Высота	Тип	Типо-размер	B	b	b ₁	b ₂	b ₃	b ₄	H	γ	h ₁	h ₂	h ₃	h ₄	D	a	s	Условное обозначение	B	H	h	Условное обозначение	B	H	h
До 1000 включ.	До 190	4	1	42	28	3	12	38	15	64	38	29	15	7	17	12	2	6,0	Яр13	52	74	5	T13	72	94	15
До 1000 включ.	Св. 190		2	64	40	6	18	55	22	95	55	43	22	10	22	18	3	9,0	Яр14	74	105		T14	94	125	
Св. 1000 до 1500	-		3	95	58	8	27	82	32	138	82	63	32	14	36	26	4	13,5	Яр15	105	148		T15	135	178	
Св. 1500	-		4	138	84	9	40	120	46	200	120	87	46	20	53	40	5	20,0	Яр16	148	210	T16	178	240	20	

№ изм.
№ изв.

5192

в дубликата
в подлинник

Имя. № дубликата
Име. № подлинника

5182

№ ком.
№ изд.

Место строповки

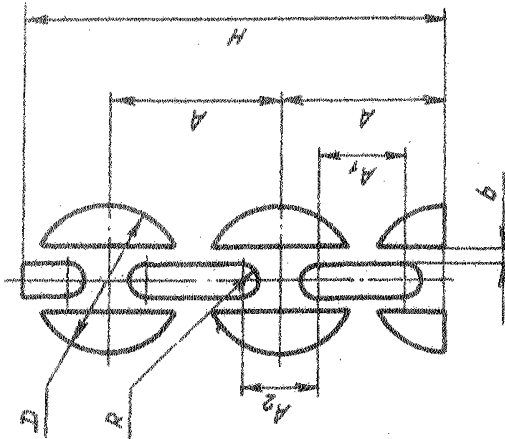

Черт. 9

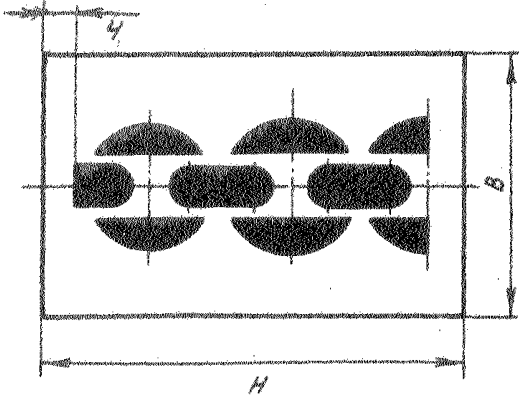

Черт. 10

ОСТ 1 00582-84

Стр. 10

Таблица 5

мм

Грузовое место		Манипуляционный захват							Ярык				Трафарет					
Длина, ширина	Высота	Тип	Типо-размер	H	A	A ₁	A ₂	D	R	b	Условное обозначение	B	H	h	Условное обозначение	B	H	h
До 1000 включ.	До 180	5	1	60	24	12	12	20	3	2	Яр17	52	74	74	Т17	52	94	15
До 1000 включ.	Св. 180		2	95	38	22	16	30	4		Яр18	74	105	105	Т18	60	125	
Св. 1000 до 1500	-		3	125	50	26	24	44	6		Яр19	106	148	148	Т19	84	178	
Св. 1500	-		4	210	84	48	36	64	9		Яр20	148	220	220	Т20	110	250	20

Имя: А. Аубинага

Имя: № подлинника

6192

№ изм.

№ изд.

Боясь сырости

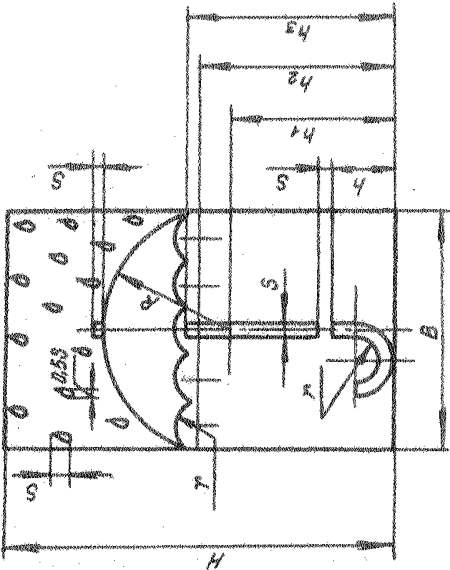

Черт. 11

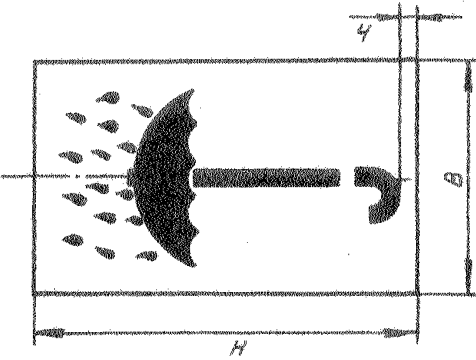

Черт. 12

Таблица 6

мм

Грузовое место	Высота	Тип	Тип-размер	Манипуляционный знак								Ярлык				Графарет				
				B	H	h	h ₁	h ₂	h ₃	R	r	S	Условное обозначение	B	H	h	Условное обозначение	B	H	h
До 1000 включ.	До 190	6.	1	33	64	10	32	42	44	21	4	2	Яр21	52	74		T21	70	94	15
До 1000 включ.	Св. 190		2	50	95	14	40	50	53	28	6	3	Яр22	74	105		T22	90	125	
Св. 1000 до 1500	-		3	80	138	20	58	73	77	45	9	4	Яр23	105	148	5	T23	135	178	20
Св. 1500	-		4	113	200	30	84	110	115	66	13	5	Яр24	148	210		T24	174	240	

Инв. № дубликата

Инв. № подлинника

5132

№ изм.

№ изв.

Герметичная упаковка

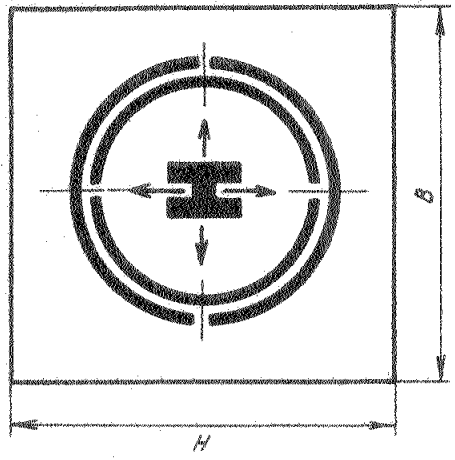
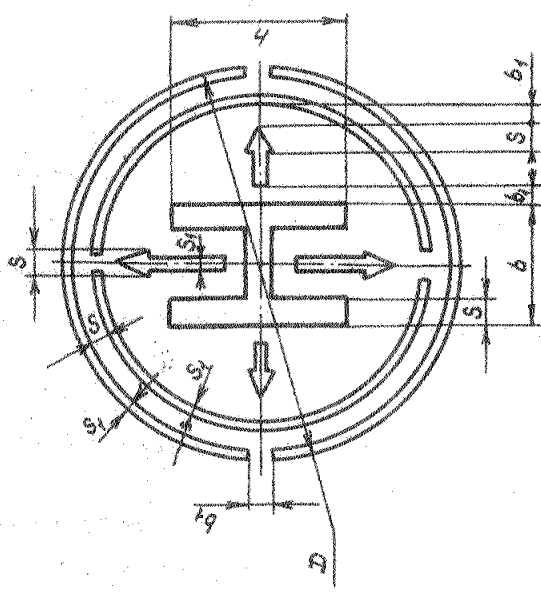

Черт. 15

Черт. 16

Таблица 8

мм

Грузовое место		Манипуляционный знак								Ярлык		Трафарет	
Длина, ширина	Высота	Тип размера	D	b	b ₁	h	S	S ₁	Условное обозначение		Условное обозначение		
									B	H	B	H	
До 1000 вкл.	До 190	8	42	10	2	12	3	1,0	Яр29	52	74	T29	73
									Яр30	74	105	T30	94
Св. 1000 до 1500	-	-	94	28	3	40	5	2,0	Яр31	105	148	T31	135
									Яр32	148	210	T32	178
Св. 1500	-	-	138	38	4	54	8	-	-	-	-	-	-

Инв. № дубликата

Инв. № подлинника

5192

№ изм.

№ изм.

Трошеческая упаковка

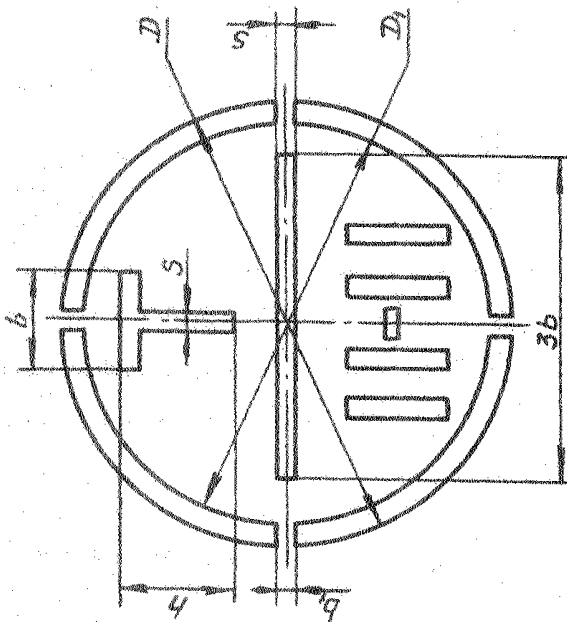

Черт. 17

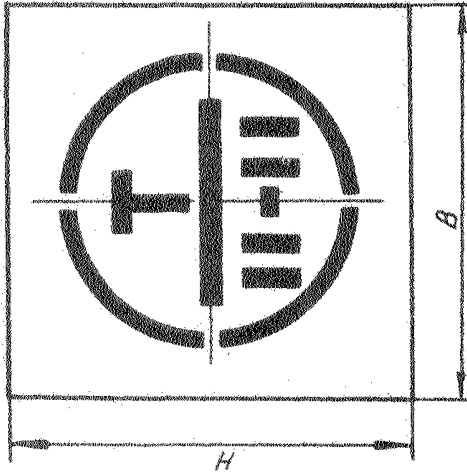

Черт. 18

мм

Таблица 9

Грузовое место		Манипуляционный знак								Трафарет					
Длина, ширина	Высота	Тип	Типо-размер	D	D ₁	b	b ₁	h	S	Условное обозначение	B	H			
До 1000 включ.	До 190	9	1	42	38	9	3	9	2	Яр33	52	74	Т33	72	72
До 1000 включ.	Св. 190		2	64	56	13	4	13	3	Яр34	74	106	Т34	94	94
Св. 1000 до 1500	-		3	94	82	23	5	23	4	Яр35	105	148	Т35	134	134
Св. 1500	-		4	138	122	33	8	33	6	Яр36	148	210	Т36	178	178

копировать

Изм. № дубликата		№ изм.							
Изм. № подлинника	5192	№ изд.							

Открывать здесь

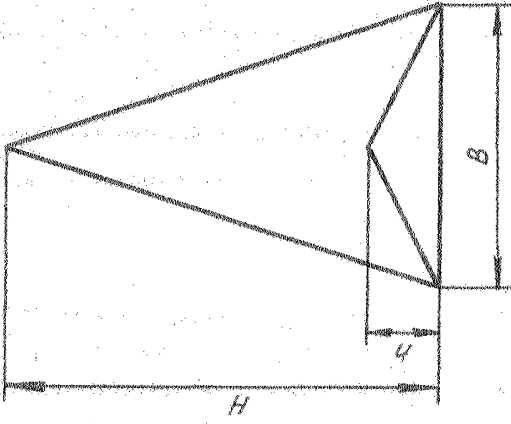

Черт. 19

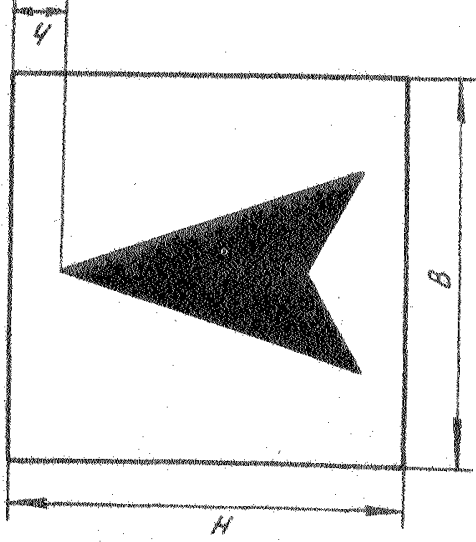

Черт. 20

Таблица 10

мм

Грузовое место	Манипуляционный знак				Ярлык		Трафарет			
	Тип	Тип-размер	H	B	h	Условное обозначение	B	H	h	
До 1000 вклоч.	10	1	64	42	14	Яр37	52	74	82	104
До 1000 вклоч.		2	95	64	21	Яр38	74	105	104	135
Св. 1000 до 1500		3	138	95	30	Яр39	105	148	135	178
Св. 1500		4	200	138	43	Яр40	148	210	178	240

Изд. № дубликата

Изд. № подлинника

5182

№ изм.

№ изд.

Штабелировать запрещается

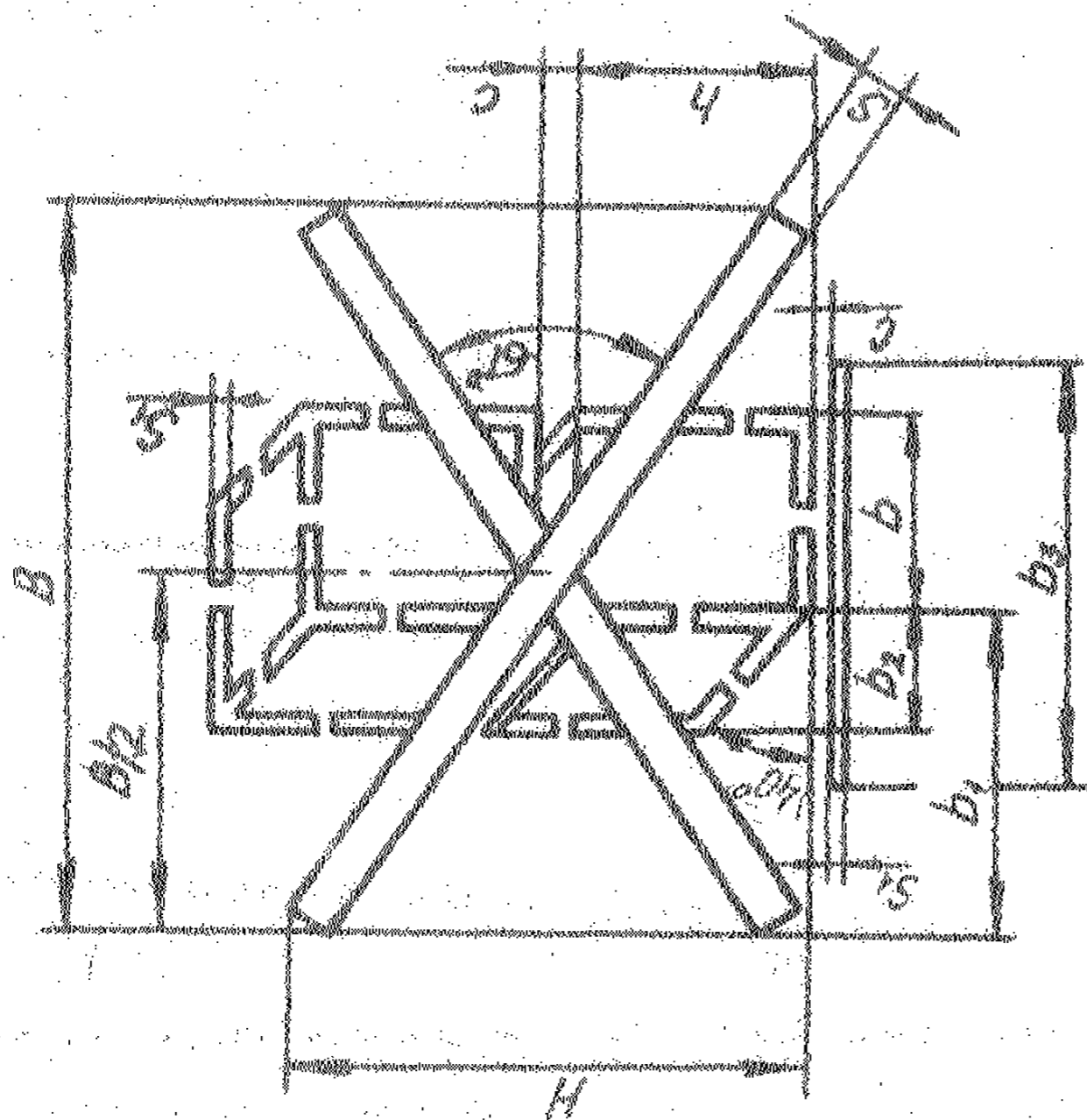

Черт. 21

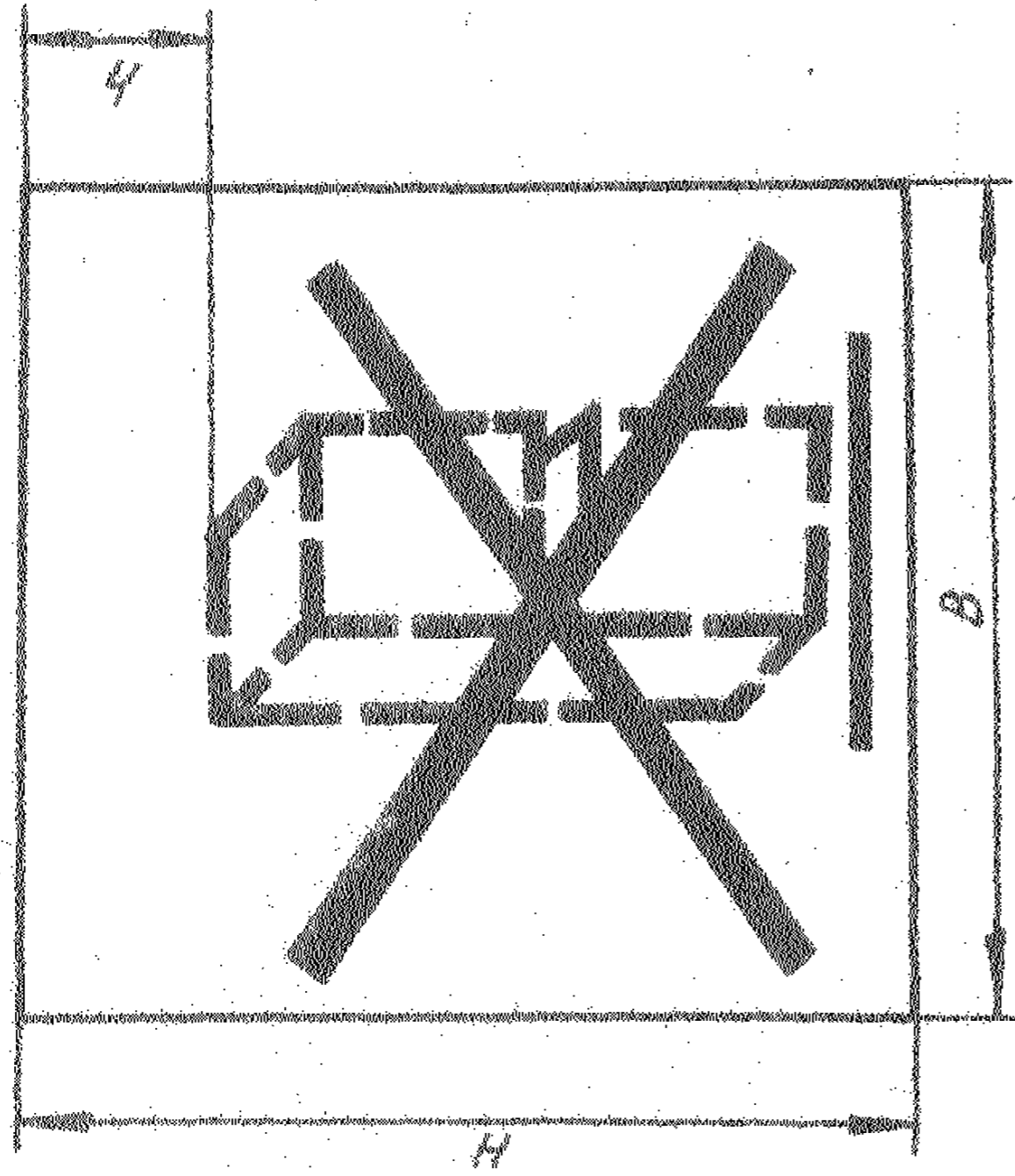

Черт. 22

ОСТ 1 00582-84

Стр. 18

Таблица 11

мм

Грусовое место	Манипуляционный знак																				
	Высота	Тип	Типо-размер	B	b	b ₁	b ₂	b ₃	H	h	S	S ₁	S ₂	С	Условное обозначение	Ярлык	Условное обозначение	Графарет			
До 1000 включ.	Др 190		1	60	17	26	9	38	40	18	4	2	3	3	Яр41	52	74	Т41	100	90	15
До 1000 включ.	Св. 190	11	2	90	25	38	13	50	62	26	6	3	4	4	Яр42	74	105	Т42	180	120	
Св. 1000 до 1500	-		3	134	36	57	19	67	93	37	9	4	6	6	Яр43	105	148	Т43	180	180	20
Св. 1500	-		4	196	49	84	28	96	136	50	15	4	10	10	Яр44	148	210	Т44	240	200	

Поднимать непосредственно за груз

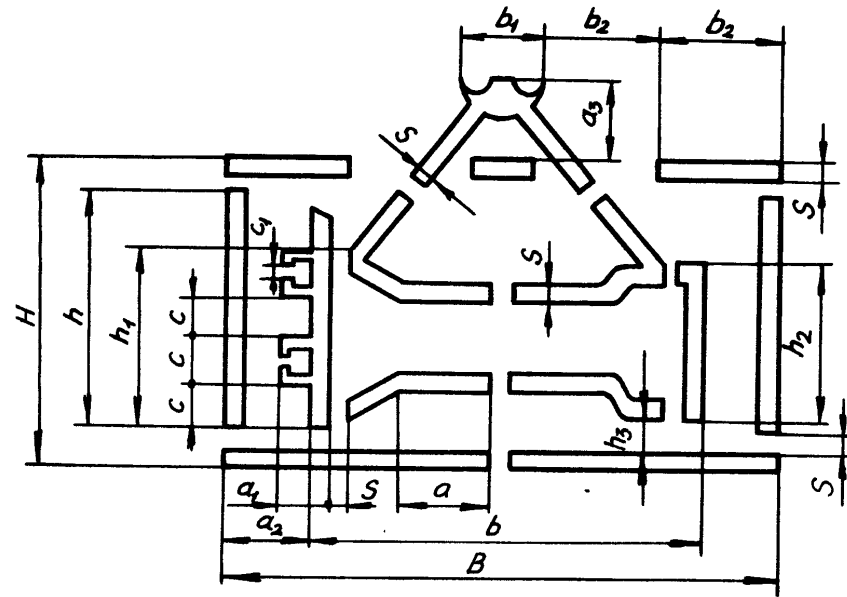

Черт. 23

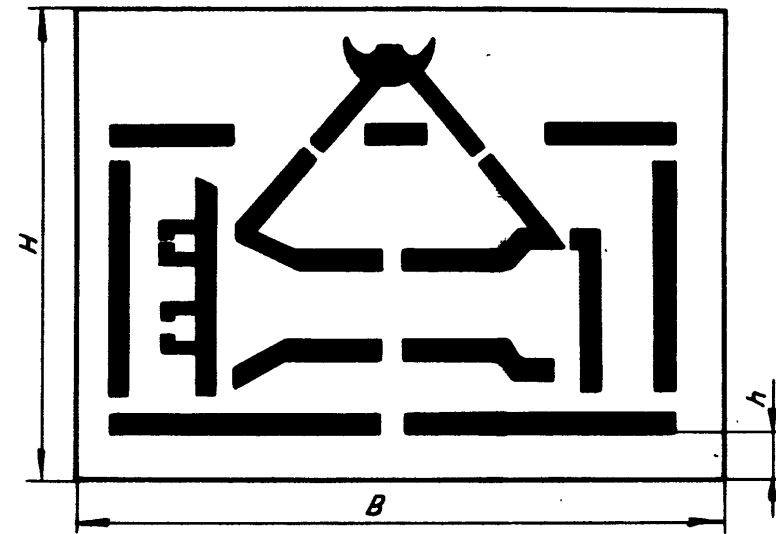

Черт. 24

Таблица 12

мм

Грузовое место		Манипуляционный знак																		Ярлык			Трафарет			
Длина, ширина	Высота	Тип	Типо-размер	H	B	h	h ₂	h ₃	b	b ₁	b ₂	a	a ₁	a ₂	a ₃	S	c	c ₁	h ₁	Условное обозначение	H	B	Условное обозначение	H	B	h
До 1000 включ.	До 190	12	1	33	60	25	17	4	42	8	13	10	3	9	7	2	5	1	21	Яр45	52	74	T45	75	100	15
До 1000 включ.	Св. 190		2	51	92	39	26	6	64	12	20	15	5	14	11	3	8	2	33	Яр46	74	105	T46	95	130	
Св. 1000 до 1500	-		3	77	134	57	39	9	94	18	29	22	7	20	16	5	11	3	48	Яр47	105	148	T47	125	185	
Св. 1500	-		4	112	198	88	56	14	138	25	42	33	12	30	24	6	17	4	73	Яр48	148	210	T48	170	240	

№ 121.
№ 131.

5182

нет сем, доп. содрещено

ПРИЛОЖЕНИЕ
Рекомендуемое 2

РАЗМЕРЫ ТРАФАРЕТОВ ДЛЯ НАНЕСЕНИЯ
ПРЕДУПРЕДИТЕЛЬНЫХ НАДПИСЕЙ НА ТАРУ
мм

Условное обозначение	Трафарет	B	H	h
T49		1650	150	100
T50		115	45	15
T51		190	55	30
T52		105	45	15
T53		175	55	30

№ 434
№ 438

5182

Имя, № документа
Имя, № подлинника

шпала

ПРИЛОЖЕНИЕ 3
Обязательное

ПОРЯДОК РАСПОЛОЖЕНИЯ ОТЛИЧИТЕЛЬНОЙ
И ДОПОЛНИТЕЛЬНОЙ МАРКИРОВКИ НА ТАРЕ

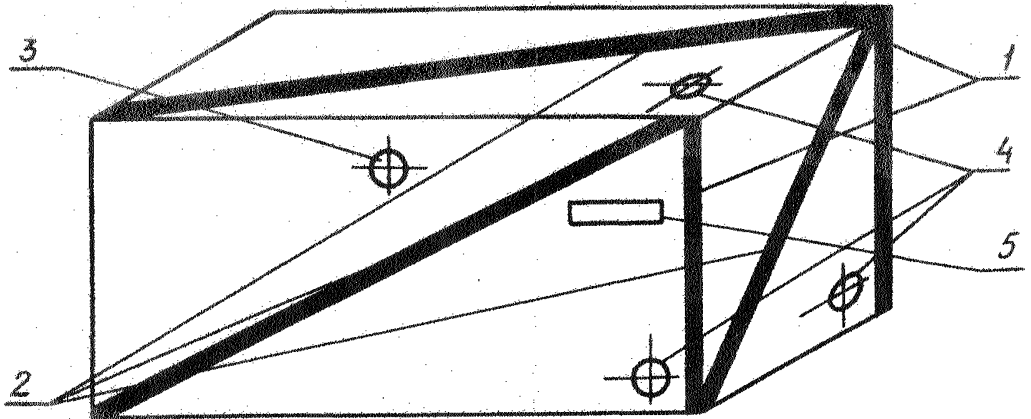

1 - отличительная маркировка; 2 - дополнительная маркировка; 3 - дата
упаковки; 4 - диаметр дополнительной маркировки; 5 - надпись
"многооборотная"

№ кон.

№ изв.

5192

Изм. № дубликата

Изм. № подлинника

ЛИСТ РЕГИСТРАЦИИ ИЗМЕНЕНИЙ

№ изм.	Номера страниц				Номер "Изв. об изм."	Подпись	Дата	Срок введения изменения
	изме- неных	замене- нных	новых	анну- лиро- ванных				
2	1-4				12828	<i>Иванов</i>	15.12.01	01.04.01.

№ п. № документа
№ п. № документа
5182