

УДК 621,648,4.065

Группа Г18

## ОТРАСЛЕВОЙ СТАНДАРТ

### ШТУЦЕРА ПРИПАЙНЫЕ Конструкция и размеры

### ОСТ 1 10349-72

На 5 страницах

Введен впервые

ОКП 75 9510

Распоряжением Министерства от 22 декабря 1972 г.

№ 087-16

срок введения установлен с 1 января 1974 г.

Несоблюдение стандарта преследуется по закону

1. Настоящий стандарт распространяется на припайные штуцера, предназначенные для соединений трубопроводов по внутреннему конусу.

Инв. № дубликата	
Инв. № подлинника	1074
Лит. изм.	1
№ изв.	6628
	2
	11776

2. Конструкция и размеры прилагаемых штуцеров должны соответствовать указанным на чертеже и в таблице.

Rz40/ (✓)

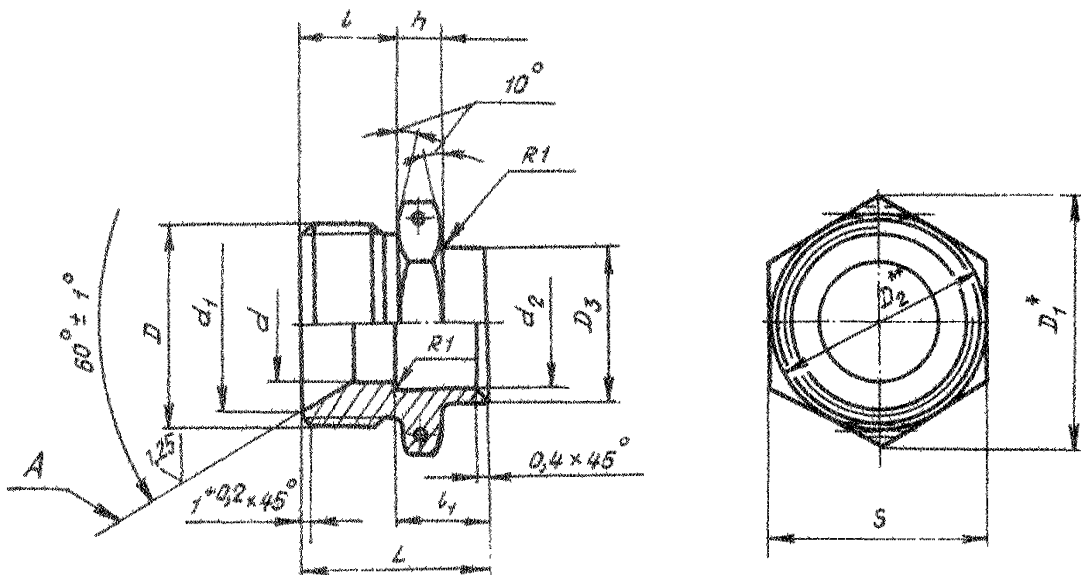

Лит.изм.	2
№ изм.	11776

Изм. № документа	1074
Изм. № подлинника	

\* Размер для справок.

\*\* D<sub>2</sub> з.б.

Иив. № дубликата	
Иив. № подлинника	1074

Лит. нзм.	2													
№ изв.	11776													

Размеры, мм

Наружный диаметр трубы $D_H$	$d$	$d_1$ $\pm 0,2$	$d_2$ $B_{II}$	$D$	$D_1$	$D_3$	$S$	$l$	$l_1$	$L$	$h$	Масса 100 шт., кг
6	4	11,0	6	M14x1,5	19,8	3,5	17	13	9	24	5	1,53
8	6	13,0	8	M16x1,5		11,0						1,97
10	8	15,0	10	M18x1,5	21,9	13,0	19					2,34
12	10	17,0	12	M20x1,5	25,4	15,0	22					2,87
14	12	19,0	14	M22x1,5	27,7	17,0	24	15	11	26	6	3,08
16	14	21,0	16	M24x1,5	31,2	19,0	27					3,57
18	16	24,0	18	M27x1,5	34,6	21,0	30	17	13	28	6	4,52
20	18	27,0	20	M30x1,5	36,9	23,0	32					4,92
22	20	29,0	22	M33x1,5	41,6	25,0	36					4,97
25	23	32,0	25	M36x1,5	47,3	28,0	41					17
28	26	33,0	28	M39x1,5		31,0		7,66				
30	28	35,5	30		33,0	8,53						
32	30	38,0	32	M42x1,5	51,3	35,0	48	17	32	8	10,00	
34	32	41,0	34	M45x1,5		37,0					12,42	
36	34	44,0	36	M48x1,5	57,7	39,0	50				13,50	
38	36		38			41,0					15,10	

ОСТ 110349-72 Стр. 3

3. Материал: сталь марки 45X14H14B2M (4X14H14B2M).
4. Резьба - поле допуска 6e.
5. Проточки резьбы - по ОСТ 1 00010-81.
6. Неуказанные предельные отклонения размеров, формы и расположения поверхностей - по ОСТ 1 00022-80.
7. Отверстия для контролки - по ОСТ 1 03815-76.
8. Допуск радиального биения поверхности А относительно оси резьбы - не более 0,1 мм.
9. Покрытие: Хим. Пас\*.
10. Маркировать и клеймить - по ОСТ 1 00538-72.
11. Технические условия - по ОСТ 1 00538-72.

Пример наименования и обозначения припайного штуцера к трубопроводу  $D_H = 18$  мм:

Штуцер припайной 18-ОСТ 1 10349-72

№ изм	2	№ изм	11776
Изм. № утверждена		Изм. № подлинника	1074

\* По действующему отраслевому документу.