



МИНИСТЕРСТВО ОБОРОНЫ РОССИЙСКОЙ ФЕДЕРАЦИИ
ФЕДЕРАЛЬНОЕ ГОСУДАРСТВЕННОЕ УНИТАРНОЕ ПРЕДПРИЯТИЕ
31 ГОСУДАРСТВЕННЫЙ ПРОЕКТНЫЙ ИНСТИТУТ
СПЕЦИАЛЬНОГО СТРОИТЕЛЬСТВА



КООДИНАЦИОННЫЙ ЦЕНТР
ПО ЦЕНООБРАЗОВАНИЮ И СМЕТНОМУ
НОРМИРОВАНИЮ В СТРОИТЕЛЬСТВЕ

КАТАЛОГ ОБОРУДОВАНИЯ

**КРАНЫ КОЗЛОВЫЕ, КРАНЫ-ШТАБЕЛЕРЫ, ЛИФТЫ,
РЕДУКТОРЫ, НАПОЛЬНЫЙ БЕЗРЕЛЬСОВЫЙ ТРАНСПОРТ**

КО-09.16.02.09-05

Москва-2005 г.

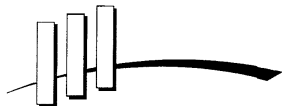

КООРДИНАЦИОННЫЙ ЦЕНТР

ПО ЦЕНООБРАЗОВАНИЮ И СМЕТНОМУ НОРМИРОВАНИЮ В СТРОИТЕЛЬСТВЕ

123022, г. Москва, ул. Ходынская (м. «Улица 1905 года»), д. 8.
тел./факс (095) 253-82-89, 253-39-47 горячая линия (095) 108-41-11
E-mail: info@rusmeta.ru; Сайт (Интернет-магазин): rusmeta.ru

ИНН. 7713286161/КПП. 771301001

ОКПО 11467066, ОКОНХ 96120

Юридический адрес: 125422, г. Москва ул. Тимирязевская д. 11, корп.1

Банковские реквизиты:

р/с № 40702810300000008141, в МКБ «Бадр-Форте Банк» (ЗАО), г. Москва

к/с № 3010181000000000654, БИК 044583654.

ПРЕДЛАГАЕТ:

Нормативные, методические, справочные и информационные материалы
по сметному нормированию и ценообразованию в строительстве и ЖКХ:

Методические указания по определению сметной стоимости строительства на территории России;
Государственные элементные сметные нормы на все виды работ;
Сборники сметных цен на эксплуатацию строительных машин, материалов, изделий и конструкций;
Каталоги-перечни оборудования и материалов, применяемых в строительстве;
Нормативные, справочные и информационные издания по строительству;
Электронные версии печатных изданий по строительству;
Периодические издания (подписку на журналы и газету «Инвестиции и строительство»)

СОДЕРЖАНИЕ

Лист 1
Листов 1

2

	Стр.
1. КРАНЫ ПОЛУКОЗЛОВЫЕ И КОЗЛОВЫЕ.....	3
2. КРАНЫ КОЗЛОВЫЕ МАГНИТО-ГРЕЙФЕРНЫЕ, СПЕЦИАЛЬНЫЕ И КОНСОЛЬНЫЕ.....	29
3. КРАНЫ КОЗЛОВЫЕ КОНТЕЙНЕРНЫЕ	40
4. ЛИФТЫ	48
4.1. Лифты пассажирские	48
4.2. Лифты больничные.....	64
4.3. Лифты малые грузовые и грузовые.....	66
5. РЕДУКТОРЫ	72
6. МОТОР – РЕДУКТОРЫ	91
7. ЭЛЕКТРОПОГРУЗЧИКИ	122
8. ЭЛЕКТРОТЕЛЕЖКИ	127
9. ТЕЛЕЖКИ РУЧНЫЕ	131
10. АДРЕСА ЗАВОДОВ-ИЗГОТОВИТЕЛЕЙ	132

С выпуском данного каталога считать утратившим силу каталог КО-09.16.02.08-02.

С замечаниями и предложениями, а также по вопросу получения перечня, просьба обращаться в наш адрес (119121, г.Москва, Смоленский бульвар, д.19, ФГУП «З1ГПИ СС Минобороны России» или по телефону 241-39-40.

Цены заводов указаны по заказу ООО «КООРДИНАЦИОННЫЙ ЦЕНТР по ценообразованию и сметному нормированию в строительстве».

В связи с широким типоразмерным рядом изготавливаемого кранового оборудования цены и опросные листы высылаются при запросе на конкретное оборудование.

Завод «Редуктор» г.Санкт-Петербург проводит постоянную работу по совершенствованию конструкторивных решений выпускаемых редукторов. Перед приобретением любого изделия рекомендуется уточнить его современное обозначение, технические характеристики и присоединительные размеры.

1. КРАНЫ ПОЛУКОЗЛОВЫЕ И КОЗЛОВЫЕ.

1. Краны полукозловые электрические грузоподъемностью 1, 2 и 3,2 т.

НАЗНАЧЕНИЕ: предназначены для выполнения перегрузочных транспортных и монтажных работ в цехах, промышленных зданиях и под навесом
Кран не предназначен для работы во взрывоопасной и пожароопасной средах
Температура окружающего воздуха от +40 до -20°C или от +40 до -40°C

Технические особенности Кран комплектуется электрической талью с дисковым тормозом на механизме подъема
По заказу потребителя кран может комплектоваться талью с тормозом на механизме передвижения и ограничителем грузоподъемности

ТЕХНИЧЕСКИЕ ХАРАКТЕРИСТИКИ:

Грузоподъемность, т	1, 2, 3,2
Пролет, м	8 – 11
Высота подъема, м	3,2 – 6,3
Скорости, м/с подъема	0,13
передвижения тали	0,4
передвижения крана	0,5
Установленная мощность, кВт	5,3 – 9,3
Масса, т	2,5 – 3,9
Напряжение, В	380
Расчетная нагрузка колеса на рельс, кН верхнего / нижнего	8 – 17 / 12 – 21
Режим работы по ИСО 4301/1	A3
Климатическое исполнение по ГОСТ 15150	У2, У3, У3 1
Цена с НДС*, руб (с 06 2004г)	198510 (г/п 1т) 308050 (г/п 3,2т)

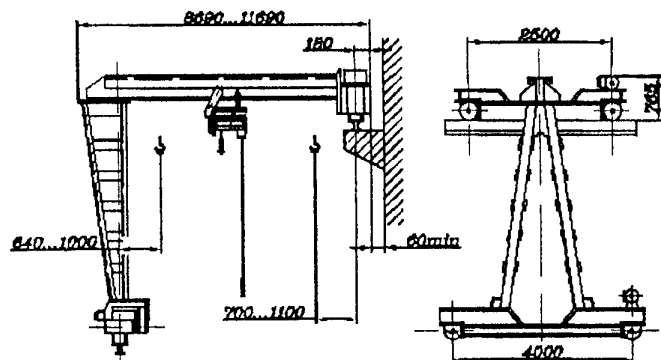

2. Краны полукозловые электрические грузоподъемностью 3,2 т и 5 т.

НАЗНАЧЕНИЕ: предназначены для выполнения перегрузочных транспортных и монтажных работ в цехах, промышленных зданиях и под навесом
Кран не предназначен для работы во взрывоопасной и пожароопасной средах
Температура окружающего воздуха от +40 до -20°C или от +40 до -40°C

Технические особенности Кран комплектуется электрической талью с дисковым тормозом на механизме подъема
По заказу потребителя кран может комплектоваться талью с тормозом на механизме передвижения и ограничителем грузоподъемности

ТЕХНИЧЕСКИЕ ХАРАКТЕРИСТИКИ:

Грузоподъемность, т	3,2, 5
Пролет, м	11-15 для 3,2т 6-11 для 5т
Высота подъема Н м	3,02 – 6,3
Скорости, м/с подъема	0,13
передвижения тали	0,4
передвижения крана	0,53
Установленная мощность (г/п 3,2т / 5т), кВт	8,87 / 11,05
Масса, т	3,5 – 5,0
Напряжение, В	380
Расчетная нагрузка колеса на рельс, кН верхнего / нижнего	24 – 34 / 40 – 53
Режим работы по ИСО 4301/1	A3
Климатическое исполнение по ГОСТ 15150	У2, У3, У3 1
Цена с НДС*, руб (с 06 2004г)	308050 (г/п 3,2т) 396210 (5 т)

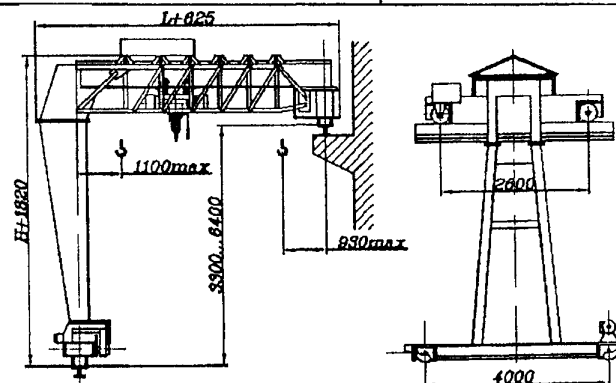

3. Краны полукозловые электрические грузоподъемностью 1, 2 и 3,2 т.

Лист 1

Листов 1

4

ТЕХНИЧЕСКИЕ ХАРАКТЕРИСТИКИ:

Грузоподъемность, т	1 и 2	3,2
Номер опросного листа	№ 03.thr.04 04.01.042	№ 03 thr.04 04.01 043
Группа режима работы	3К	3К
Пролет, L, м	8 ... 11	12 ... 15
Высота подъема, H, м	3,2 ... 6,3	3,2 ... 6,3
Скорость подъема, м/с	0,133	0,133
Скорость, м/с. передвижения тележки передвижения крана	0,32 0,33	0,32 0,40
Нагрузка на рельс, кН: верхнего / нижнего	7,88...17,0 / 11,76 ..21,3	24 / 40
Установленная мощность, N, кВт	5,28 ... 9,27	10,67
Температура окружающей среды, °С	-40°С +40°С или -20°С ... +40°С	
Масса, т	2,48 ... 3,86	4,73 ... 5,39
Тип подкранового рельса по ГОСТ 7174	P50	
Размеры: L = 12, 13, 14, 15 м	H1 = 4,159 ... 7,159	

Краны г/п 1 и 2 т

Краны г/п 3, 2 т

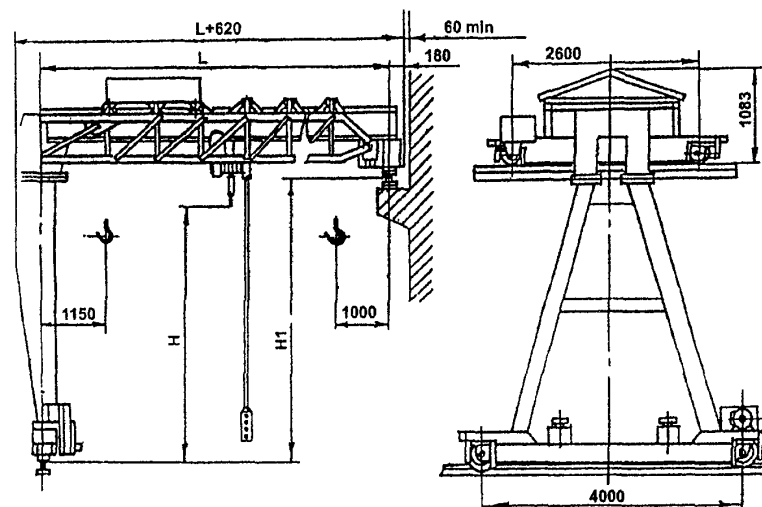
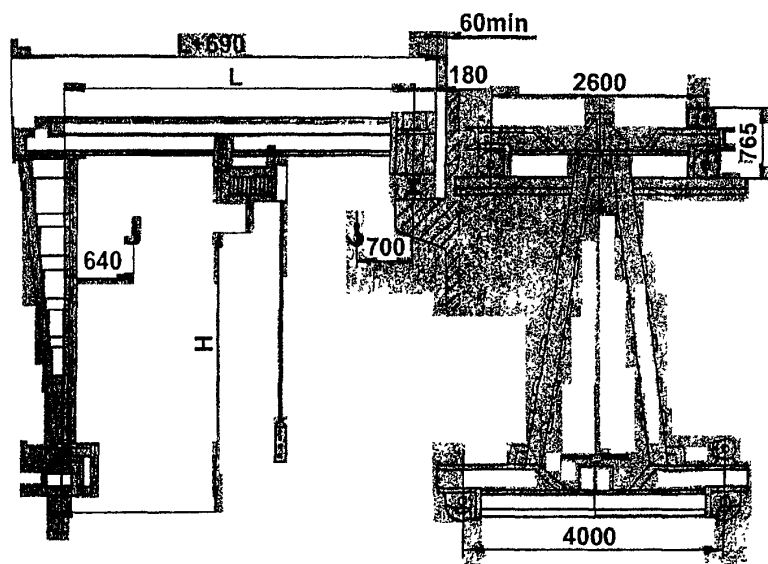

ЗАВОД-ИЗГОТОВИТЕЛЬ – ОАО «ТЕХНОРОС» г.Санкт-Петербург

**4. Кран козловой электрический трубчатый
грузоподъемностью 1, 2 и 3,2 т.**

НАЗНАЧЕНИЕ: предназначен для обслуживания открытых складов, полигонов по производству железобетонных изделий, открытых площадок кирпичных заводов

Температура окружающего воздуха от -40 до +40°C

ТЕХНИЧЕСКИЕ ХАРАКТЕРИСТИКИ:

Режим работы	3К
Скорость подъема, м/с	0,125
Скорость, м/с передвижения тележки передвижения крана	0,75 0,32
Установленная мощность, кВт	11,9
Масса, т	11,0
Нагрузка на колесо, Кн	54,0

Скорость ветра в рабочем состоянии – до 14 м/сек

Скорость ветра в нерабочем состоянии до 33 м/сек

Сейсмичность района установки до 6 баллов, по требованию заказчика краны могут быть изготовлены в сейсмостойком исполнении до 8 баллов

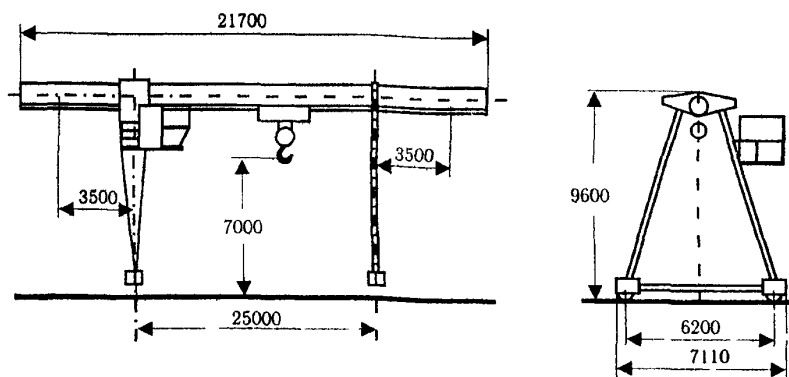

**5. Кран козловой электрический
грузоподъемностью 6,3; 8,0 и 10,0 т.**

ЛИСТ 1

Листов 1

5

НАЗНАЧЕНИЕ: предназначен для обслуживания складов штучных, длинномерных и других грузов, полигонов по производству железобетонных изделий, открытых площадок промышленных предприятий, грузовых дворов

Температура окружающего воздуха от -40 до +40°C

ТЕХНИЧЕСКИЕ УСЛОВИЯ: ТУ 3155 002 0211571-95

Режим работы	5К	
Скорость подъема, м/с	0,125	
Скорость, м/с передвижения тележки передвижения крана	1,0/0,1 0,63	
Пролет, L, м	16,0	25,0
Установленная мощность, кВт	48,5	62,6
Масса, т	34,0	42,0
Нагрузка на колесо, Кн	148,9	190,0

Скорость ветра в рабочем состоянии – до 14 м/сек

Скорость ветра в нерабочем состоянии до 33 м/сек

Сейсмичность района установки до 6 баллов, по требованию заказчика краны могут быть изготовлены в сейсмостойком исполнении до 8 баллов

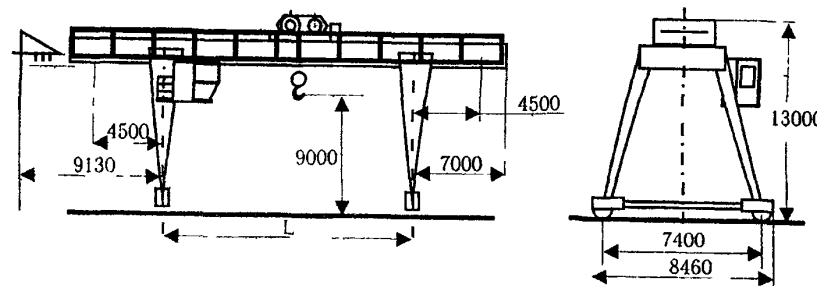

ТЕХНИЧЕСКИЕ ХАРАКТЕРИСТИКИ:

Грузоподъемность, т	3,2	Род тока: напряжение	переменный, 380 В
Группа режима работы крана	3К	Частота, Гц	50
Пролет, м	16,0	Суммарная мощность эл.двигателей, кВт	11
Высота подъема, м	7,1	Токосвод, м	
Скорость, м/с:		зона обслуживания	160
подъема	0,13	длина поставляемого кабеля	80
передвижения тельфера	0,33	Тип подкранового рельса	P50
передвижения крана	0,52	Нагрузка на колесо, не более, кН	66
Температура окружающей среды, °С	-40...+40	Масса крана, т	13,5

Климатическое исполнение и категория размещения У1 по ГОСТ 15150 до V ветрового района включительно по ГОСТ 1451-77, в сейсмических районах не более 6 баллов СН и ПИ-7.

Кран запрещается использовать во взрывоопасных и агрессивных средах.

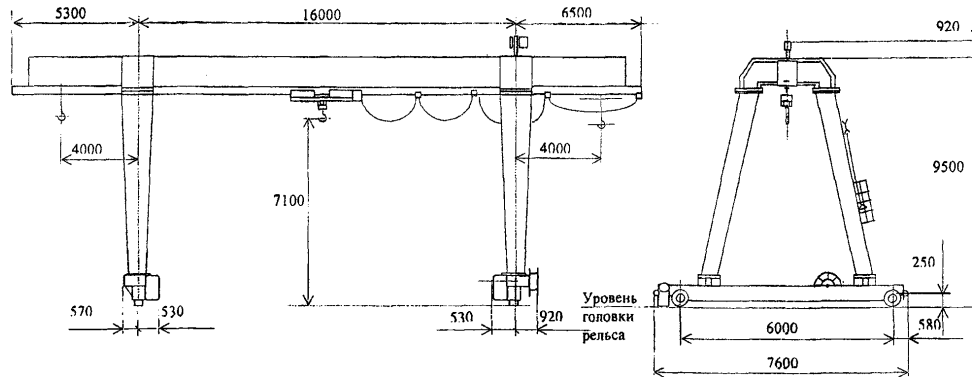

ЗАВОД-ИЗГОТОВИТЕЛЬ – ОАО «КРАН-УМЗ», г.Узловая

7. Кран козловой ККТ 5-3К.

Лист 1

Листов 1

7

ТЕХНИЧЕСКИЕ ХАРАКТЕРИСТИКИ:

Грузоподъемность, т	5	Род тока: напряжение	переменный, 380 В
Группа режима работы крана	3К	Частота, Гц	50
Пролет, м	16,0	Суммарная мощность эл.двигателей, кВт	15
Высота подъема, м	7,1	Токоподвод, м	
Скорость, м/с:		зона обслуживания	160
подъема	0,1	длина поставляемого кабеля	80
передвижения тельфера	0,33	Тип подкранового рельса	P50
передвижения крана	0,52	Нагрузка на колесо, не более, кН	71
Температура окружающей среды, °С	-40... +40	Масса крана, т	13,5

Климатическое исполнение и категория размещения У1 по ГОСТ 15150 до V ветрового района включительно по ГОСТ 1451-77, в сейсмических районах не более 6 баллов СН и ПИ-7.

Кран запрещается использовать во взрывоопасных и агрессивных средах.

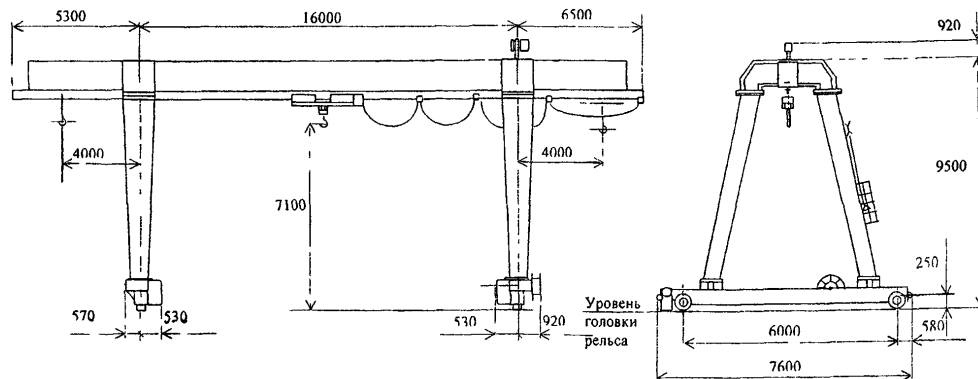

ЗАВОД-ИЗГОТОВИТЕЛЬ – ОАО «КРАН-УМЗ», г.Узловая

8. Краны козловые крюковые грузоподъемностью 3,2 т.

9. Краны козловые крюковые грузоподъемностью 5 т.

Лист 1

8

Листов 1

ТЕХНИЧЕСКИЕ ХАРАКТЕРИСТИКИ:

Номер опросного листа	№ 01.thr.04.04.01.017
Группа режима работы	3К
Пролет, L, м	16
Высота подъема, Н, м	7,1
Скорость подъема, м/с	0,13
Скорость, м/с: передвижения тальфера передвижения крана	0,33 0,52
Род тока; напряжение, В; частота, Гц	переменный; 380; 50
Суммарная мощность эл. двигателей, кВт	11
Токоподвод, м: зона обслуживания длина поставляемого кабеля	160 80
Тип подкранового рельса по ГОСТ 7174	P50
Нагрузка на колесо, кН	66
Температура окружающей среды, °С	-40°С ... +40°С
Масса, т	13,5

Номер опросного листа	№ 01.thr.04.04.01.024
Группа режима работы	7К
Пролет, L, м	32
Высота подъема крюка, м	10
Скорость подъема, м/с	0,63
Скорость, м/с: передвижения грузовой тележки передвижения крана	1,0 1,25
Нагрузка колеса на рельс, кН	200
Род тока; напряжение, В; частота, Гц	переменный; 380; 50
Суммарная мощность эл. двигателей, (ПВ-40%) кВт	100
Токоподвод – гибким кабелем (с краном поставляется кабель, КПГС3х70+1х16, L = 80 м)	
Тип подкранового рельса	P43 P50
Температура окружающей среды, °С	-40°С ... +40°С
Масса, т	90

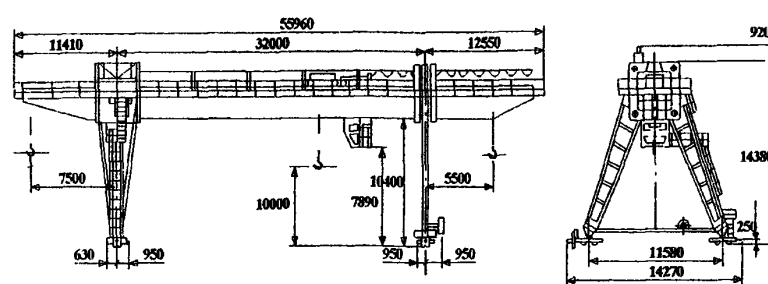
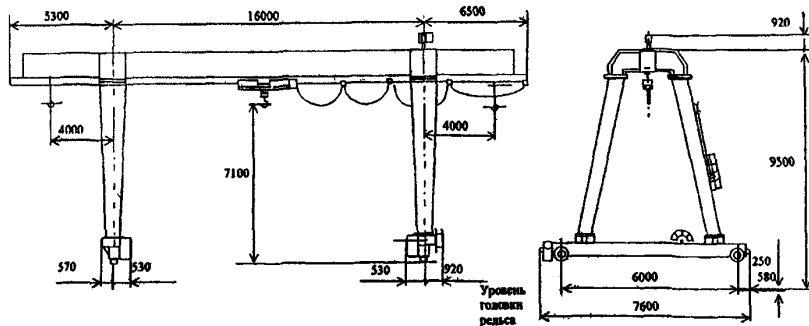

ЗАВОД-ИЗГОТОВИТЕЛЬ – ОАО «ТЕХНОРОС» г.Санкт-Петербург

10. Краны козловые электрические грузоподъемностью 5т.

ТЕХНИЧЕСКИЕ ХАРАКТЕРИСТИКИ:

Номер опросного листа	№ 01.thr.04.04.01.019	№ 01 thr.04.04.01.020	№ 01 thr 04.04.01.021	№ 01.thr 04.04.01.022
Группа режима работы	ЗК	ЗК	ЗК	ЗК
Пролет, L, м	18	16	8,0	13,0
Высота подъема, Н, м	7,1	7,1	2,9	7,1
Скорость подъема, м/с	0,1	0,1	0,1	0,125
Скорость, м/с: передвижения тележки передвижения крана	0,33 0,52	0,33 0,52	0,33 0,52	0,33 0,52
Род тока; напряжение, В, частота, Гц	переменный; 380; 50			
Суммарная мощность эл двигателей, кВт	15	15	15	15
Токоподвод	гибким кабелем	зона обслуживания-160 м длина поставл. кабеля-80м	гибким кабелем (осу- ществляется заказчиком)	гибким кабелем
Тип подкранового рельса	Р50			
Температура окружающей среды, °С	-40°С ... +40°С			
Управление краном	из кабины	с пола	с пола	с пола
Нагрузка на колесо, кН		71		
Масса, т	18	13,5		16

Пролет 18,0 м

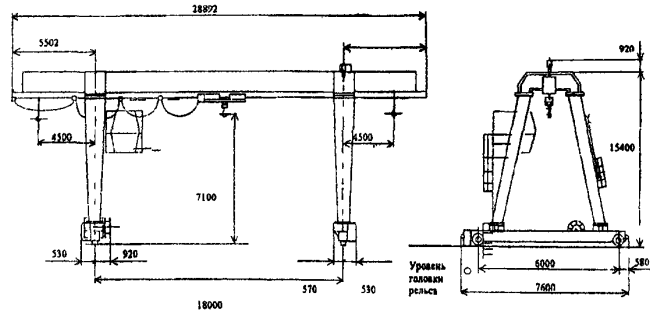

Пролет 8,0 м

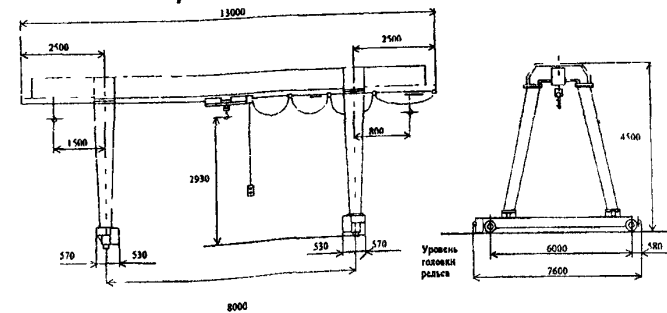

Пролет 16,0 м

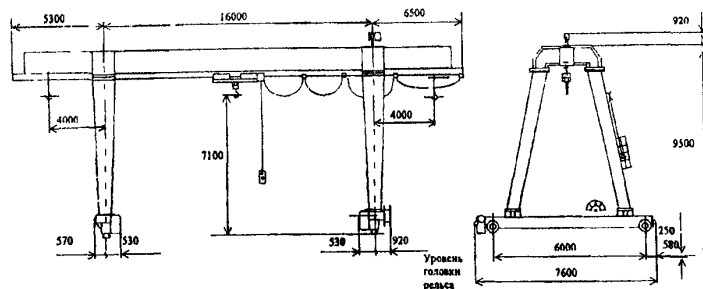

Пролет 13,0 м

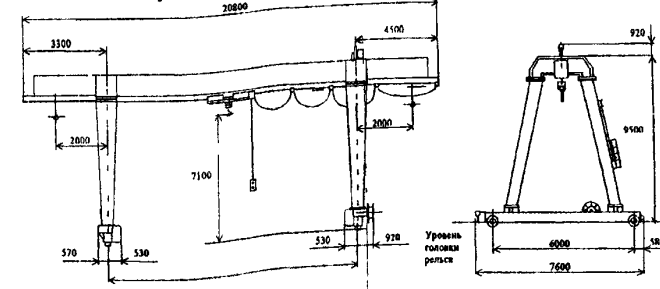

11. Краны козловые электрические грузоподъемностью 3,2т и 5т.

НАЗНАЧЕНИЕ: предназначены для выполнения перегрузочных, транспортных и монтажных работ в цехах, промышленных зданиях и под навесом

Кран не предназначен для работы во взрывоопасной и пожароопасной средах

Температура окружающего воздуха от +40 до -20°С или от +40 до -40°С

Технические особенности: Кран комплектуется электрической талью с дисковым тормозом на механизме подъема.

По заказу потребителя кран может комплектоваться талью с тормозом на механизме передвижения и ограничителем грузоподъемности.

ТЕХНИЧЕСКИЕ ХАРАКТЕРИСТИКИ:

Грузоподъемность, т	3,2	5
Пролет, м	11,3 max	8,8 max
Высота подъема, м	3,2 – 6,3	3,2 – 5,0
Скорости, м/с. подъема	0,13	0,13
передвижения тали	0,4	0,4
передвижения крана	0,5	0,53
Установленная мощность, кВт	8,87	11,05
Масса, т	6,2	7,4
Напряжение, В	380	380
Расчетная нагрузка колеса на рельс, кН	48	44
Режим работы по ИСО 4301/1	A3	A3
Климатическое исполнение по ГОСТ 15150	У2, У3, У3.1	У2, У3, У3.1
Цена с НДС*, руб. (с 06.2004г.)		333230

Кран г/п 3,2 т

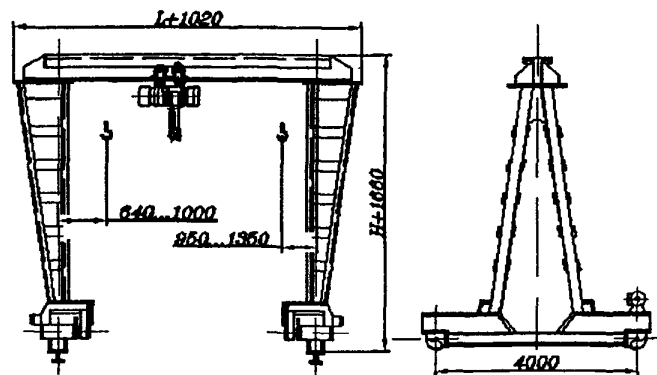

Кран г/п 5,0 т

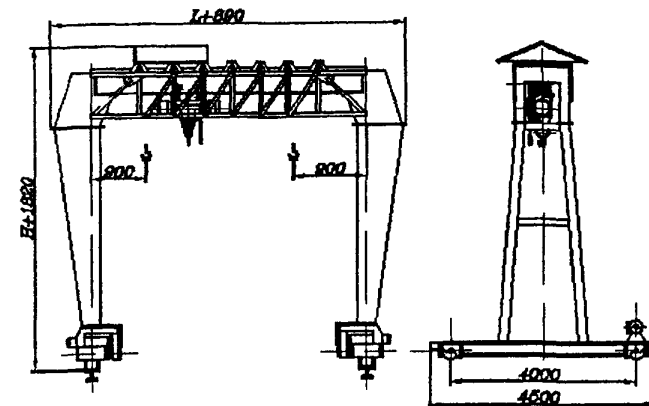

№ п/п	Код оборудования	Наименование и краткая техническая характеристика	Тип, марка оборудования	ГОСТ, норма, ТУ или каталог	Завод-изготовитель	Основные параметры и размеры						Установленная мощность, кВт	Группа режима работы	Масса эдлннн оборудования, т	Цена едлннн оборудования, руб.	Гарант. срок службы, год	Примечание
						Грузо-подъемность, т	Пролет крана, м	Высота подъема, м	Скорость, м/с		Установка						
									подъема	передвижения							
7а	7б	7в	7г	7д	7е	7ж	7з	8	9	10	11						
12.		Кран козловой электрический	ККТ-5	ГОСТ 7352-88	МУП "КЭПТО" Г. Комсомольск-на-Амуре	5	16	7,1	0,13	0,33	0,74	16	3К	15			
		трубчатый с электрической талью.	3I 55I2			Нагрузка колеса на подкрановый рельс, кН - 75; Тип подкранового рельса Р43											
		Управление с пола				Р50											
						Питание крана - переменный трехфазный ток 380В, 50Гц; Подвод электропитания к крану - гибким кабелем											

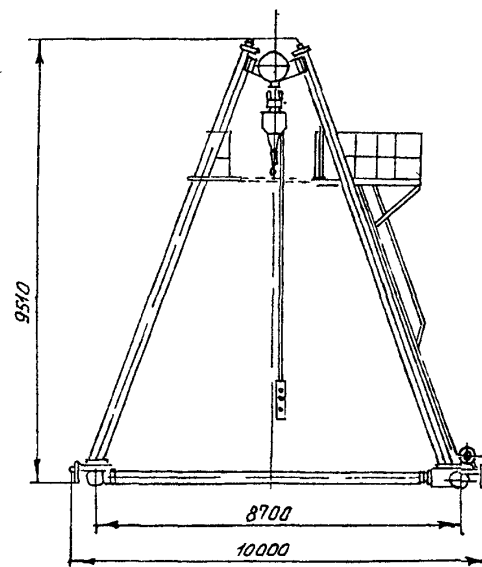
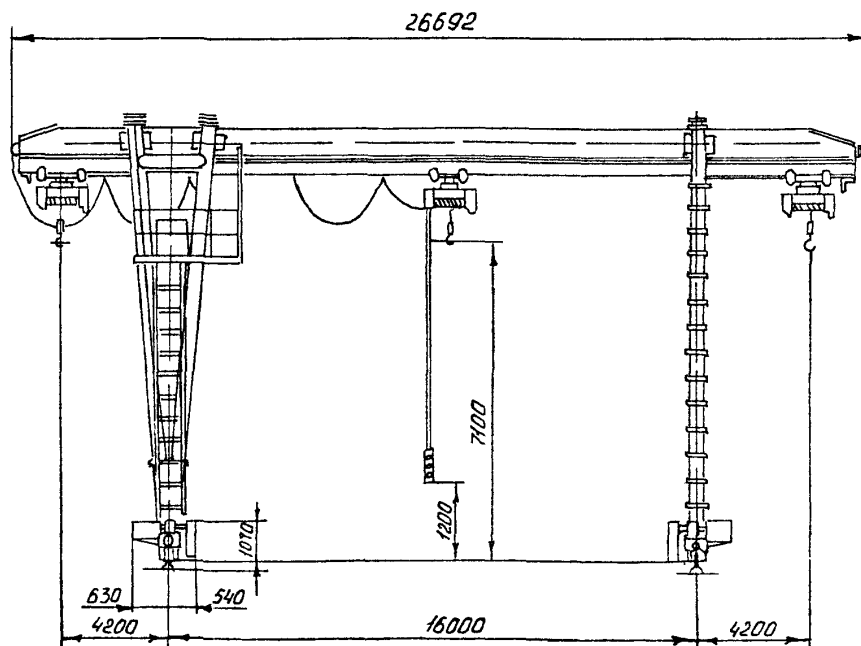

ТЕХНИЧЕСКИЕ ХАРАКТЕРИСТИКИ:

Грузоподъемность, т	6,3	Род тока напряжение	переменный, 380 В
Группа режима работы крана	3К	Частота, Гц	50
Пролет, м	16,0	Суммарная мощность эл. двигателей, кВт	15
Высота подъема, м	7,1	Токоподвод, м	
Скорость, м/с:		зона обслуживания	160
подъема	0,1	длина поставляемого кабеля	80
передвижения тельфера	0,33	Тип подкранового рельса	P50
передвижения крана	0,52	Нагрузка на колесо, не более, кН	78
Температура окружающей среды, °С	-40...+40	Масса крана, т	14,6

Климатическое исполнение и категория размещения У1 по ГОСТ 15150 до V ветрового района включительно по ГОСТ 1451-77, в сейсмических районах не более 6 баллов СН и ПИ-7.

Кран запрещается использовать во взрывоопасных и агрессивных средах.

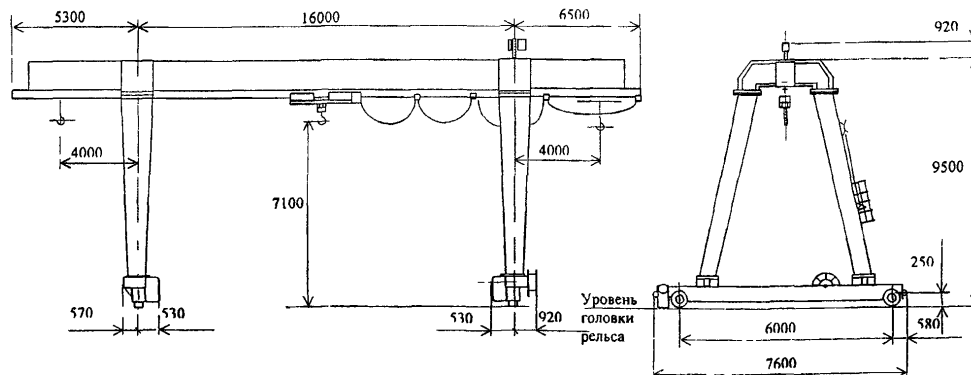

14. Кран козловой ККТ 8-3К.

Лист 1

Листов 1

13

ТЕХНИЧЕСКИЕ ХАРАКТЕРИСТИКИ:

Грузоподъемность, т	8	Род тока: напряжение	переменный, 380 В
Группа режима работы крана	3К	Частота, Гц	50
Пролет, м	16,0	Суммарная мощность эл.двигателей, кВт	15
Высота подъема, м	7,1	Токоподвод, м	
Скорость, м/с:		зона обслуживания	160
подъема	0,1	длина поставляемого кабеля	80
передвижения тельфера	0,33	Тип подкранового рельса	P50
передвижения крана	0,52	Нагрузка на колесо, не более, кН	80
Температура окружающей среды, °С	-40...+40	Масса крана, т	14,9

Климатическое исполнение и категория размещения У1 по ГОСТ 15150 до V ветрового района включительно по ГОСТ 1451-77, в сейсмических районах не более 6 баллов СН и ПИ-7.

Кран запрещается использовать во взрывоопасных и агрессивных средах.

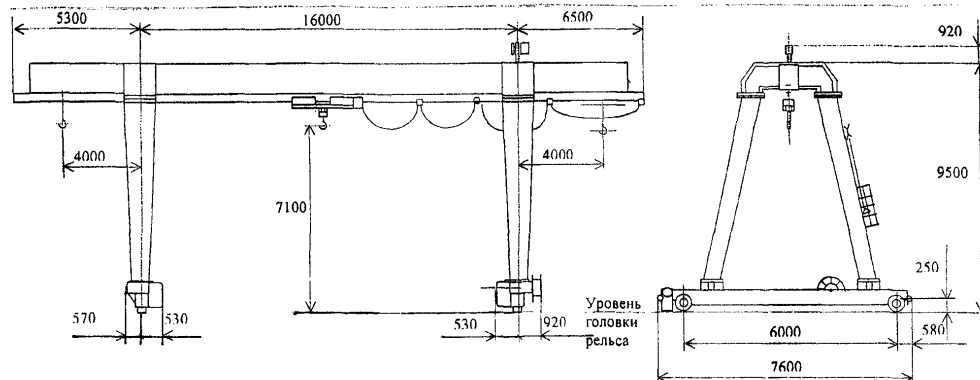

ЗАВОД-ИЗГОТОВИТЕЛЬ – ОАО «КРАН-УМЗ», г.Узловая

ТЕХНИЧЕСКИЕ ХАРАКТЕРИСТИКИ:

Грузоподъемность, т	6,3	8,0	10
Номер опросного листа	№ 01.thr.04.04.01.025	№ 01 thr.04.04.01.025	№ 01.thr.04.04.01.008
Группа режима работы	3К	3К	2К
Пролет, L, м	16,0	16	20
Высота подъема, м	7,1	7,1	8,0
Высота подъема крюка от уровня головки подкранового рельса, м			10,0
Скорость подъема, м/с	0,1	0,1	0,1 (главного крюка)
Скорость, м/с: передвижения передвижения крана	0,33 (тельфера) 0,52	0,33 (тельфера) 0,52	0,5 (грузовой тележки) 0,63
Род тока; напряжение, В; частота, Гц	переменный, трехфазный, 380В, 50 Гц		
Суммарная мощность эл.двигателей, кВт	15	15	31
Токоподвод, м: зона обслуживания длина поставляемого кабеля	160 80	160 80	гибким кабелем (с краном поставляется кабель РКПС3х25+1х10, L=80м)
Тип подкранового рельса	P50		P43 P50
Нагрузка на колесо, кН	78	80	190
Температура окружающей среды, °С	-40 ... +40		
Масса крана, т	14,6	14,9	41,0

Краны г/п 6,3 и 8 т

Краны г/п 10 т

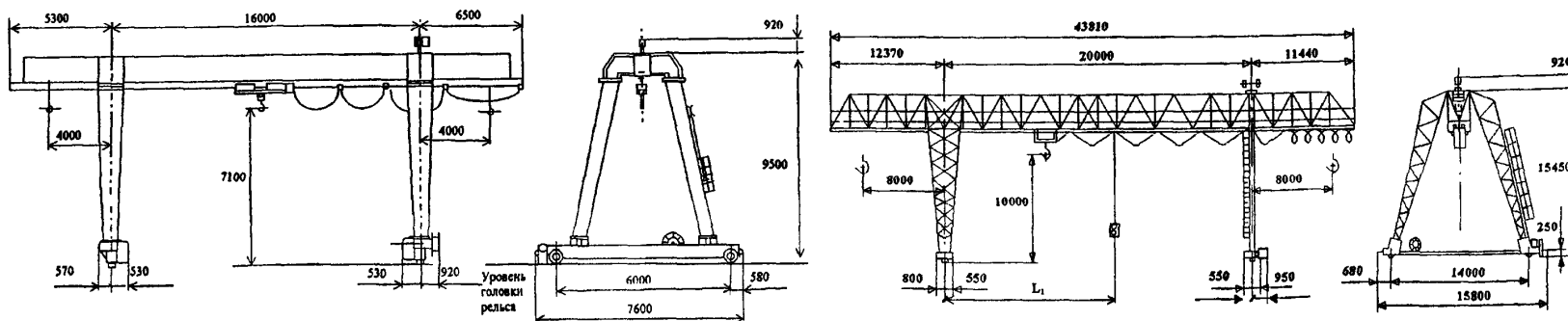

ЗАВОД-ИЗГОТОВИТЕЛЬ – ОАО «ТЕХНОРОС» г.Санкт-Петербург

16. Краны козловые крюковые грузоподъемностью 10т 3К.

ТЕХНИЧЕСКИЕ ХАРАКТЕРИСТИКИ:

Номер опросного листа	№ 01 thr 04 04 01 009
Группа режима работы	3К
Пролет, L, м	16
Высота подъема, Н, м	7,1
Скорость подъема, м/с	0,13
Скорость, м/с передвижения тальфера передвижения крана	0,33 0,52
Род тока, напряжение, частота – переменный, трехфазный, 380В, 50Гц	
Суммарная мощность эл двигателей (ПВ 40%), кВт	19
Токоподвод, м	гибким кабелем
Тип подкранового рельса по ГОСТ 7174	Р50
Нагрузка на колесо, кН	не более 85
Температура окружающей среды, °С	-40 +40
Управление краном	с пола

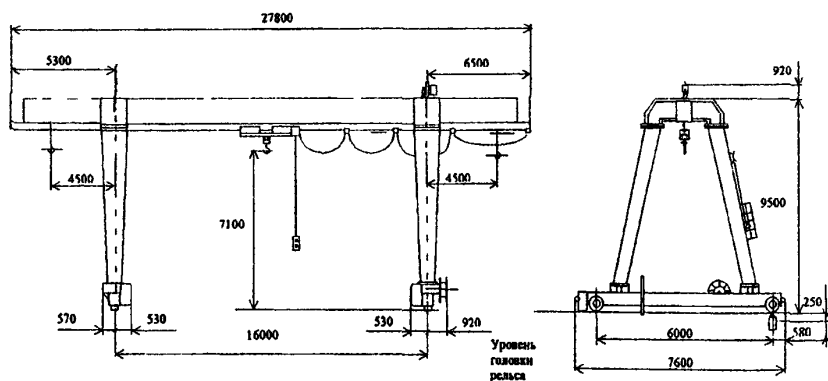

17. Краны козловые крюковые грузоподъемностью 10т 4К.

Лист 1
Листов 1

15

ТЕХНИЧЕСКИЕ ХАРАКТЕРИСТИКИ:

Номер опросного листа	№ 01 thr 04 04 01 010
Группа режима работы	4К
Вылет крюка на консолях, м	4
Скорость подъема крюка, м/с	0,16 или 0,25
Скорость м/с передвижения грузовой тележки передвижения крана	1,0 1,25
Тип подкранового рельса	Р43 Р50
Род тока, напряжение, частота – переменный, трехфазный, 380В, 50Гц	
Суммарная мощность эл двигателей (ПВ 40%), кВт	42
Токоподвод м зона обслуживания длина поставляемого кабеля	160 80
Исполнение кабины – закрытая, неподвижная	
Грузозахватное устройство	траверса
Нагрузка на колесо, кН	185
Температура окружающей среды, °С	-40 +40
Масса крана, т	40

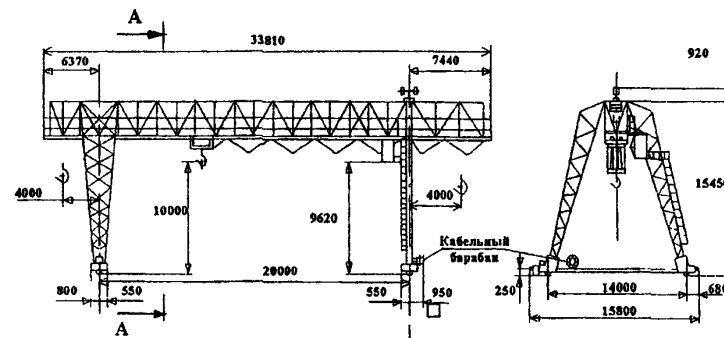

ТЕХНИЧЕСКИЕ ХАРАКТЕРИСТИКИ:

Грузоподъемность, т	10	Род тока: напряжение	переменный, 380 В
Группа режима работы крана	3К	Частота, Гц	50
Пролет, м	16,0	Суммарная мощность эл. двигателей, кВт	19
Высота подъема, м	7,1	Токоподвод, м	
Скорость, м/с:		зона обслуживания	160
подъема	0,1	длина поставляемого кабеля	80
передвижения тельфера	0,33	Тип подкранового рельса	P50
передвижения крана	0,52	Нагрузка на колесо, не более, кН	85
Температура окружающей среды, °С	-40...+40	Масса крана, т	15,1

Климатическое исполнение и категория размещения У1 по ГОСТ 15150 до V ветрового района включительно по ГОСТ 1451-77, в сейсмических районах не более 6 баллов СН и ПИ-7.

Кран запрещается использовать во взрывоопасных и агрессивных средах.

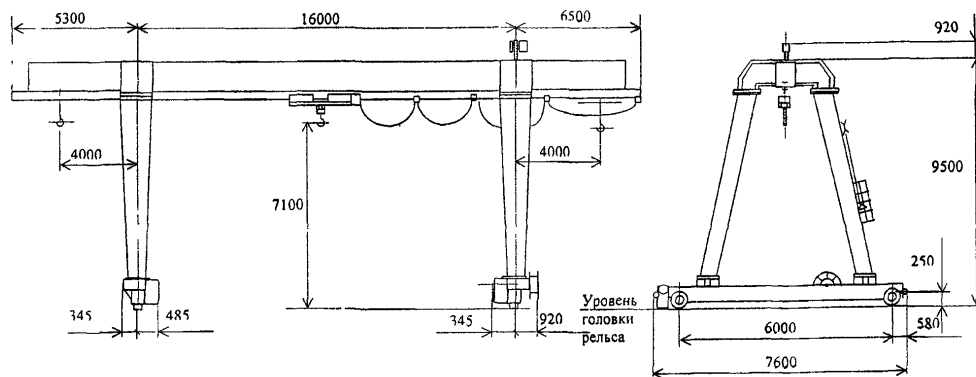

ЗАВОД-ИЗГОТОВИТЕЛЬ – ОАО «КРАН-УМЗ», г.Узловая

ТЕХНИЧЕСКИЕ ХАРАКТЕРИСТИКИ:

Грузоподъемность, т	10
Номер опросного листа	№ 01.thr.04.04.01.011
Группа режима работы	4К
Скорость подъема, м/с	0,25
Скорость, м/с: передвижения тальфера передвижения крана	0,8 0,8
Тип кранового рельса	P43, P50
Род тока; напряжение; частота – переменный, трехфазный, 380В, 50Гц	
Суммарная мощность эл.двигателей (ПВ 40%), кВт	42
Токоподвод, м: зона обслуживания длина поставляемого кабеля	160 80
Исполнение кабины	закрытая, подвижная
Грузозахватное устройство	траверса
Температура окружающей среды, °С	-40 ... +40

Грузоподъемность, т	12,5
Номер опросного листа	№ 01.thr.04.04.01.012
Группа режима работы	4К
Скорость, м/с: подъема главного крюка: номинальная минимальная передвижения грузовой тележки передвижения крана: номинальная минимальная	 0,16 0,02 0,63 0,63 0,08
Тип кранового рельса	P43; P50
Род тока; напряжение; частота – переменный, трехфазный, 380В, 50Гц	
Суммарная мощность эл.двигателей (ПВ 40%), кВт	42
Токоподвод, м: зона обслуживания длина поставляемого кабеля	160 80
Исполнение кабины	закрытая, подвижная
Температура окружающей среды, °С	-40 ... +40

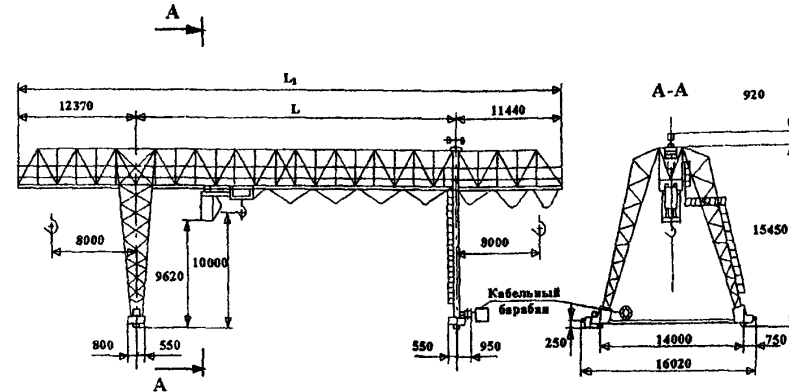

Размеры для крана г/п 10 т

L, мм	L ₁ , мм	Нагрузка на колесо крана, кН, не более	Масса, т, не более
20000	47140	150	50
32000	59140	160	58

Размеры для крана г/п 12,5 т

L, мм	L ₁ , мм	Нагрузка на колесо крана, кН, не более	Масса, т, не более
20000	43810	190	41,0
32000	55810	210	45,5

ТЕХНИЧЕСКИЕ ХАРАКТЕРИСТИКИ:

Опросный лист - № 01.thr.04.04.01.013

Грузоподъемность, т	12,5	Исполнение кабины	закрытая, подвижная
Группа режима работы	5К	Управление краном	из кабины
Пролет, м	32 или 20	Тип кранового рельса	P43; P50
Вылет крюка на консолях, м	8,5 и 10	Грузозахватное устройство – траверса с поворотным механизмом и грейфером для круглого леса	
Высота подъема грейфера от уровня головки кранового рельса, м	8,5	Время закрытия грейфера, с	17
Скорость, м/с: подъема	0,2	Площадь зева в свете, м ² :	
передвижения тележки	0,63	наибольшая	2,4
передвижения крана	0,73	наименьшая	1,0
Род тока; напряжение; частота – переменный, трехфазный, 380В, 50Гц		Наибольшая длина перегружаемого леса – 6,5 м	
Суммарная мощность эл.двигателей, кВт	47	Температура окружающей среды, °С	-40 ... +40
Токосподвод	гибким кабелем		

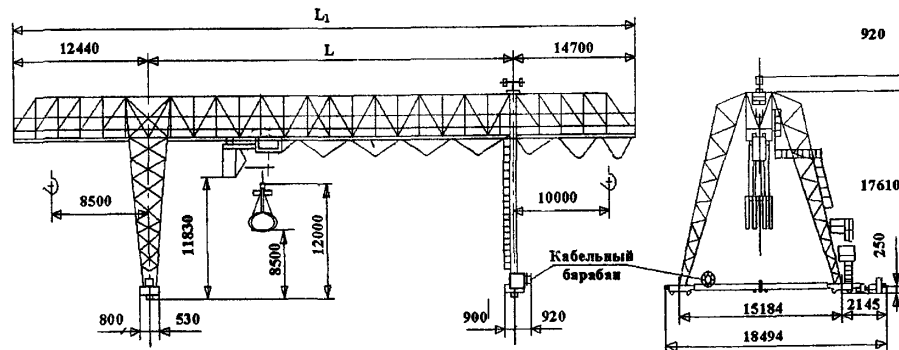

L, мм	L1, мм	Нагрузка на колесо крана, кН	Масса, т
20000	47140	150	50
32000	59140	160	58

ЗАВОД-ИЗГОТОВИТЕЛЬ – ОАО «ТЕХНОРОС» г.Санкт-Петербург

ТЕХНИЧЕСКИЕ ХАРАКТЕРИСТИКИ:

Грузоподъемность, т	12,5	Род тока: напряжение	переменный, 380 В
Группа режима работы крана	4К	Частота, Гц	50
Скорость, м/с:		Суммарная мощность эл.двигателей, кВт	42
подъема главного крюка: номинальная	0,16	Токоподвод, м	
минимальная	0,02	зона обслуживания	160
передвижения грузовой тележки	0,63	длина поставляемого кабеля	80
передвижения крана: номинальная	0,63	Тип подкранового рельса	Р43
минимальная	0,08		Р50
Температура окружающей среды, °С	-40. .+40	Исполнение кабины	закрытая, подвижная
		Грузозахватывающее устройство	траверса

Климатическое исполнение и категория размещения У1 по ГОСТ 15150 до V ветрового района включительно по ГОСТ 1451-77, в сейсмических районах не более 6 баллов СН и ПИ-7.

Кран запрещается использовать во взрывоопасных и агрессивных средах.

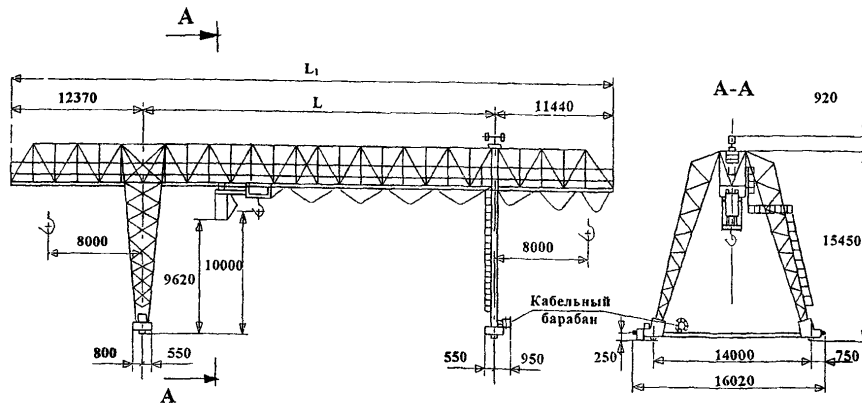

Обозначение	L, мм	L ₁ , мм	Нагрузка на колесо крана, кН	Масса, т
К12,5М.00.00.000	20000	43810	190	41,0
К12,5М.00.00.000-01	32000	55810	210	45,5

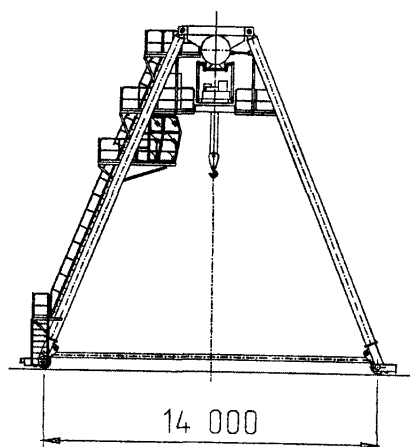
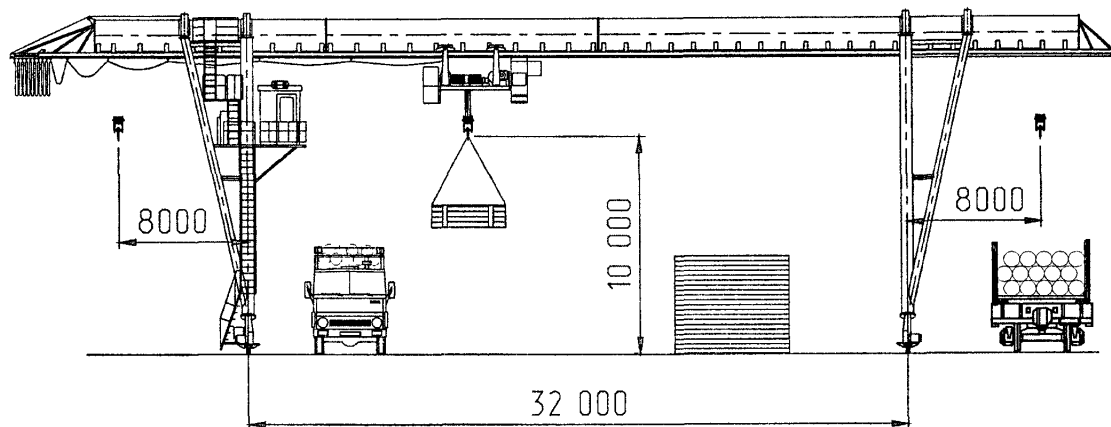

Грузоподъемность, т	10; 12,5
Пролет, м	16 – 32
База, м	14
Высота подъема, м	9; 10
Вылет крюка на консолях, м	4,5; 6,3; 8
Режим работы	3К; 4К
Скорости, м/мин	
главного подъема	9,6
передвижения крана	60
передвижения грузовой тележки	37,8
Температурный режим работы	+ 40°C
Управление краном	неподвижная кабина
Способ токоподвода	кабельный барабан с механическим приводом

№ п/п	Наименование оборудования изделия	Тип, марка. Код ОКП	ГОСТ или ТУ	Завод-изготовитель	Технические характеристики	Масса, кг	Примечание
23.	Кран козловой электрический Управление из кабины	31 5521	ТУ24.09.6 55-90	МУП «КЗПО» г.Комсомольск-на -Амуре	Грузоподъемность, т 12,5 Пролет крана, м 16 Высота подъема, м 10 Скорость, м/с: подъема 0,25 передвижения тележки 0,8 передвижения крана 1,0 Установленная мощность, кВт 48,5 Группа режима 6К Нагрузка колеса на подкрановый рельс, кН 180 Тип подкранового рельса Р43; Р50; КР70 Питание крана – переменный, трехфазный ток 380 В, 50 Гц Подвод электропитания к крану – гибким кабелем.	34000	
24.	То же		то же	то же	Грузоподъемность, т 12,5 Пролет крана, м 25 Высота подъема, м 10 Скорость, м/с: подъема 0,25 тележки передвижения 0,8 крана передвижения 1,0 Установленная мощность, кВт 63,5 Группа режима 5К Нагрузка колеса на подкрановый рельс, кН 180 Тип подкранового рельса Р43; Р50; КР70 Питание крана – переменный, трехфазный ток 380 В, 50 Гц Подвод электропитания к крану – гибким кабелем	46000	

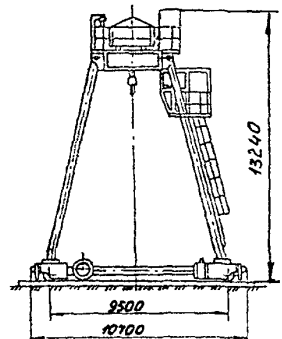
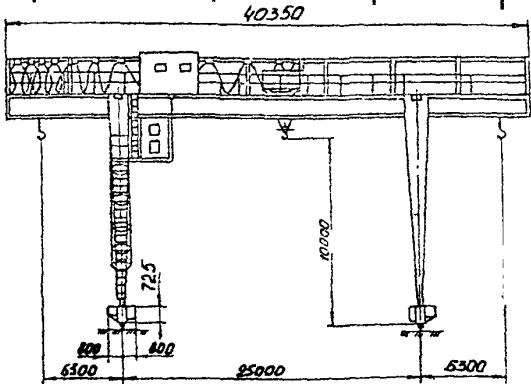
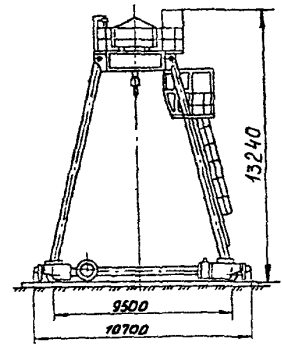
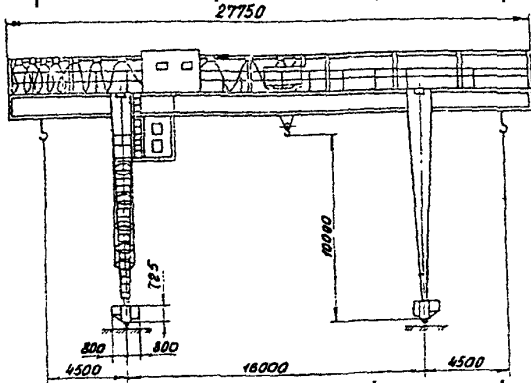

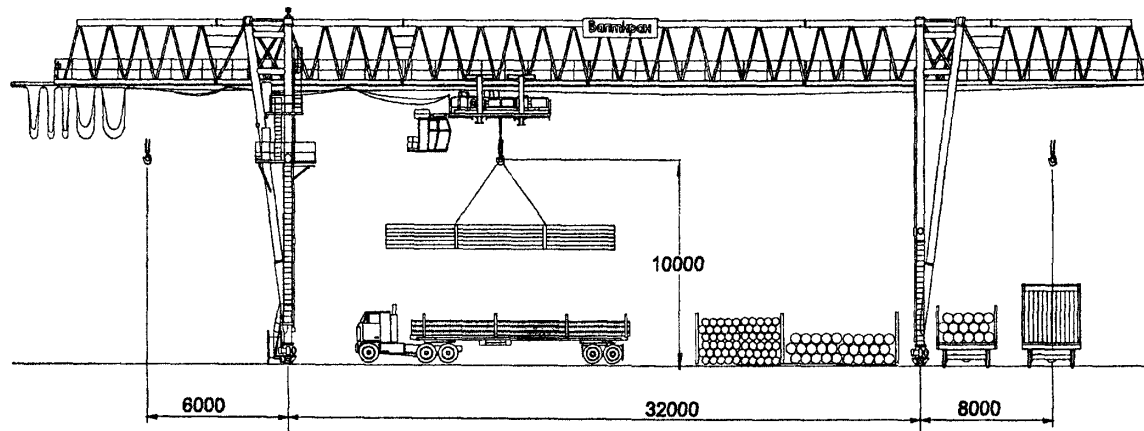

Технические характеристики:

Грузоподъемность, т	32
Пролет, м	32
База, м	14
Высота подъема, м	10
Режим работы	4К
Скорости, м/мин главного подъема передвижения крана передвижения грузовой тележки	7,5 40 60
Нагрузка на рельс, кН, не более	250
Способ токоподвода	кабельный барабан

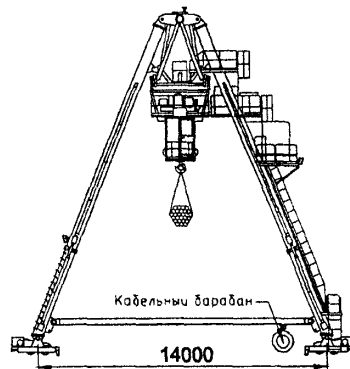

ЗАВОД ИЗГОТОВИТЕЛЬ – ОАО «Балткран» г.Калининград.

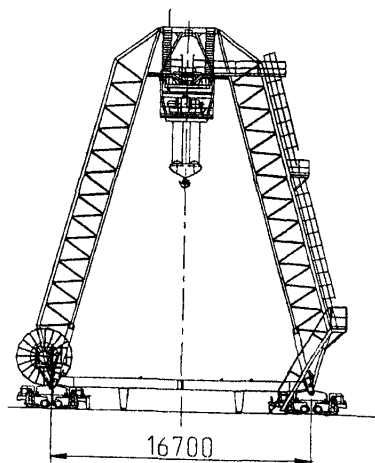
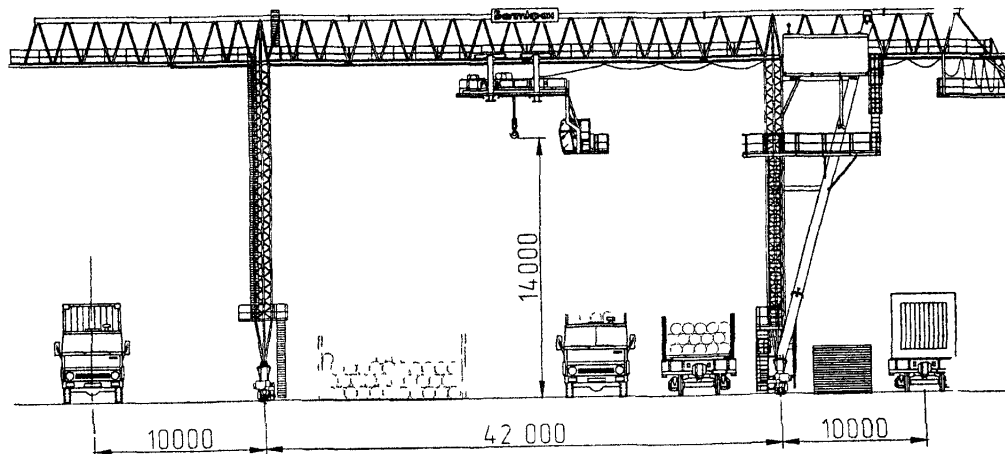

Технические характеристики:

Грузоподъемность, т	50
Пролет, м	25; 32; 42
База, м	14 – 20,5
Высота подъема, м	9; 10; 12; 14
Вылет крюка на консолях, м	6,3; 8; 12
Режим работы	3К; 4К; 5К; 6К
Скорости, м/мин	
главного подъема	7,8
передвижения крана	25
передвижения тележки	50
Нагрузка на рельс, кН, не более	250
Управление краном	подвижная кабина
Способ токоподвода	кабельный барабан с механическим приводом

ТЕХНИЧЕСКИЕ ХАРАКТЕРИСТИКИ:

Грузоподъемность, т главного крюка	20	Род тока: напряжение	переменный, 380 В
вспомогательного крюка	5	Частота, Гц	50
Группа режима работы крана	5К	Суммарная мощность электродвигателей, (ПВ 40%) кВт	98
Пролет, L, м	20 или 32	Токоподвод, м	зона обслуживания
Вылет главного крюка на консолях, м	5,5	длина поставляемого кабеля	160
Скорость, м/с:		Тип подкранового рельса	80
подъема главного крюка	0,125	Исполнение кабины	P43
Подъема вспомогательного крюка	0,32		P50
передвижения грузовой тележки	0,63		
передвижения крана	0,8		
Температура окружающей среды, °С	-40...+40		

Высота подъема главного и вспомогательного крюка от уровня головки подкранового рельса, м – 10,5.

Климатическое исполнение и категория размещения У1 по ГОСТ 15150 до V ветрового района включительно по ГОСТ 1451-77, в сейсмических районах не более 6 баллов СН и ПИ-7

Кран запрещается использовать во взрывоопасных и агрессивных средах.

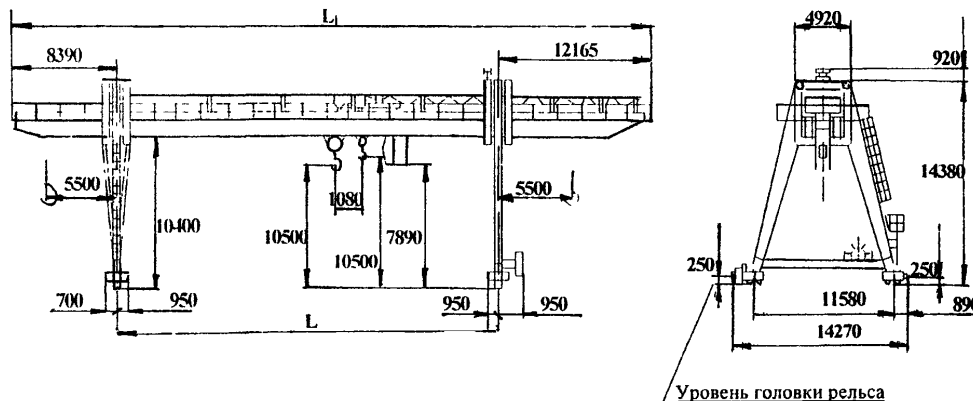

Обозначение	L, мм	L ₁ , мм	Нагрузка на колесо крана, кН	Масса, т
K20/5.00.00.000	20000	40560	220	83
K20/5.00.00.000-01	32000	52560	230	92

№ п/п	Наименование оборудования изделия	Тип, марка. Код ОКП	ГОСТ или ТУ	Завод-изготовитель	Грузоподъемность, т	Пролет крана, м	Высота подъема, м	Скорость, м/с			Масса, кг	Примечание
								подъема	Передвижения			
									тележки	крана		
29	Кран козловой электрический Управление из кабины		ТУ3155.037.0021 2400-94	МУП «КЗПТО» г.Комсомольск-на-Амуре	20/5	16 - 25	10	0,21/0,33	0,66	1,15	60 000	
<p>Установленная мощность кВт – 80,5, Группа режима работы – 5К, Нагрузка на колесо при работе, кН – 160, Тип подкранового рельса – Р43 или Р50, Род тока – переменный трехфазный 380В, 50 Гц; Токоподвод – гибкий кабель</p>												

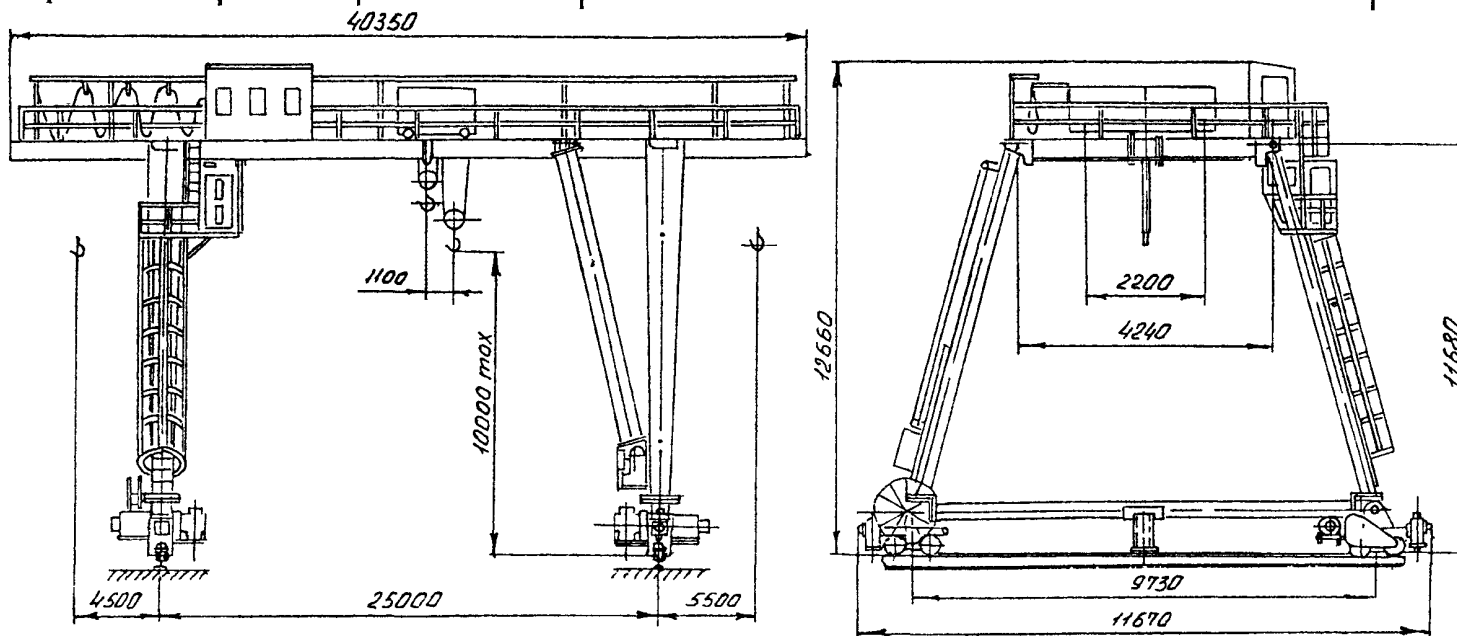

30. Кран козловой крюковой грузоподъемностью 20/5.

Лист 1

Листов 1

27

ТЕХНИЧЕСКИЕ ХАРАКТЕРИСТИКИ (номер опросного листа № 01.thr 04.04 01 011):

Грузоподъемность, т:		Род тока; напряжение; частота – переменный, трехфазный, 380В, 50Гц	
главного крюка	20	Суммарная мощность эл. двигателей (ПВ 40%), кВт	98
вспомогательного крюка	5	Тип подкранового рельса	P43; P50
Группа режима работы	5К	Управление краном	из кабины
Пролет, L, м	20 или 32	Исполнение кабины	открытая подвижная
Вылет главного крюка на консолях, м	5,5	Климатическое исполнение	У1
Высота подъема гл. и вспомог. крюка от уровня головки подкранового рельса, м	10,5	Температура окружающей среды, °С	-40 ... +40
Скорость, м/с:			
подъема главного крюка	0,125		
подъема вспомог. крюка	0,32		
передвижения груз. тележки	0,63		
передвижения крана	0,8		

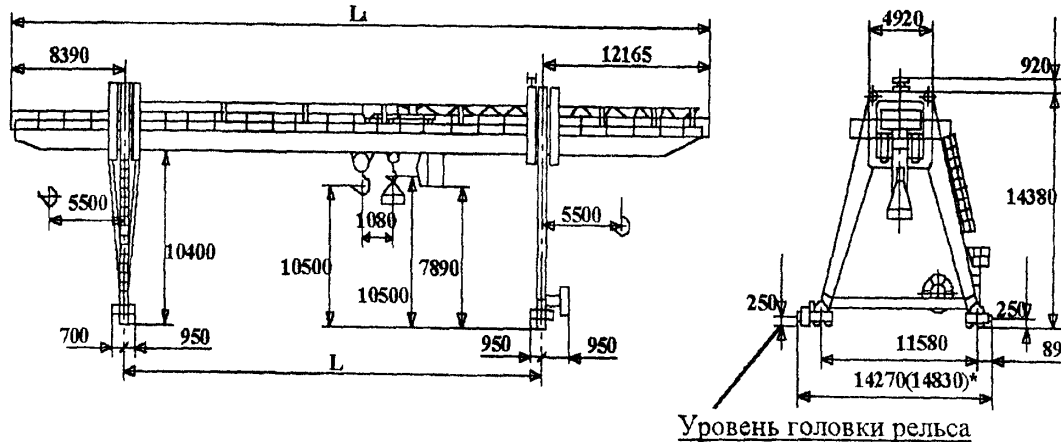

L, мм	L1, мм	Нагрузка на колесо крана, кН	Масса, т	Оснащение противоугонными захватами
20000	40560	90	245	с ручным приводом
32000	52560	110	250	
20000	40560	90,5	245	полуавтоматические
32000	52560	110,5	250	

2. КРАНЫ КОЗЛОВЫЕ МАГНИТНО-ГРЕЙФЕРНЫЕ, СПЕЦИАЛЬНЫЕ И КОНСОЛЬНЫЕ.

1. Краны козловые магнитно-грейферные грузоподъемностью 10 т.

Лист 1

29

Листов 1

ТЕХНИЧЕСКИЕ ХАРАКТЕРИСТИКИ:

Номер опросного листа	№ 01.thr 04 04 01 027
Группа режима работы	7К
Пролет, L, м	32
Скорость, м/с: подъема; передвижения грузовой тележки передвижения крана	0,25 1,0 1,2 или 0,77
Время закрывания грейфера, с	22
Объем грейфера, м ³	1,5
Нагрузка колеса на рельс, кН	250
Род тока; напряжение; частота – переменный, трехфазный, 380В, 50Гц	
Суммарная мощность эл. двигателей (ПВ 40%), кВт	145
Токосвод, м зона обслуживания длина поставляемого кабеля	160 80
Тип кранового рельса	P50; P65
Управление краном	из кабины
Исполнение кабины	закрытая, подвижная
Климатическое исполнение и категория размещения – У1	
Температура окружающей среды, °С	-40 ... +40
Масса крана, т	110

Краны с пролетом 32 м

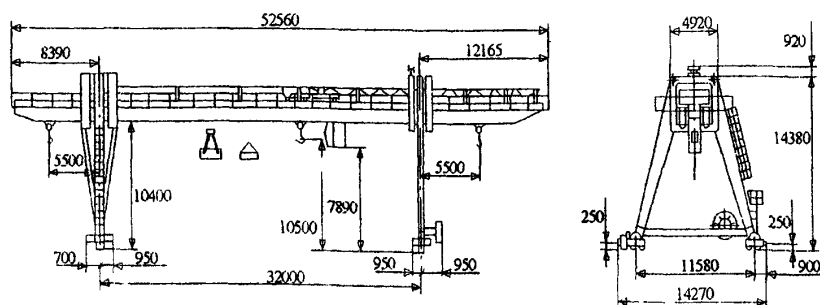

Номер опросного листа	№ 01.thr.04.04.01.028
Группа режима работы	7К
Пролет, L, м	20
Высота подъема крюка от уровня головки под- кранового рельса	10,5
Высота подъема грейфера, м	7,5
Скорость, м/с: подъема передвижения грузовой тележки передвижения крана	0,3 1,0 1,25
Суммарная мощность эл. двигателей, кВт	100
Токосвод	гибким кабелем
Управление краном – централизованное из кабины	
Исполнение кабины	закрытая, подвижная
Тип кранового рельса	P43; P50
Температура окружающей среды, °С	-40 ... +40
Макс. давление на ходовые колеса, кН	не более 20
Масса крана, т	81

Краны с пролетом 20 м

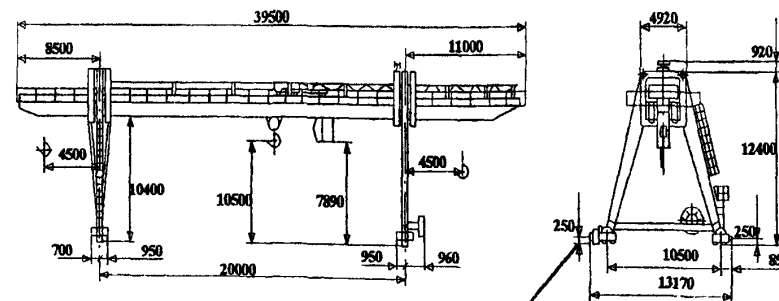

Уровень головки рельса

2. Краны козловые магнитно-грейферные г/п 10 т.

ТЕХНИЧЕСКИЕ ХАРАКТЕРИСТИКИ:

Номер опросного листа	№ 01 thr 04 04 01 029
Группа режима работы	6К
Пролет, L, м	20
Скорость, м/с подъема грейфера, подъема магнита	0,33
передвижения грузовой тележки	0,63
передвижения крана	1,25
Время закрывания грейфера, с	12
Объем грейфера, м ³	2
Насыпной вес материала, т/м ³	2,7
Нагрузка колеса на рельс, кН	220
Род тока, напряжение, частота – переменный, трехфазный, 380В, 50Гц	
Суммарная мощность эл двигателей (ПВ 40%), кВт	128,5
Токоподвод – гибким кабелем (с краном поставляется кабель КЛГСЗх50+1х16 L = 80 м) гибким кабелем	
Тип кранового рельса	Р 65
Управление краном	из кабины
Исполнение кабины	закрытая, подвижная
Климатическое исполнение и категория размещения – У1	
Температура окружающей среды, °С	-40 +40
Масса крана, т	

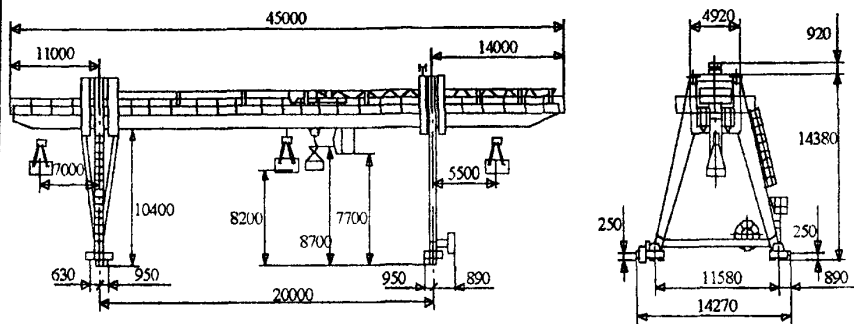

3. Краны козловые магнитно-грейферные г/п 8/6(16) т.

Лист 1

30

Листов 1

ТЕХНИЧЕСКИЕ ХАРАКТЕРИСТИКИ:

Номер опросного листа	№ 08 thr 04 04 01 034
Группа режима работы крана, механизма подъема грейфера, механизма подъема магнита	A4, A5 A5 A4
Грузоподъемность, т шестилепесткового канатного грейфера магнита	8 6 (16)
Подвод питания к тележке – гибкий кабель (кабельные тележки), к крану - гибкий кабель (кабельный барабан)	
Вместимость грейфера, V, м ³	1,5
Тип магнита	M-40Б (M-24Б)
Скорость подъема, м/с грейфера магнита	0,8 0,33
Масса, т тележки грейферной тележки магнитной крана	11 10 160
Нагрузка на колесо, не более, кН	350
Тип подкранового рельса	P50
Скорость передвижения, м/с крана тележки	0,62 1,0
Суммарная ном мощность эл двигателей, установленных на кране, кВт	300
Пролет, L, м	20 - 42
Род тока, напряжение, частота – переменный, трехфазный, 380В, 50Гц	

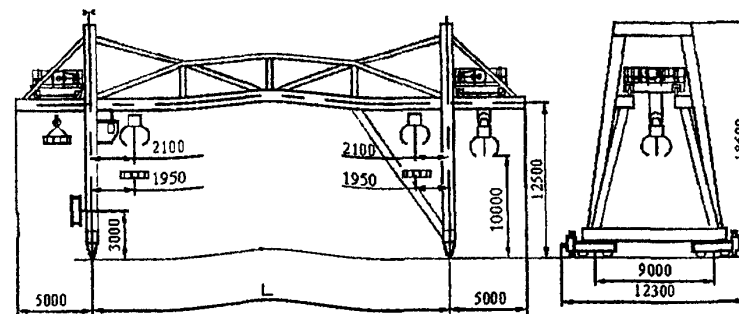

ЗАВОД-ИЗГОТОВИТЕЛЬ – ОАО «ТЕХНОРОС» г.Санкт-Петербург

4. Краны козловые грейферные ККГ-К-3,2-4К.

Лист 1

31

Листов 1

ТЕХНИЧЕСКИЕ УСЛОВИЯ: ТУ 24.09.644-86.

ТЕХНИЧЕСКИЕ ХАРАКТЕРИСТИКИ:

Грузоподъемность, т	3,2
Группа режима работы	4К
Скорость, м/с: подъема грейфера	0,22
передвижения грузовой тележки	0,63
передвижения крана номинальная	0,63
минимальная	0,08
Тип кранового рельса	Р43 Р50
Род тока и напряжения	переменный, 380 В, 50 Гц
Суммарная мощность электродвигателей (ПВ 40%), кВт	32
Токоподвод, м: зона обслуживания	160
длина поставляемого кабеля	80
Управление краном	с двух пультов, расположенных на стяжках со стороны ведомых тележек
Температура окружающей среды, °С	-40 ... +40
Нагрузка на колесо крана, кН	170
Масса крана, т	не более 35,0

В комплект крана входит грейфер двухканатный двухчелюстной геометрической емкостью $V_0 = 0,55 \text{ м}^3$.

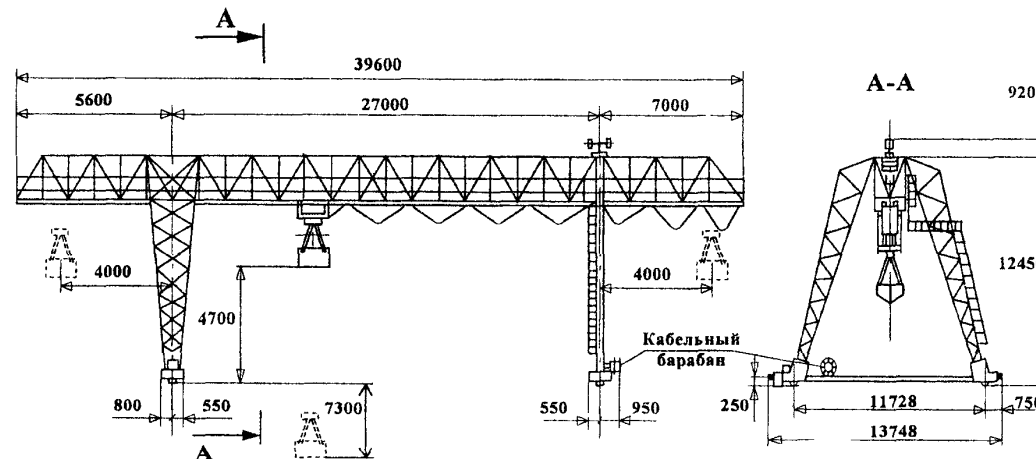

ЗАВОД-ИЗГОТОВИТЕЛЬ – ОАО «КРАН-УМЗ», г.Узловая

5. Краны козловые специальные с кабиной г/п 10 т.

Лист 1
Листов 1

32

ТЕХНИЧЕСКИЕ ХАРАКТЕРИСТИКИ:

Номер опросного листа	№ 08 thr 04 04 01 036
Группа режима работы крана, электротали, механизма передвижения крана	A4 M4 M3
Грузоподъемность, т	10
Скорость подъема, м/с	0,13
Скорость передвижения, м/с крана электротали	0,41 0,5
Масса крана, не более, т	33,2
Давление колеса на рельс подкранового пути, кН, не более	117
Суммарная ном мощность электродвигателей, установленных на кране, кВт	28
Тип подкранового пути	P50
Род тока, напряжение, частота – переменный, трехфазный, 380В, 50Гц	

L, м	H, м	Размеры, мм						
		L1	L2	L3	L4	L5	L6	H1
12,5	8/12	4000	4000	8000	6200	---	---	11315/ 15305
		---	---		1350	---	500	
		---	---	3650	1350	500	500	
16		4000	4000	8000	6200	---	---	
		---	---		1350	---	500	
		---	---	3650	1350	500	500	
20	4000	4000	8000	6200	---	---		
	---	---		1350	---	500		
	---	---	3650	1350	500	500		
25	4000	4000	8000	6200	---	---		
	---	---		1350	---	500		
	---	---	3650	1350	500	500		
32	4000	4000	8000	6200	---	---		
	---	---		1350	---	500		
	---	---	3650	1350	500	500		

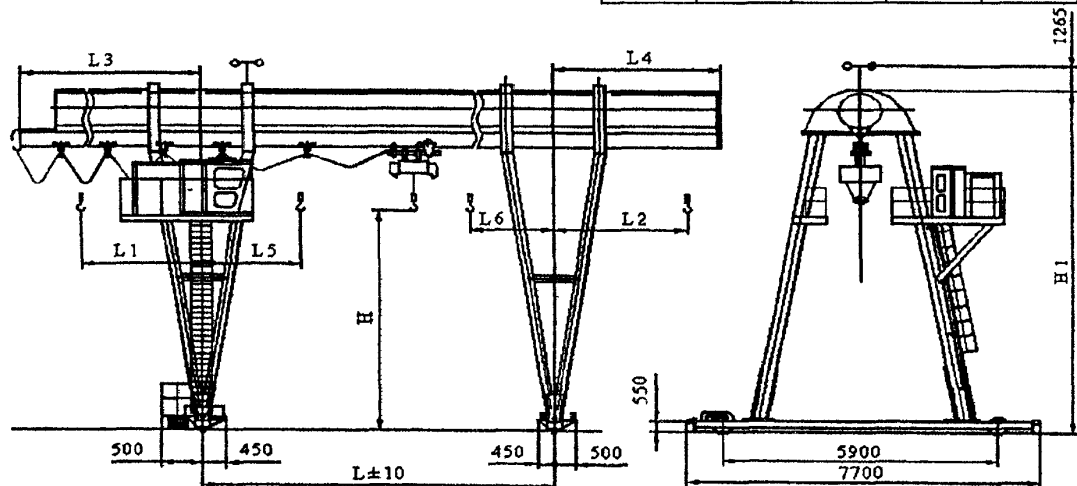

ЗАВОД-ИЗГОТОВИТЕЛЬ – ОАО «ТЕХНОРОС» г.Санкт-Петербург

6. Кран козловой специальный с кабиной г/п 12,5/16 т.

Лист 1

33

Листов 1

ТЕХНИЧЕСКИЕ ХАРАКТЕРИСТИКИ:

Номер опросного листа	№ 08 thr.04.04.01.037
Грузоподъемность, т: при режиме работы А5 при режиме работы А3	12,5 16,0
Скорость передвижения, м/с: крана тележки	0,62 0,62
Климатическое исполнение	У1
Скорость подъема, м/с	0,2
Суммарная ном. мощность электродвигателей, установленных на кране, кВт	86
Род тока; напряжение; частота – переменный, трехфазный, 380В, 50Гц	
Тип подкранового рельса	Р50
Нагрузка колеса на подкрановый рельс, кН	250

№	Размеры, м					Масса, т
	Lk	L1	L2	L3	L4	
1	16	8	8	12	12	55
2		8	-	12	3	54
3		-	8	3	12	54
4		-	-	3	3	53
5	20	8	8	12	12	57
6		8	-	12	3	56
7		-	8	3	12	56
8		-	-	3	3	55
9	26	8	8	12	12	60
10		8	-	12	3	59
11		-	8	3	12	59
12		-	-	3	3	58
13	32	8	8	12	12	64,5
14		8	-	12	3	63,5
15		-	8	3	12	63,5
16		-	-	3	3	62,5

Кран может изготавливаться в исполнениях с грейферами $V=4,8 \text{ м}^3$. Для перегрузки лесоматериалов и $V=3 \text{ м}^3$ для перегрузки сыпучих материалов.

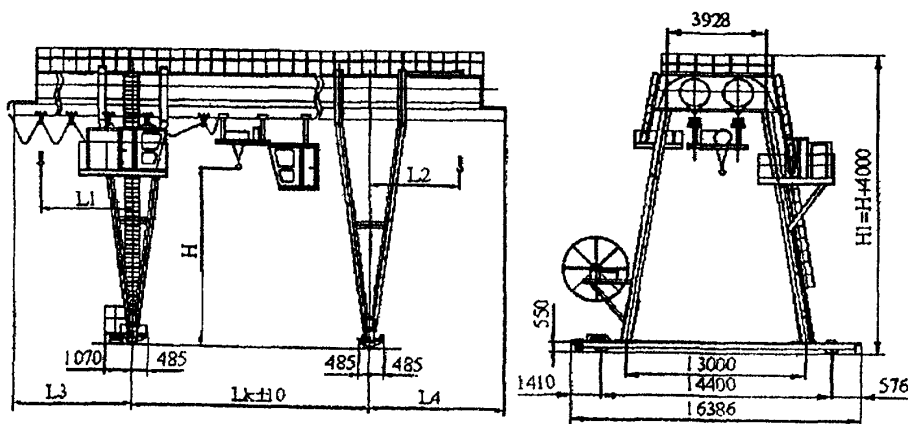

ЗАВОД-ИЗГОТОВИТЕЛЬ – ОАО «ТЕХНОРОС» г.Санкт-Петербург

7 . Кран козловой специальный с кабиной г/п 20/5 т.

8 Кран козловой специальный с кабиной г/п 32 т.

ТЕХНИЧЕСКИЕ ХАРАКТЕРИСТИКИ:

Номер опросного листа	№ 08 thr 04 04.01.038
Грузоподъемность, т: главного крюка вспомогательного крюка	20 5
Скорость подъема, м/с: главного крюка вспомогательного крюка	0,1...0,133 0,133
Скорость передвижения, м/с: крана тележки электротали	0,61 0,55 0,33
Суммарная ном. мощность электродвигателей, установленных на кране, кВт	62
Род тока, напряжение, частота – переменный, 380/220 В, 50Гц	
Тип подкранового рельса	P50

ТЕХНИЧЕСКИЕ ХАРАКТЕРИСТИКИ:

Номер опросного листа	№ 08.thr.04.04 01 039
Группа режима работы	A4
Грузоподъемность, т: главного крюка вспомогательного крюка	32 5
Скорость подъема, м/с: главного крюка вспомогательного крюка	0,098 ... 0,113 0,113
Скорость передвижения, м/с: крана тележки вспомогательного крюка	0,62 0,405 0,33
Тип подкранового рельса	P43
Суммарная ном. мощность электродвигателей, установленных на кране, кВт	83
Род тока; напряжение; частота – переменный, 380/220 В, 50Гц	

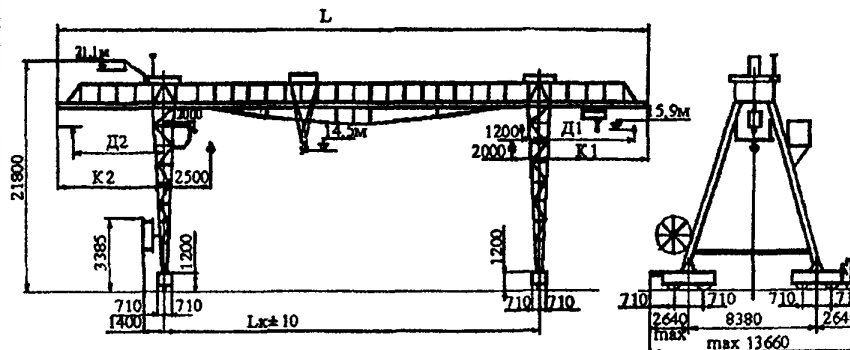
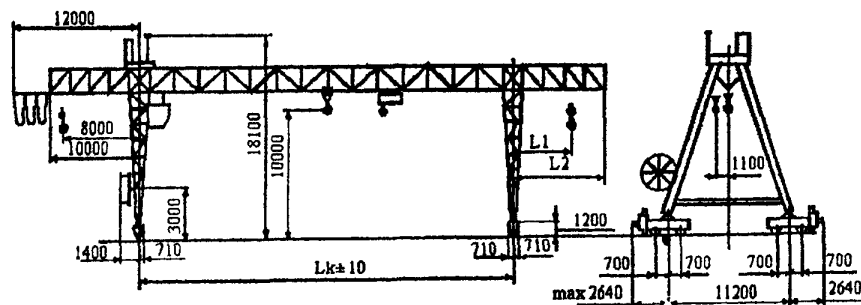

№	Пролет, Lk, м	L1, мм	L2, мм	Масса, т
1	32	8000	10000	62,5
2		--	3500	60,0
3	26	8000	10000	58,5
4		--	3500	56,0
5	20	8000	10000	54,5
6		--	3500	52,0

№	Пролет, Lk, м	Размеры, мм					Ход вспомог. крюка, м	Масса, кг
		L	K1	K2	D1	D2		
1	32	54670	9370	13300	8000	8000	48	78000
2		46700	2195	13300	--	8000	38,3	73000
3		36900	2195	3500	--	--	28,3	70500

9. Кран козловой специальный с кабиной г/п 50/10 т.

Лист 1

Листов 1

35

ТЕХНИЧЕСКИЕ ХАРАКТЕРИСТИКИ:

Номер опросного листа	№ 08 thr 04 04 01 041
Грузоподъемность, т главного крюка вспомогательного крюка	50 10
Скорость подъема, м/с. главного крюка вспомогательного крюка	0,116 .. 0,133 0,133
Скорость передвижения, м/с: крана тележки вспомогательного крюка	0,61 0,41 0,50
Суммарная ном. мощность электродвигателей, установленных на кране, кВт	115
Род тока; напряжение; частота – переменный, 380В/220 В, 50Гц	
Тип подкранового рельса	Р43
Нагрузка колеса на подкрановый рельс, кН	310

№	Пролет, Lк м	Размеры, мм					Ход гл. крюка, м	Ход всп. крюка, м	Масса, кг
		L	K1	K2	D1	D2			
1	42	70890	12200	16690	10000	10000	35,7	62,0	98900
2		60800	2110		--			48,95	95900
3		48970		4860	--	35,38		94900	
4	26	54890	12200	16690	10000	19,7	46,0	85900	
5		44800	2110		--		32,95	84400	
6		32970		4860	--		19,38	82900	
7	32	60890	12200	16690	10000	25,7	52,0	91900	
8		50800	2110		--		38,95	89900	
9		38970		4860	--		25,38	87900	

* При пролете L = 50м, возможно исполнение крана с грузоподъемностью 40 т.

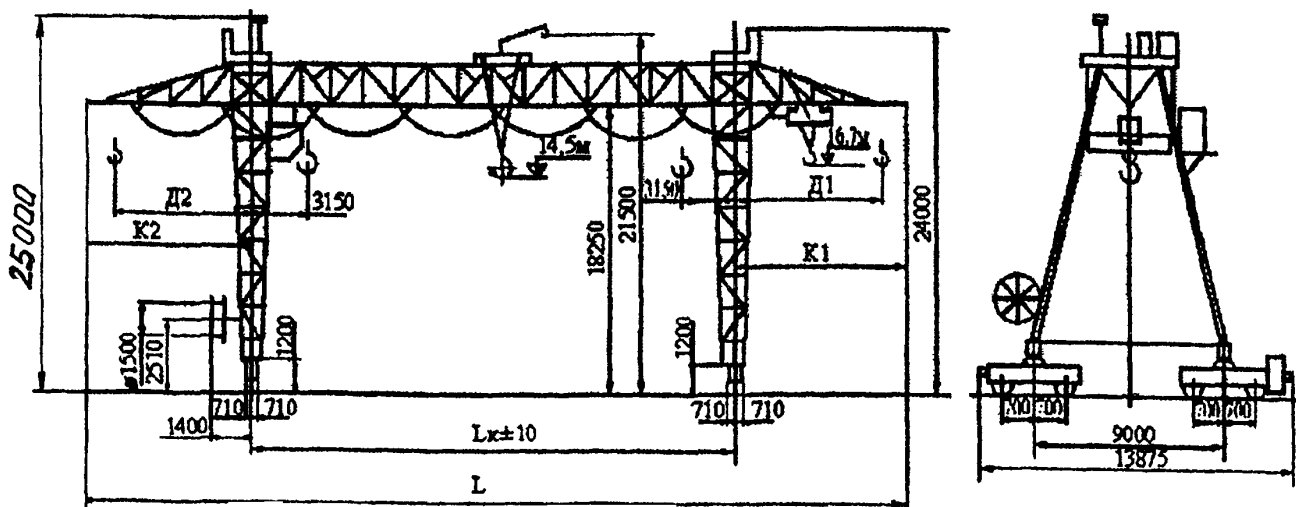

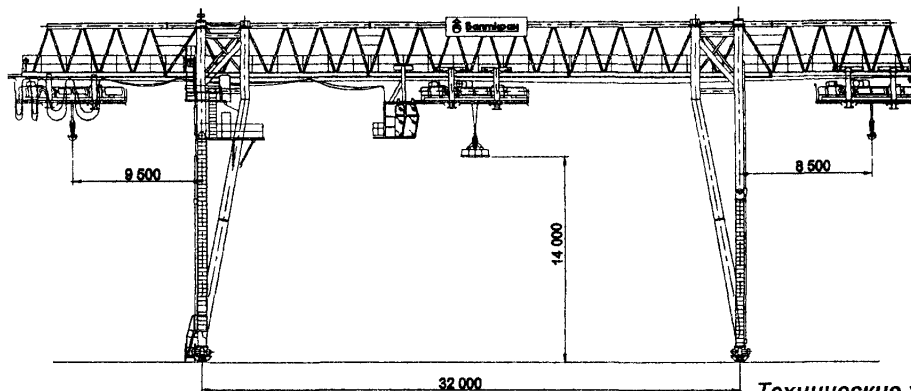

Технические характеристики:

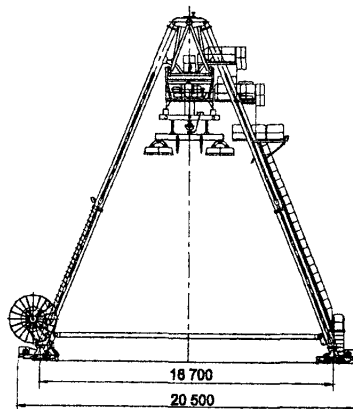

Грузоподъемность, т: на крюке	32
на магнитной траверсе	10
Пролет, м	32
База, м	18,7
Высота подъема, м: крюка	14
магнитной траверсы	12,5
Вылет крюка на консолях, м	8,5; 9,5
Режим работы: на крюке	4К
на магнитной траверсе	6К
Скорости, м/мин	
главного подъема	10
передвижения крана	60,0
передвижения тележки	40,0
Регулирование скорости	1/8
Нагрузка на рельс, кН, не более	250
Способ токоподвода	кабельный барабан с механическим приводом
Температурный режим работы, °С	+40
Управление краном	подвижная кабина
Схема складирования 20 и 40ft контейнеров – 3+1	

11 Кран консольный электрический стационарный общего назначения грузоподъемностью 1,0 т. Управление с пола.

Лист 1

Листов 1

37

НАЗНАЧЕНИЕ: Предназначен для выполнения погрузо-разгрузочных работ, а также для установки и снятия деталей заготовок на металлорежущих станках в цехах, промышленных зданиях и под навесом.

Кран не предназначен для работы во взрывоопасной зоне.

ТЕХНИЧЕСКИЕ УСЛОВИЯ: ТУ 22-4568-89.

ТЕХНИЧЕСКИЕ ХАРАКТЕРИСТИКИ:

Грузоподъемность, т	1
Код ОКП	31 5921
Вылет, м: наибольший	3,2, 4,0
наименьший	0,75
Высота подъема, м	3,2; 4,0
Скорости, м/с	
подъема	0,133
передвижения тали	0,4
при повороте с максимальным радиусом	0,53
Устанавливаемая мощность, кВт	2,63
Напряжение, В	380
Нагрузка на строительную конструкцию, кН:	
вертикальная сила	27 – 29
опрокидывающий момент	45,2 – 59
Масса, т	1,75 – 1,95
Режим работы по ИСО 4301/1	A3
Климатическое исполнение	У2; У3; У3.1
Цена на 1.06.04г., руб.	131300

Кран оборудован устройством, обеспечивающим поворот стрелы на 720° в каждую сторону.

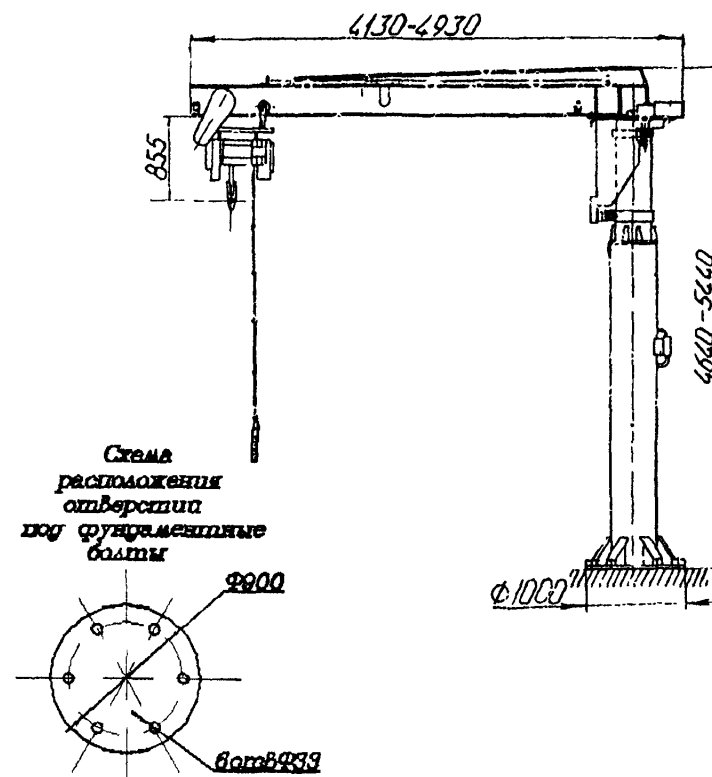

ТЕХНИЧЕСКИЕ УСЛОВИЯ: ТУ 315921-052-0023950-01.

НАЗНАЧЕНИЕ: Предназначен для выполнения погрузо-разгрузочных работ, а также для установки и снятия деталей заготовок на металлорежущих станках в цехах, промышленных зданиях и под навесом.

Кран не предназначен для работы во взрывоопасной и пожароопасной средах.

Кран комплектуется электрической талью с дисковым тормозом на механизме подъема, канатной тягой и колодочным тормозом на механизме передвижения.

Кран имеет планетарный редуктор и дисковый тормоз на механизме поворота

ТЕХНИЧЕСКАЯ ХАРАКТЕРИСТИКА:

Грузоподъемность, т	3,2	Напряжение, В	380
Вылет, м: наибольший	8	Нагрузка на строительную конструкцию, кН:	
наименьший	1,8	вертикальная сила	66
Высота подъема крюка тали, м	6,3	опрокидывающий момент	340
Скорости, м/с:		Масса, т	3,4
подъема	0,13	Режим работы по ИСО 4301/1	A3
передвижения тали	0,33	Климатическое исполнение	У1; У2; У3; У3.1
при повороте с максимальным радиусом	0,47	Цена на 1.06.04г., руб.	309750
Устанавливаемая мощность, кВт	8,44		344750 (с ограничителем грузоподъемности)

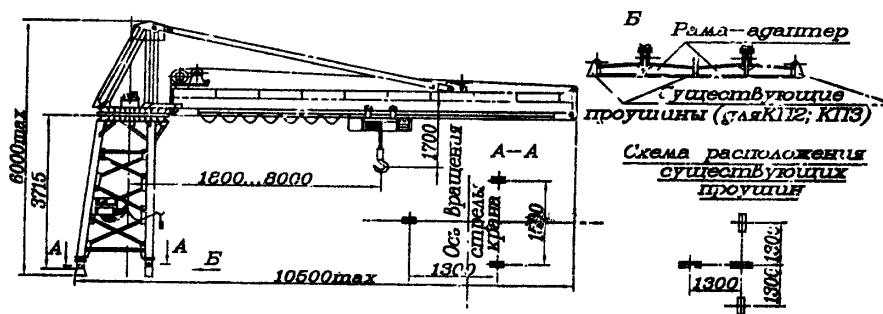

ОБОЗНАЧЕНИЕ НТД: ГОСТ 16553 – 88.

НАЗНАЧЕНИЕ: Предназначены для подъема и перемещения тарно-штучных и длинномерных грузов в складских помещениях, размещения их в стеллажах в таре или без нее, при температуре окружающей среды от -40°C до $+40^{\circ}\text{C}$.

ТЕХНИЧЕСКИЕ ХАРАКТЕРИСТИКИ:

Грузоподъемность, т	0,5	1,0
Пролет, L_k , м	2,1; 5,1; 7,5; 8,1; 11,1	
Длина моста, L_m , м	$L_k + 0,3$	
Высота подъема груза H_n , м	2,8; 3,4; 4,0; 4,6; 5,2	
Размер от пола до головки рельса, H_r , м	$H_n + 0,8$	
Ширина перемещаемого груза, м	1,20	
Ширина грузоподъемника по вилам В, м	0,30...0,80	0,32...1,00
Скорости, м/с.		
- передвижение крана	0,8/0,25	
- передвиж. грузовой тележки	0,3/0,16	
- подъема груза	0,15	
- вращения колонны, об/мин	3,5	
Суммарная мощность двигателей, кВт	6,09	
Способ токоподвода к крану	кабельный	
Подкрановый путь	рельс р11 или квадрат 40	
Масса, т	1,78...2,65	2,05...3,10
Цена (с НДС) на 01 2004г., руб.	266160	284568

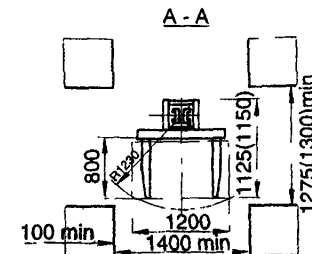
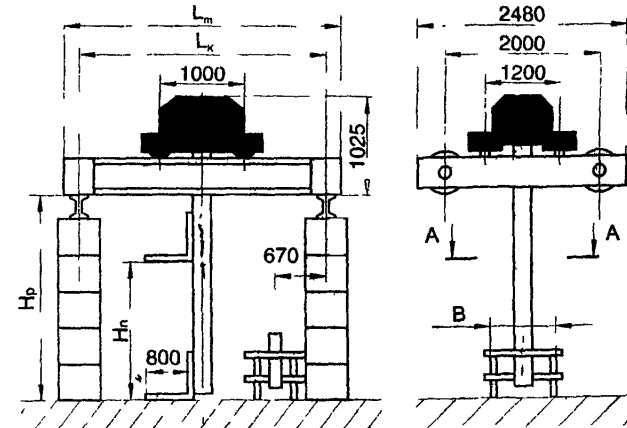

ПРИМЕЧАНИЕ: по согласованию с заказчиком возможно применение частотного преобразователя для плавного передвижения крана от 0 до установленной скорости

2. Краны козловые электрические контейнерные г/п 24 т на захвате.

Лист 1

Листов 1

41

ТЕХНИЧЕСКИЕ УСЛОВИЯ: ТУ 24.09.530-80.

ТЕХНИЧЕСКИЕ ХАРАКТЕРИСТИКИ:

Обозначение	КК24.00.00.000 ГЧ	1КК24.00.00.000 ГЧ
Грузоподъемность, т	24	
Высота подъема захвата от уровня подкранового рельса, м	9,0	
Группа режима работы крана	5К	
Скорость, м/с: подъема груза: номинальная / минимальная передвижения тележки ном. передвижения крана. номинальная / минимальная	0,125 / 0,016 0,56 0,8 / 0,1	0,125 / 0,016 0,56 0,63 / 0,1
Частота вращения захвата, с ⁻¹	0,02	
Угол поворота захвата, град.	300	
Температура окружающей среды, °С	-40 . . +40	
Тип контейнеров по ГОСТ 18477-79 (СТС ЭВ 772-83)	1СС, 1С; 1СХ	
Род тока; напряжение; частота – переменный, трехфазный, 380В, 50Гц		
Суммарная мощность электродвигателей, (ПВ 40%) кВт	100	
Токоподвод, м: зона обслуживания длина поставляемого кабеля	160 80	
Тип подкранового рельса	Р43, Р50; Р65	
Исполнение кабины	закрытая подвижная	
Нагрузка ходового колеса на рельс, кН	300	200
Масса, т	100	126

1КК24.00.00.000 ГЧ

КК24.00.00.000 ГЧ

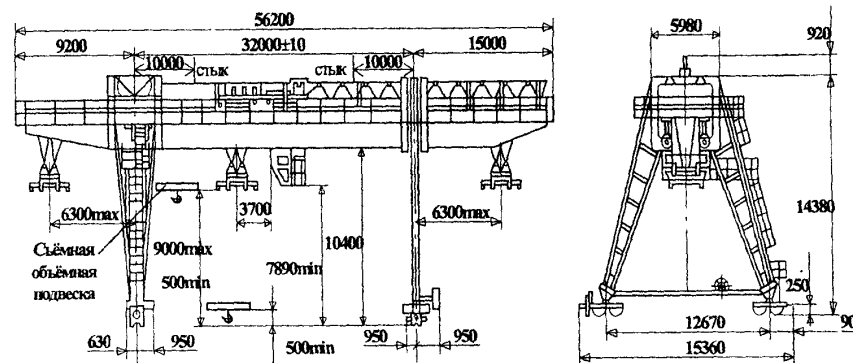
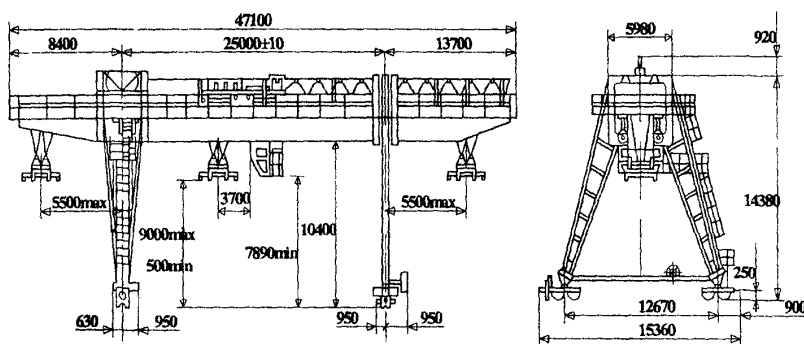

ЗАВОД-ИЗГОТОВИТЕЛЬ – ОАО «КРАН-УМЗ», г.Узловая

НАЗНАЧЕНИЕ: предназначен для перегрузки крупнотоннажных контейнеров массой до 25,0 т и различных тяжеловесных грузов, в т.ч. длинномерных и может применяться для обслуживания специализированных контейнерных площадок и складов при разгрузке (погрузке) железнодорожных вагонов и автомобильного транспорта, а также для промежуточного складирования разнообразных грузов.

Температура окружающего воздуха от +40 до -40⁰С.

Скорость ветра в рабочем состоянии - до 14 м/с,
в нерабочем состоянии - до 33 м/с.

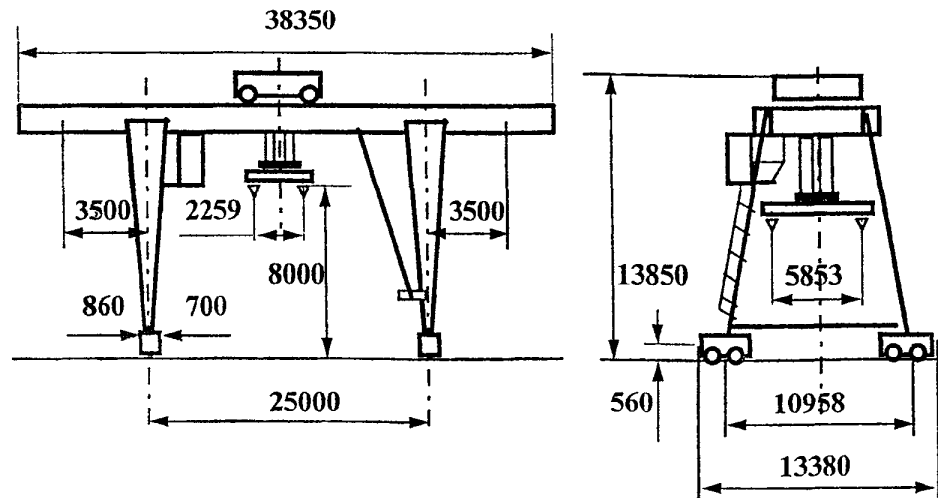

ТЕХНИЧЕСКАЯ ХАРАКТЕРИСТИКА:

Грузоподъемность, т	25,0
Пролет, м	25,0
Консоли, м	3,5 + 3,5
Группа режима работы	5К
Скорость, м/с (м/мин): подъема	0,18 (11,0)
передвижения крана	1,0 (60,0)
передвижения тележки	0,62 (37,0)
Установленная мощность, кВт	93,5
Нагрузка на колесо, кН	200
Масса, т	66

ЗАВОД-ИЗГОТОВИТЕЛЬ - ОАО "БУРЕЯ-КРАН" п.Новобурейский

5. Кран контейнерный грузоподъемностью 30,5 т.

Лист 1

Листов 1

44

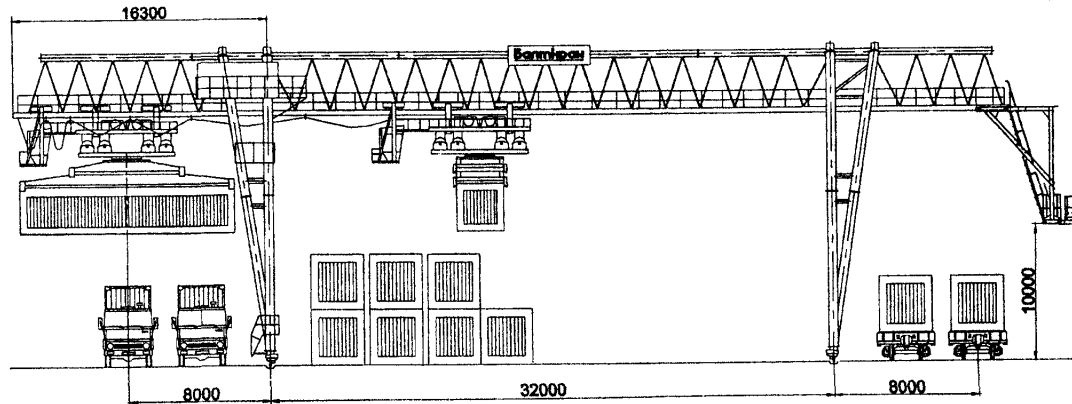

Технические характеристики:

Грузоподъемность спредера, т	30,5
Пролет, м	25; 32
База, м	16,7
Высота подъема, м	9
Вылет спредера на консолях, м	8
Режим работы	5К
Скорости, м/мин	
подъема груза	12
передвижения крана	60
передвижения тележки	40
Частота вращения спредера, об/мин	1
Регулирование скорости	1/8
Температурный режим работы, °С	+40
Способ токоподвода	троллейный / кабельный барабан с механическим приводом (по требованию заказчика)
Управление краном	подвижная кабина

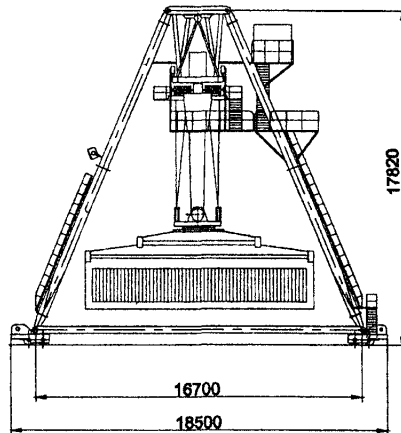

ЗАВОД ИЗГОТОВИТЕЛЬ – ОАО «Балткран» г.Калининград.

6. Кран контейнерный для 20 и 40 футовых контейнеров.

ТЕХНИЧЕСКИЕ ХАРАКТЕРИСТИКИ:

Номер опросного листа	№ 08.thr.04 07.01.053
Грузоподъемность, т. на канатах номинальная	41,5
спредера с контейнером типа 20	27
спредера с контейнером типа 40	32,5
Скорость подъема, м/с:	0,19
Скорость передвижения, м/с.	
крана	1,1
тележки	0,6
Пролет, м	32
Масса крана, т	210 (195)
Скорость вращения спредера с поворотной платформой, об/мин	1
Суммарная ном. мощность электродвигателей, установленных на кране, кВт	200
Род тока; напряжение; частота – переменный, трехфазный, 380В, 50Гц	
Давление колеса на рельс подкранового пути, не более, кН	250

* - Параметры для кранов с высотой подъема 10 м.

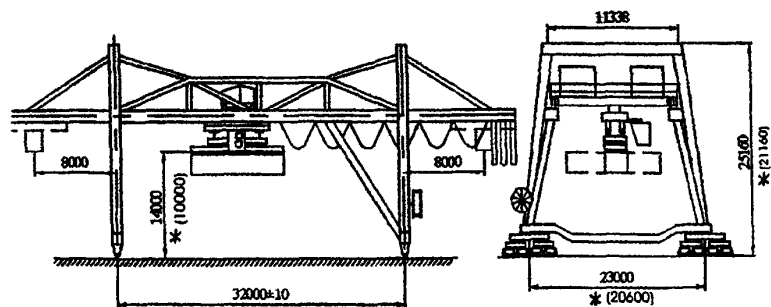

7. Кран контейнерный для 20 футовых контейнеров

Лист 1

Листов 1

45

ТЕХНИЧЕСКИЕ ХАРАКТЕРИСТИКИ:

Номер опросного листа	№ 08 thr 04 07 01 054
Группа режима работы крана по ИСО4301/1.	
крана	A5
подъемный механизм	M5
механизм передвижения тележки	M6
механизм передвижения крана	M3
Пролет, L, м	20 – 32
Грузоподъемность, т: номинальная	32
полезная на спредере	27
Частота вращения захвата, мин ⁻¹	1
Угол поворота захвата, град	360
Скорость подъема, м/с	0,15 ... 0,16
Скорость передвижения, м/с: крана	0,62
тележки	0,6
Время срабатывания захватных головок, с	6
Тип подкранового рельса	P50
Суммарная ном. мощность электродвигателей, установленных на кране, кВт	120
Род тока; напряжение; частота – переменный, трехфазный, 380В, 50Гц	
Вертикальная нагрузка колеса на подкрановый рельс, кН, не более	315
Масса крана, т	140

* - Параметры для кранов

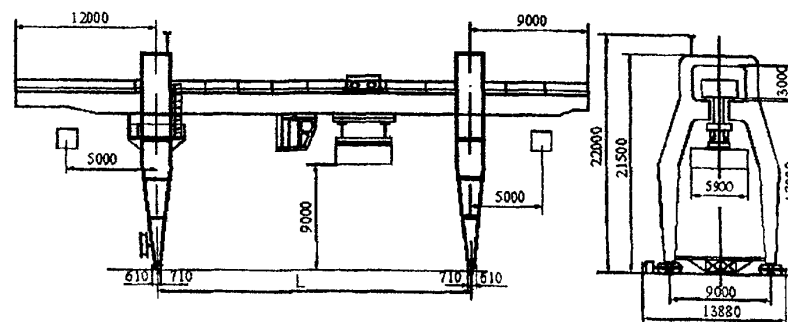

ТЕХНИЧЕСКИЕ ХАРАКТЕРИСТИКИ :

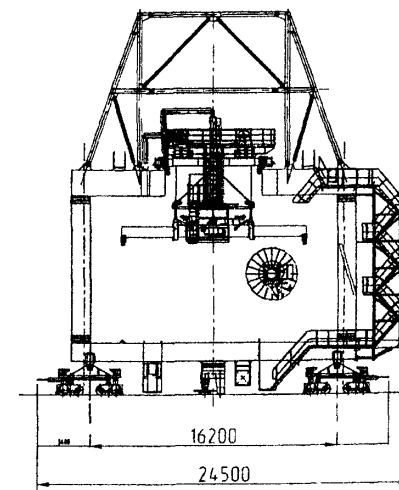
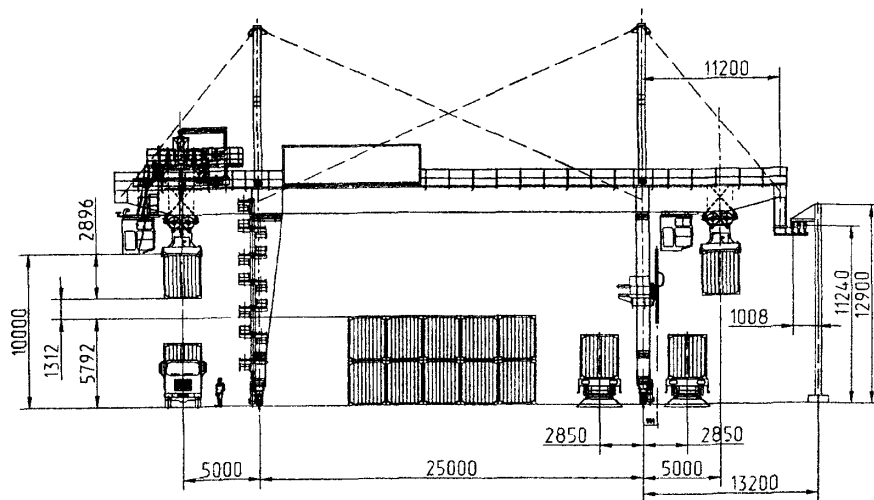

Грузоподъемность, т	
спредера на вылете консоли до 8 м	32,0
Пролет, м	25; 32
Высота подъема, м	10
Консоли с вылетом, м	8,0
Режим работы	5К
Температурный режим, °С	± 40

Скорости, м/с (м/мин)	
подъема груза	0,2 (12)
передвижения крана	1 (60)
передвижения тележки	0,66 (40)
Способ токоподвода	кабельный барабан
Длина подкранового пути, м	125

ЗАВОД ИЗГОТОВИТЕЛЬ – ОАО «Балткран» г.Калининград.

**9. Кран контейнерный
для переработки 20 - 40 футовых контейнеров.**

ТЕХНИЧЕСКИЕ ХАРАКТЕРИСТИКИ:

Грузоподъемность спредера, т	32
Пролет, м	50
База, м	20,7
Высота подъема, м	16
Вылет спредера на консолях, м	20 и 32
Режим работы	6К
Температурный режим работы, °С	± 40
Скорости, м/мин	
подъема груза	
передвижения крана	
передвижения тележки	
Частота вращения спредера, об/мин	1
Время подъема консоли, мин	3
Управление краном	подвижная кабина
Способ токоподвода	кабельный барабан с механическим приводом

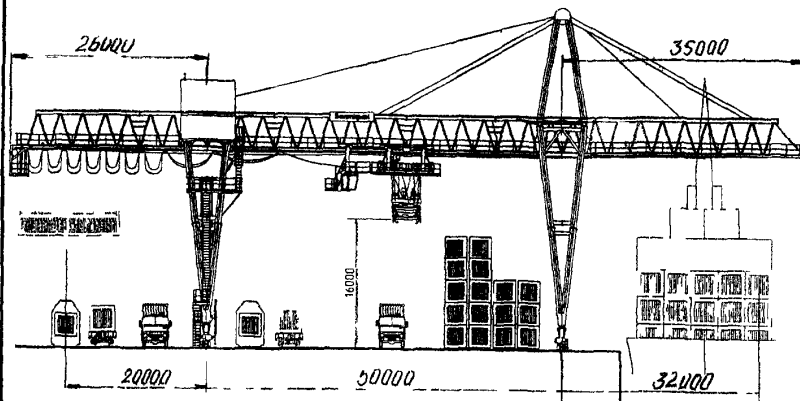

10. Кран контейнерный с расширенной базой.

Лист 1
Листов 1

47

ТЕХНИЧЕСКИЕ ХАРАКТЕРИСТИКИ:

Грузоподъемность спредера, т	35
Пролет, м	25, 32
База, м	20,7
Высота подъема, м	9, 11
Вылет спредера на консолях, м	8
Режим работы	5К, 6К
Температурный режим работы, °С	± 40
Скорости, м/мин	
подъема груза	12
передвижения крана	60
передвижения тележки	40
Частота вращения спредера, об/мин	1
Управление краном	подвижная кабина
Способ токоподвода – кабельный барабан с механическим приводом /троллейный (по требованию заказчика)	

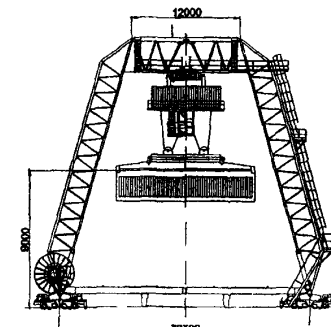
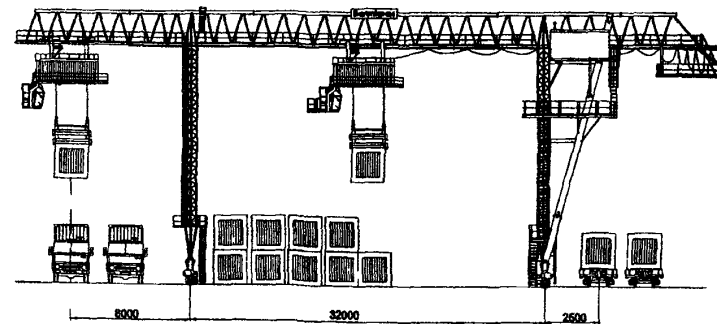

4. ЛИФТЫ.

4.1. Лифты пассажирские

48

№ п/п	Наименование оборудования изделия	Индекс лифта	ГОСТ или ТУ	Завод-изготовитель	Грузо-подъемность, кг	Скорость, м/с	Внутренние габариты кабины, мм			Размер шахты, мм		Расположение противовеса (от входа)	Проем дверей (ширина), мм	Цена (без НДС), руб. с 09.06.2004г.
							ширина	глубина	высота	ширина	глубина			
1.	Лифт пассажирский	ПП-0211Щ		ОАО «ЩЛЗ», г.Щербинка	240	1	660	700		1020	1170		600	
							660	900		1100	1600		600	
2.	То же	0240К		ОАО «КМЗ» г.Москва	240	0,71	935	700	2100	1400	1200	сзади	650	260540
3.	«	0250К		То же	240	1	750	1020	2100	1200	1530	сзади	550	260540
4.	«	0251К		«	240	1	825	950	2100	1200	1600	сзади	650	
5.	«	0241К(А)		«	240	1	935	705	2100	1370/ 1650	1200/ 1200	сзади, справа смещен.	650	
6.	«	0220К(А)		«	240	1	695	975	2100	1200	1450	сзади	550	246881
7.	«	0252К(А)		«	240	0,71	755	755	1200	1200	1250	сзади	550	
8.	«	0253К(А)		«	240	1	825	665	2100	1200	1250	сзади	650	
9.	«	0254К(А)		«	240	1	935	635	2100	1650/ 1370	1050/ 1150	справа смещен., сзади	650	
10.	«	0255К(А)		«	240	1	825	845	2100	1200	1450	сзади	650	
11.	«	0245К		«	280	0,71	935	860	2100	1400	1350	сзади	650	260540
12.	«	0245КН		«	280	1	935	865	2100	1400	1300	сзади	650	
13.	«	0246-04		«	280	1	935	800	1400	1400	1400	сзади	650	
14.	«	0401 К(А), 0401К(АН)		«	400	1	1100	1000	2100	1750	1550	сзади	700	310490
15.	«	ПП-0411-Щ		ОАО «ЩЛЗ», г.Щербинка	400	1	940	1020		1400	1600		650	
16.	«	ПП-0411		ОАО «УЛЗ», г.Екатеринбург	400	1	935	1075	2100	1550	1700		700	
17.	«	0411К(А)		ОАО «КМЗ» г.Москва	400	1	935	1075	2100	1550/ 1700	1700/ 1550	сзади, слева, справа	700	310490
18.	«	0411М		То же	400	1	935	1025	2100	1370/ 1520	1600/ 1370	сзади	650	310490





№ п/п	Наименование оборудования изделия	Индекс лифта	ГОСТ или ТУ	Завод-изготовитель	Грузоподъемность, кг	Скорость, м/с	Внутренние габариты кабины, мм			Размер шахты, мм		Расположение противовеса (от входа)	Проем дверей (ширина), мм	Цена (без НДС), руб. с 09.06.2004г.
							ширина	глубина	высота	ширина	глубина			
19	Лифт пассажирский	0411К(А)Н		ОАО «КМЗ» г.Москва	400	1	935	1075	2100	1550	1700	сзади	700	
20	То же	0411К-Е		то же	400	0,71	935	1075	2100	1550	1700	сзади	700	
21	«	0411К(А)-2Д		«	400	1	935	1125	2100	1600	1650	справа по центру	700	
22	«	0411К(А)-650		«	400	1	935	1075	2100	1370	1700	сзади	650	
23	«	0411К(А)-04		«	400	1	935	1075	2100	1370/1550	1900	сзади, справа	650	
24	«	0411М-02		«	400	1	935	1025	2100	1485	1450	справа смещен.	650	
25	«	0411МН		«	400	1	935	1025	2100	1550	1370	слева смещен.	650	
26	«	0414К(А)		«	400	1,4	935	1075	2100	1550/1700	1700\1550	сзади, слева, справа	700	403540
27	«	0414К(А)-650		«	400	1,4	935	1075	2100	1370	1700	сзади	650	
28	«	0426 К(А)		«	400	1,6	935	1075	2100	1550/1700	1700/1550	сзади, слева, справа	700	403540
29	«	0451А-650Т		«	400	1	935	1075	2100	1450	1700	сзади	650	
30	«	0451К-700		«	400	1	935	1075	2100	1300	1750	сзади	700	
31	«	0611К(А)		«	630	1	1100	2100	2100	1850	2550	справа смещен, слева смещен	800	423217
32	«	0611Б(БА)		«	630	1	1100	2100	2100	1850	2550	справа по центру	800	
33	«	0611Б-01 (БА-01)		«	630	1	1100	2100	2100	1850	2550	справа по центру	800	
34	«	0611К(А)-900		«	630	1	1100	2100	2100	2000	2550	справа смещен., слева смещен	900	
35	«	0611АИ		«	630	1	825	1645	2100	1200	2300	сзади	650	

														50
№ п/п	Наименование оборудования изделия	Индекс лифта	ГОСТ или ТУ	Завод-изготовитель	Грузоподъемность, кг	Скорость, м/с	Внутренние габариты кабины, мм			Размер шахты, мм		Расположение противовеса (от входа)	Проем дверей (ширина), мм	Цена (без НДС), руб. с 09.06.2004г.
							ширина	глубина	высота	ширина	глубина			
36	Лифт пассажирский	0611К(А)-2Д		ОАО «КМЗ» г.Москва	630	1	1100	2100	2100	1850	2650		800	
Расположение противовеса (от входа) – справа по центру, слева по центру.														
37	«	0611АН		«	630	1	1100	2100	2100	1850	2550	слева	800	
38	«	0614Б(БА)		«	630	1,4	1100	2100	2100	1850	2550	справа по центру	800	570495
39	«	0616Б(БА)		«	630	1,6	1100	2100	2100	1850	2550	справа по центру	800	
40	«	0616Б-01(БА)		«	630	1,6	1100	2100	2100	1850	2550	слева по центру	800	
41	«	ПП-0621М		ОАО «УЛЗ» г.Екатеринбург	630	1	2160	1040	2100	2650	1700		1200	
42	«	0621К(А)		ОАО «КМЗ» г.Москва	630	1	2155	1135	2100	2650/2550	1700		1200	397970
Расположение противовеса (от входа) – сзади смещен влево, сзади по центру.														
43	«	0621К(А)Н		«	630	1	2155	1135	2100	2650/2550	1700	сзади по центру	1200	
44	«	0621К(А)-07		«	630	1	2155	1135	2100	2650/2550	1700	сзади по центру	1200	
45	«	0621К(А)-04		«	630	1	2155	1135	2100	2650/2550	1900	сзади по центру	1200	
46	«	0624К(А)		«	630	1,4	2155	1135	2100	2650/2550	1700		1200	523080
Расположение противовеса (от входа) – сзади смещен влево, сзади по центру.														
47	«	0626К(А)		«	630	1,6	2155	1135	2100	2650/2550	1700		1200	523080
Расположение противовеса (от входа) – сзади смещен влево, сзади по центру.														
48	«	0631А		«	630	1	1100	1400	2100	1750	2000	сзади	800	
49	«	0631А-650		«	630	1	1100	1400	2100	1480	2000	сзади	650	
50	«	0631А-700		«	630	1	1100	1400	2100	1650	2000	сзади	700	
51	«	0631КН		«	630	1	1100	1400	2100	1750	2000	сзади	800	
52	«	0631К-Е		«	630	0,71	1100	1400	2100	2000	2000	справа по центру	800	

№ п/п	Наименование оборудования изделия	Индекс лифта	ГОСТ или ТУ	Завод-изготовитель	Грузо-подъемность, кг	Скорость, м/с	Внутренние габариты кабины, мм			Размер шахты, мм		Расположение противовеса (от входа)	Проем дверей (ширина), мм	Цена (без НДС), руб. с 09.06.2004г.
							ширина	глубина	высота	ширина	глубина			
53	Лифт пассажирский	0631АЩ		ОАО «КМЗ» г.Москва	630	1	1025	1365	2100	1550	2000	сзади	700	
54	«	0631А-700Т		«	630	1	1100	1340	2100	1550	2000	сзади	700	
55	«	0631Б-ИН		«	630	1	1100	1400	2100	1950	1900	справа смещен	1000	
56	«	0631БА		«	630	1	1100	1350	2100	1900	1700	справа по центру	800	
57	«	0631БА-700		«	630	1	1100	1350	2100	1900	1700	справа по центру	700	
58	«	347А		«	1000	1	1750	1450	2250	2250	2150	сзади	1000	554550
59	«	348Д		«	1000	1	1600	1400	2250	2250/2350	2150	сзади	1000	554550
60	«	348В		«	1000	1	1750	1450	2250	2250/2350	2150	сзади	1000	554550
61	«	348ДН		«	1000	1	1600	1400	2250	2250/2350	2150	сзади	1000	
62	«	348Д-2Д		«	1000	1	1600	1400	2250	2750	1930	справа по центру	1000	
63	«	348ДИ		«	1000	1	1600	1400	2250	2100	2200	сзади	1000	
64	«	1011А		«	1000	1	1100	2100	2100	1850	2550	справа смещен	800	532200
65	«	1011А-01		«	1000	1	1100	2100	2100	1850	2550	слева смещен	800	
66	«	1012А		«	1000	1	1100	2100	2100	1850	2550	справа смещен	800	532200
67	«	1012А-01		«	1000	1	1100	2100	2100	1850	2550	слева смещен	800	
68	«	1016А		«	1000	1,4	1100	2100	2100	1850	2550	справа смещен	800	
69	«	1026А		«	1000	1,6	1100	2100	2100	1850	2550	справа смещен	800	
70	«	1626К(А)		«	1000	1,6	2155	1135	2100	2655/2550	1700	сзади по центру	1200	
К – жилая схема; А – административная схема управления; Н – лифт с нижним машинным помещением; Б – расположение противовеса сбоку.														

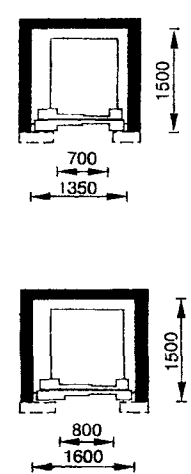
№ п/п	Наименование оборудования изделия	Индекс лифта	ГОСТ или ТУ	Завод-изготовитель	Грузоподъемность, кг	Скорость, м/с	Кол-во остановок	Высота, м	Внутренние габариты кабины, мм	Размер шахты, мм	Дверной проем, мм	Исполнение	Цена (без НДС), руб. с 09.2004г.
71	Лифт пассажирский	ПП-0411-Щ		ОАО «ЩЛЗ», г.Щербинка	400	1	9	22,4			650	стандартное	310300
												E 30	332000
												EI 60	345900
72	То же	ПП-0414-Щ		То же	400	1,4	17	44,8	940x1020	1400x1600 1450x1700 1650x1450 1700x1550 (1700x1550) (1550x1700)	650 (700)	стандартное	403500
												E 30	444600
												EI 60	551500
73	«	ПП-0416-Щ		«	400	1,6	17	44,8			650 (700)	стандартное	403500
												E 30	444600
												EI 60	551500
74	«	ПП-0411-Щ		«	400	1	9	22,4	1040x1020	1750x1550	800	стандартное	310300
												E 30	332000
												EI 60	345900
75	«	ПП-0601		«	630	1	9	22,4	1040x1380	1750x2000 1900x1700	700 (800)	стандартное	396000
												E 30	411000
												EI 60	463000
76	«	ПП-0611		«	630	1	9	22,4	1040x2160	1850x2550	700 (800)	стандартное	397900
												E 30	412800
												EI 60	464400
77	«	ПП-0614		«	630	1,4	17	44,8	1040x2160	1850x2550	700 (800)	стандартное	523000
												E 30	551100
												EI 60	677000
78	«	ПП-0616		«	630	1,6	17	44,8	1040x2160	1850x2550	700 (800)	стандартное	523000
												E 30	551100
												EI 60	677000
79	«	ПП-0621		«	630	1	9	22,4	2160x1040	2550x1700 2650x1700	1200	стандартное	397900
												E 30	412800
												EI 60	464400

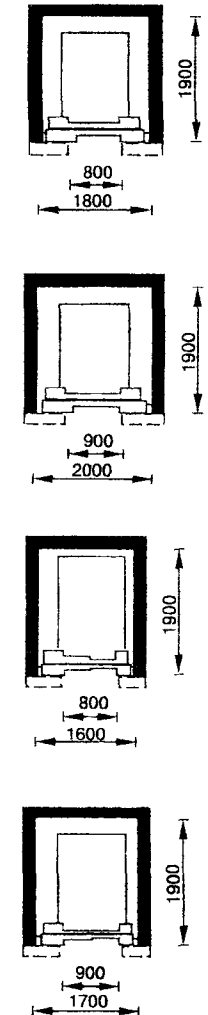
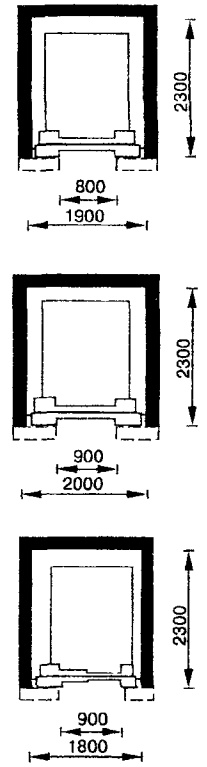
№ п/п	Наименование оборудования изделия	Индекс лифта	ГОСТ или ТУ	Завод-изготовитель	Грузоподъемность, кг	Скорость, м/с	Кол-во остановок	Высота, м	Внутренние габариты кабины, мм	Размер шахты, мм	Дверной проем, мм	Исполнение	Цена (без НДС), руб. с 09.2004г.	
80	Лифт пассажирский	ПП-0624		ОАО «ЩЛЗ», г.Щербинка	630	1,4	17	44,8	2160x1040	2550x1700	1200	стандартное	523000	
												E 30	551100	
												EI 60	677000	
81	То же	ПП-0626		То же	630	1,6	17	44,8	2160x1040	2550x1700	1200	стандартное	523000	
												E 30	551100	
												EI 60	677000	
82	«	ПП-1001		«	1000	1	9	22,4	1600x1500	2100x2200	1000	стандартное	554500	
									1800x1500			2250x2150	E 30	578900
									EI 60			644900		
83	«	ПП-1011		«	1000	1	9	22,4	1040x2060	1850x2550	800	стандартное	532200	
									E 30			556600		
									EI 60			580900		
84	«	ПП-1014		«	1000	1,4	17	44,8	1040x2060	1850x2550	800	стандартное	759500	
									E 30			864400		
									EI 60			864400		
85	«	ПП-1016		«	1000	1,6	17	44,8	1040x2060	1850x2550	800	стандартное	759500	
									E 30			864400		
									EI 60			864400		
86	«	ПП-1021		«	1000	1	9	22,4	2160x1040	2650x1700	1200	стандартное	554500	
									E 30			578900		
									EI 60			644900		
87	«	ПП-1024		«	1000	1,4	17	44,8	2160x1040	2650x1700	1200	стандартное	759500	
									E 30			864400		
									EI 60			864400		
88	«	ПП-1026		«	1000	1,6	17	44,8	2160x1040	2650x1700	1200	стандартное	759500	
									E 30			864400		
									EI 60			864400		

4 пассажира (320кг)	5 пассажиров (400кг)	8 пассажиров (630кг)	10 пассажиров (800кг)
<p>0,63-1,00м/с</p> <p>КАБИНА</p> <p>ШИРИНА: 1000мм ГЛУБИНА: 880мм</p>	<p>0,63 -1,00 -1,60м/с</p> <p>КАБИНА</p> <p>ШИРИНА: 1100мм ГЛУБИНА: 950мм</p>	<p>0,63 -1,00 -1,60м/с 2,00 -2,50м/с</p> <p>КАБИНА</p> <p>ШИРИНА: 1100мм ГЛУБИНА: 1400мм</p>	<p>0,63 -1,00 -1,60м/с 2,00 -2,50м/с</p> <p>КАБИНА</p> <p>ШИРИНА: 1350мм ГЛУБИНА: 1400мм</p>
			
			

13 пассажиров (1000кг)

13 пассажиров (1000кг)

16 пассажиров (1250кг)

21 пассажир (1600кг)

0,63 - 1,00 - 1,60м/с
2,00 - 2,50м/с

0,63 - 1,00 - 1,60м/с
2,00 - 2,50м/с

0,63 - 1,00 - 1,60м/с
2,00 - 2,50м/с

0,63 - 1,00 - 1,60м/с
2,00 - 2,50м/с

ГЛУБОКАЯ КАБИНА

ШИРИНА: 1100мм
ГЛУБИНА: 2100мм

ШИРОКАЯ КАБИНА

ШИРИНА: 1600мм
ГЛУБИНА: 1400мм

ШИРОКАЯ КАБИНА

ШИРИНА: 1950мм
ГЛУБИНА: 1400мм

ШИРОКАЯ КАБИНА

ШИРИНА: 1950мм
ГЛУБИНА: 1750мм

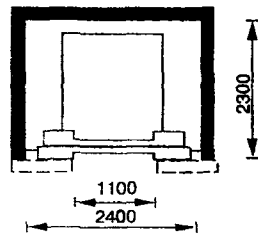
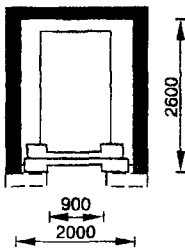
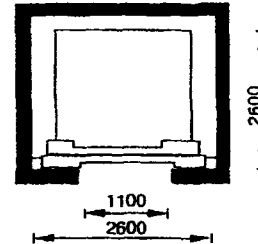
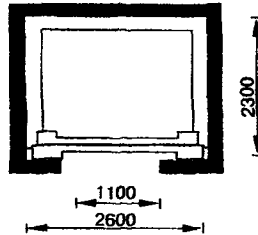
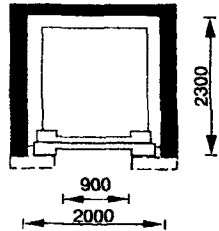
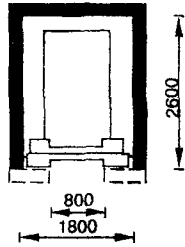

ГЛУБОКАЯ КАБИНА

ШИРИНА: 1200мм
ГЛУБИНА: 2300мм

ГЛУБОКАЯ КАБИНА

ШИРИНА: 1400мм
ГЛУБИНА: 2400мм

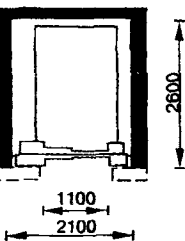
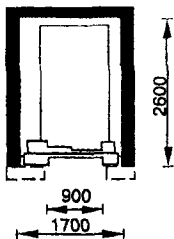
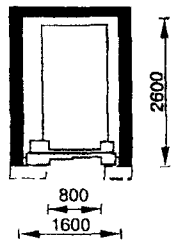
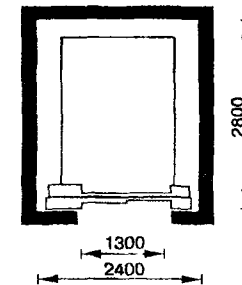
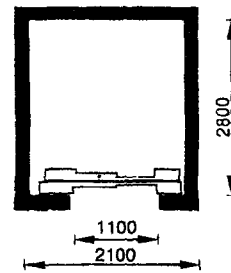

Примечание: Возможна поставка лифтов с нестандартными размерами кабин.

Лифты, показанные в колонках со знаком ♿, предусматривают перевозку инвалидов.



ЗАВОД-ИЗГОТОВИТЕЛЬ – ОТИС г. Москва

Пассажирские лифты «Отис 2000».

Лист 2
Листов 2

55

Скорость движения 1,0 м/с (2 Sp/VF)

320 кг

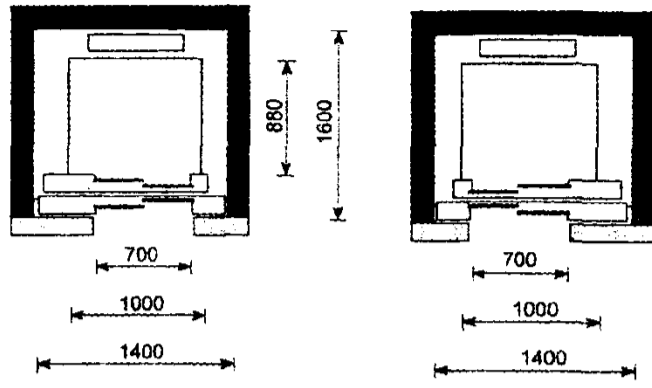

400 кг

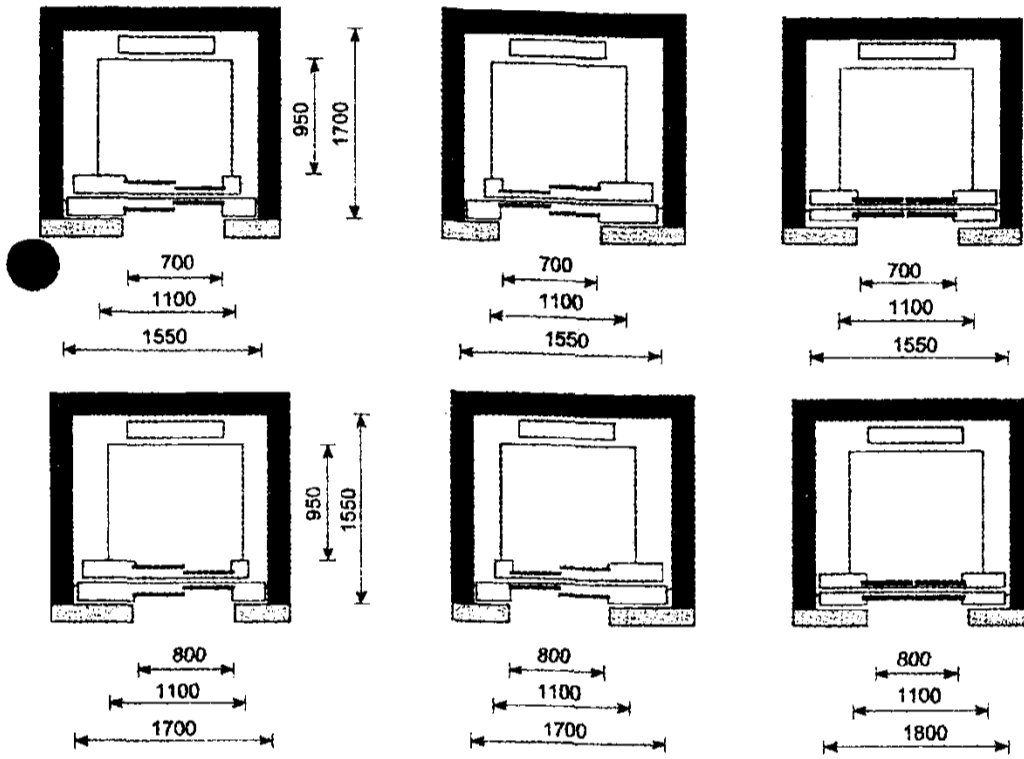

630 кг

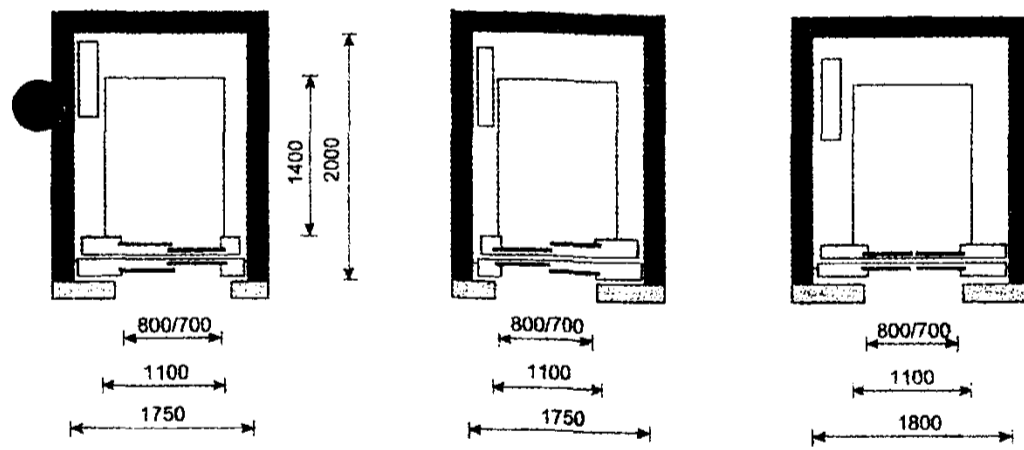

1000 кг

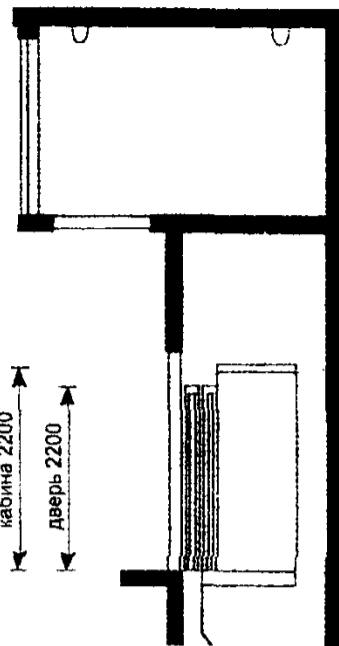
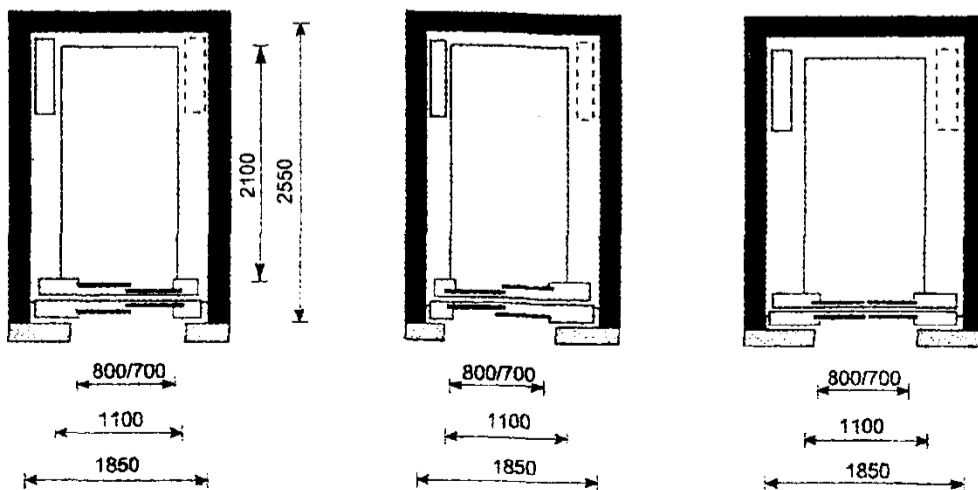

подъем: 75 м (максимум)
количество остановок: 17 (максимум)
высота верхнего этажа 3500
кабина 2200
дверь 2200

прямая 1400

630 (2 Sp)/1000 кг

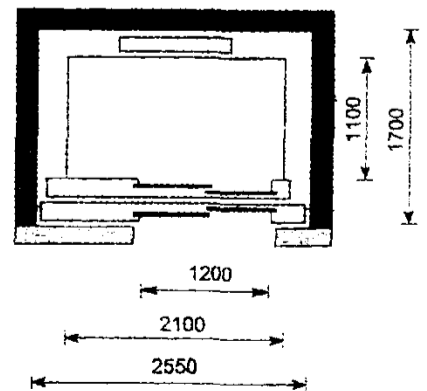

Скорость движения 1,6 м/с

400 кг

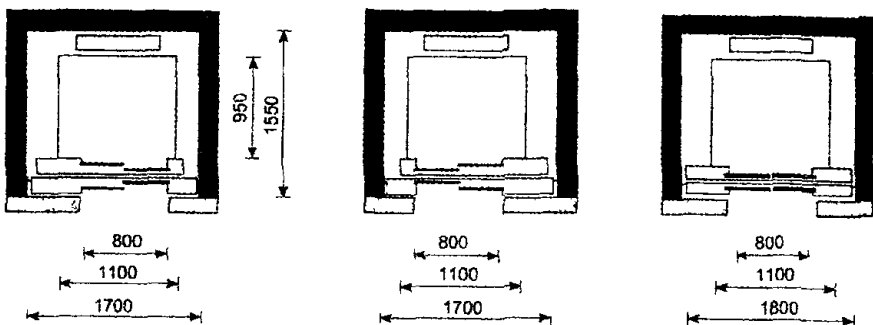
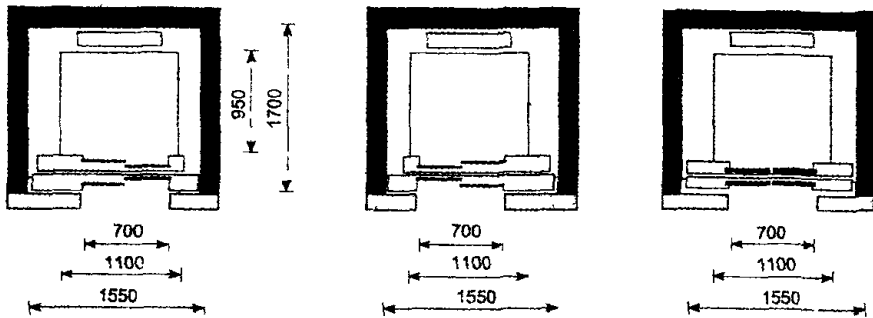

630 кг

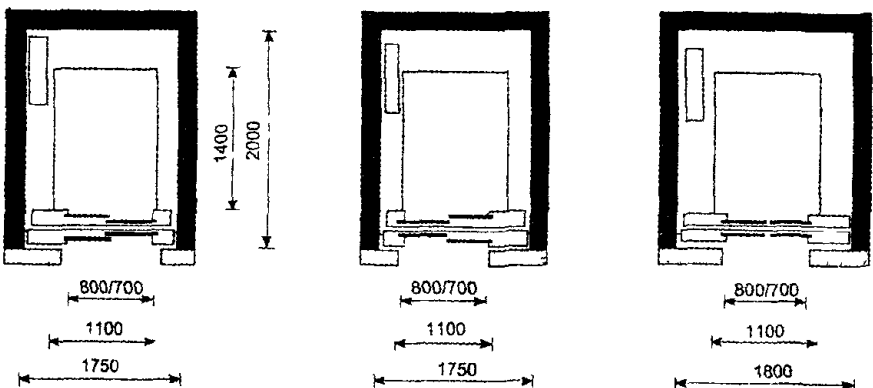

1000 кг

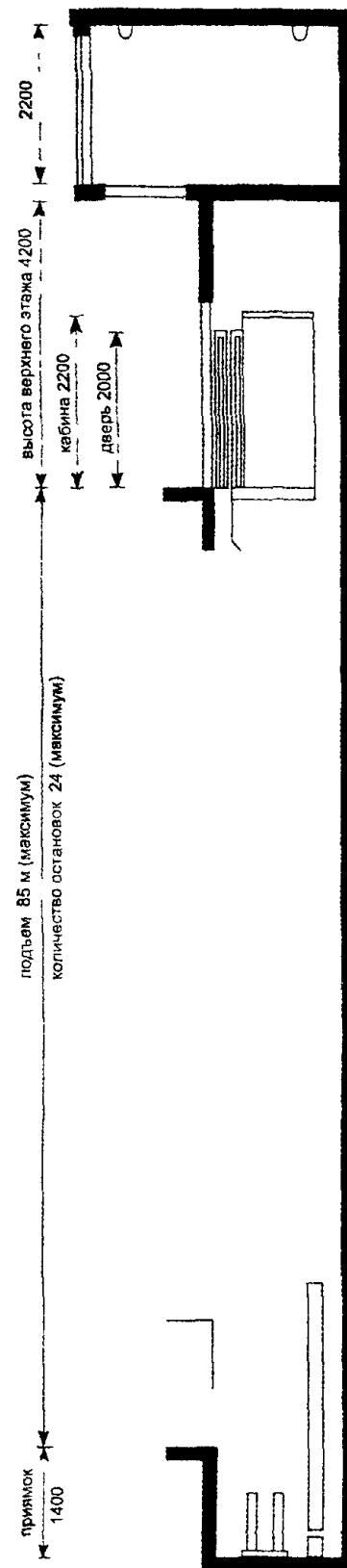
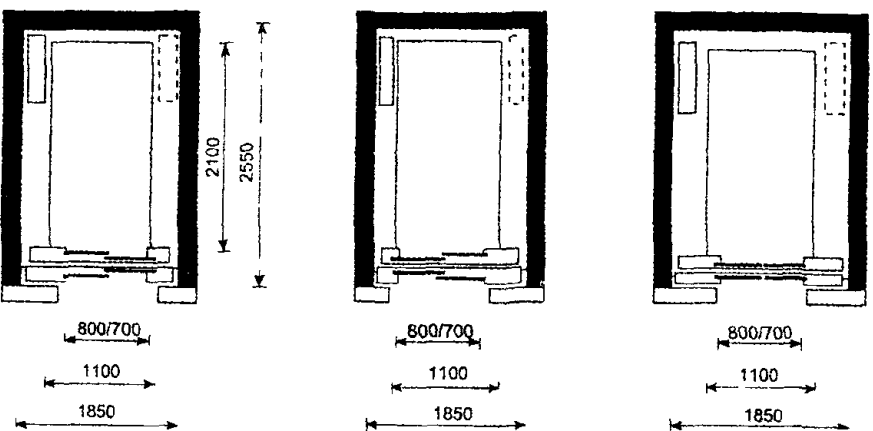

1000 кг

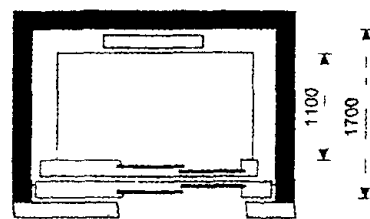

ЗАВОД ИЗГОТОВИТЕЛЬ - ОТИС, г.Москва

Пассажирские лифты «ЕВРОПА 2000».

Лист 2
Листов 2

57

91. Пассажирские лифты «Otis 1000R».

НАЗНАЧЕНИЕ: Предназначены для типового и муниципального жилья дизайн его кабины разработан в специальном антивандальном исполнении из материалов которые сложно повредить или поджечь

Сертификат соответствия № РОСС RU.МБ05. В000058 действует до 15 08 2007г

ТЕХНИЧЕСКИЕ ХАРАКТЕРИСТИКИ:

Модель	Тип кабины	Привод	Скорость, м/с	Максимальная высота подъема, м
5 пассажиров (400 кг)	стандартная	2-SP	1,0	50,0 (до 17 остановок включительно)
		OVF	1,6	85,0 (18-24 остановок включительно)
8 пассажиров (630 кг)	глубокая	2-SP	1,0	50,0 (до 17 остановок включительно)
		OVF	1,6	85,0 (18-24 остановок включительно)
13 пассажиров (1000 кг)	глубокая	2-SP	1,0	50,0 (до 17 остановок включительно)
		OVF	1,6	85,0 (18-24 остановок включительно)
	широкая	2-SP	1,0	50,0 (до 17 остановок включительно)
		OVF	1,6	85,0 (18-24 остановок включительно)

Внутренние размеры шахт лифтов в плане

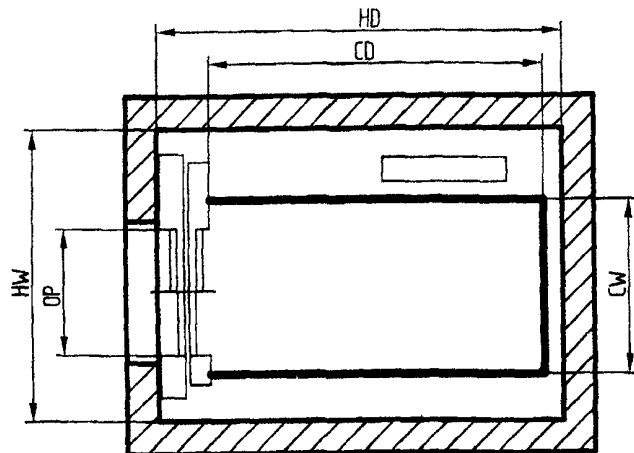

Грузоподъемность, кг, и вместимость кабины, чел.	Размеры кабины			Двери		Размеры шахты	
	Скорость, м/с	Ширина, мм (CW)	Глубина, мм (CD)	Тип	Проем, мм (OP)	Ширина, мм (HW)	Глубина, мм (HD)
400 кг 5 чел	1,0	1100	950	TLD	700	1600	1550
	1,6				800		
630 кг 8 чел	1,0	1100	1400	TLD	700	1650	2000
	1,6				800		
1000 кг 13 чел	1,0	1100	2100	TLD	700	1650	2550
	1,6				800		
1000 кг 13 чел	1,0	2100	1100	TLD	1200	2550	1700
	1,6						

Внутренние размеры шахт лифтов по вертикали

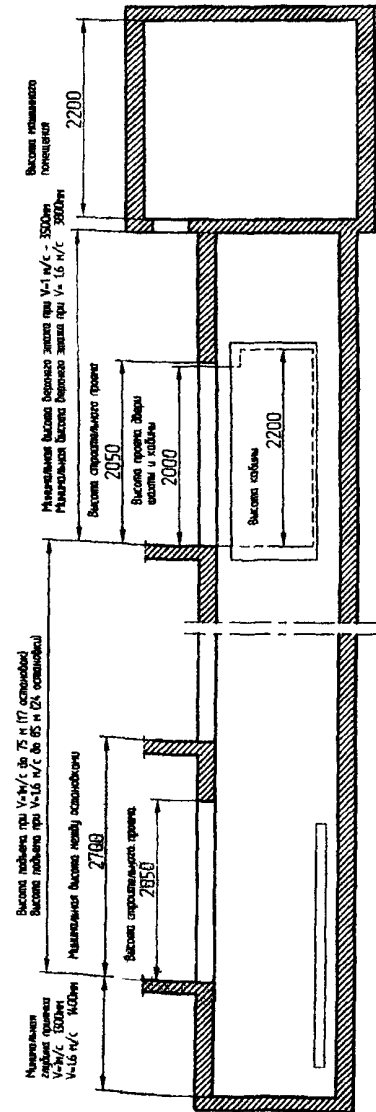

НАЗНАЧЕНИЕ: Gen2 – это лифт без машинного помещения, предназначенный для зданий средней и малой этажности (до 75 метров). Стержневым элементом системы является армированный стальными канатами полиуретанновый ремень. Гибкие ремни толщиной 3 мм и шириной 30 мм более долговечны, чем тяжелые свитые стальные канаты.

Благодаря применению полиуретанновых ремней, удалось разработать конструкцию лебёдки, которая занимает лишь 30% объема обычной редукторной лебёдки. Компактность оборудования используемого в Gen2, позволило разместить оборудование лифта в верхней части лифта, так что необходимость в машинном помещении отпала.

ТЕХНИЧЕСКИЕ ХАРАКТЕРИСТИКИ:

Установка лебедки

Вид сверху (в плане):

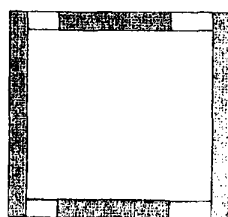

Лебедка справа

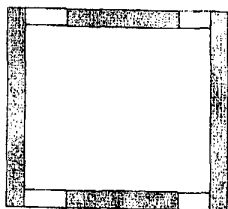

Лебедка слева

**Минимальная высота
верхнего этажа
К (мм)**

Скорость (м/с)	К мин. (мм)
1.00	CH + 1250
1.60	CH + 1400

Установка дверей:

В шахте

На площадке

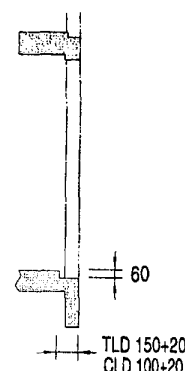
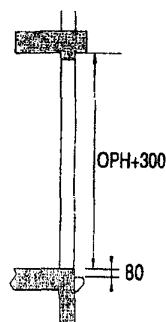

Лифты в группе

Группа может иметь до 5 лифтов. Проконсультируйтесь с Otis относительно подробностей.

**Минимальная глубина приямка
S (мм)**

Противовес без ловителя	8 пасс. Глубокая кабина	13 пасс. Глубокая кабина	10 пасс. Широкая кабина. 1 вход	10 пасс. Широкая кабина. 2 входа	13 пасс. Широкая кабина. 1 вход	13 пасс. Широкая кабина. 2 входа
	Скорость (м/с)	1.00*	1200			
	1.60	1400				

Противовес с ловителем	8 пасс. Глубокая кабина	13 пасс. Глубокая кабина	10 пасс. Широкая кабина. 1 вход	10 пасс. Широкая кабина. 2 входа	13 пасс. Широкая кабина. 1 вход	13 пасс. Широкая кабина. 2 входа
	Скорость (м/с)	1.00*	1200	1200	1200	1450
	1.60	1400	1400	1550	1450	1700

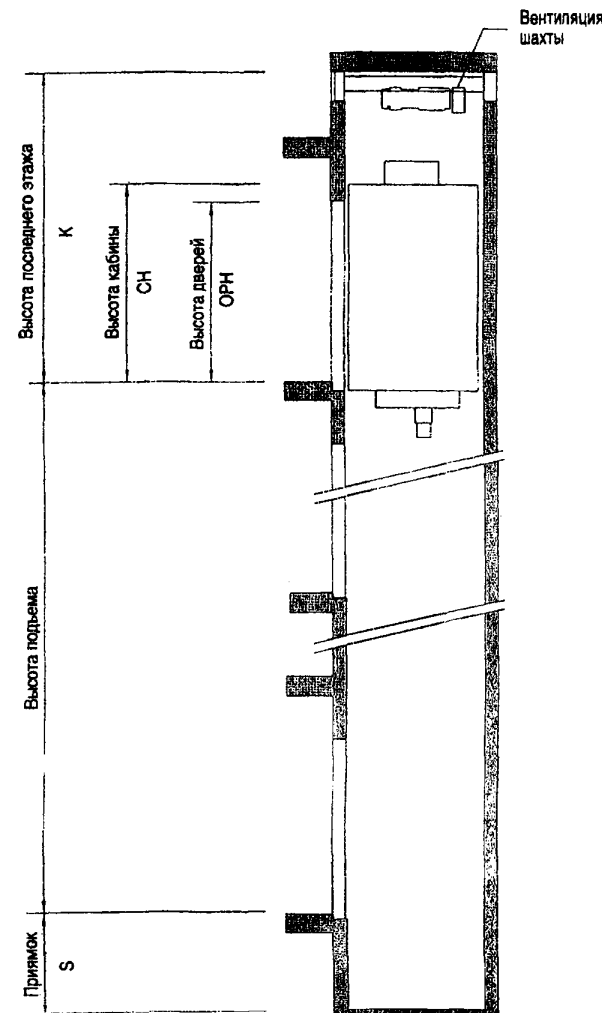

Двери телескопического открывания (TLD) Правосторонние (возможен вариант : левосторонние)

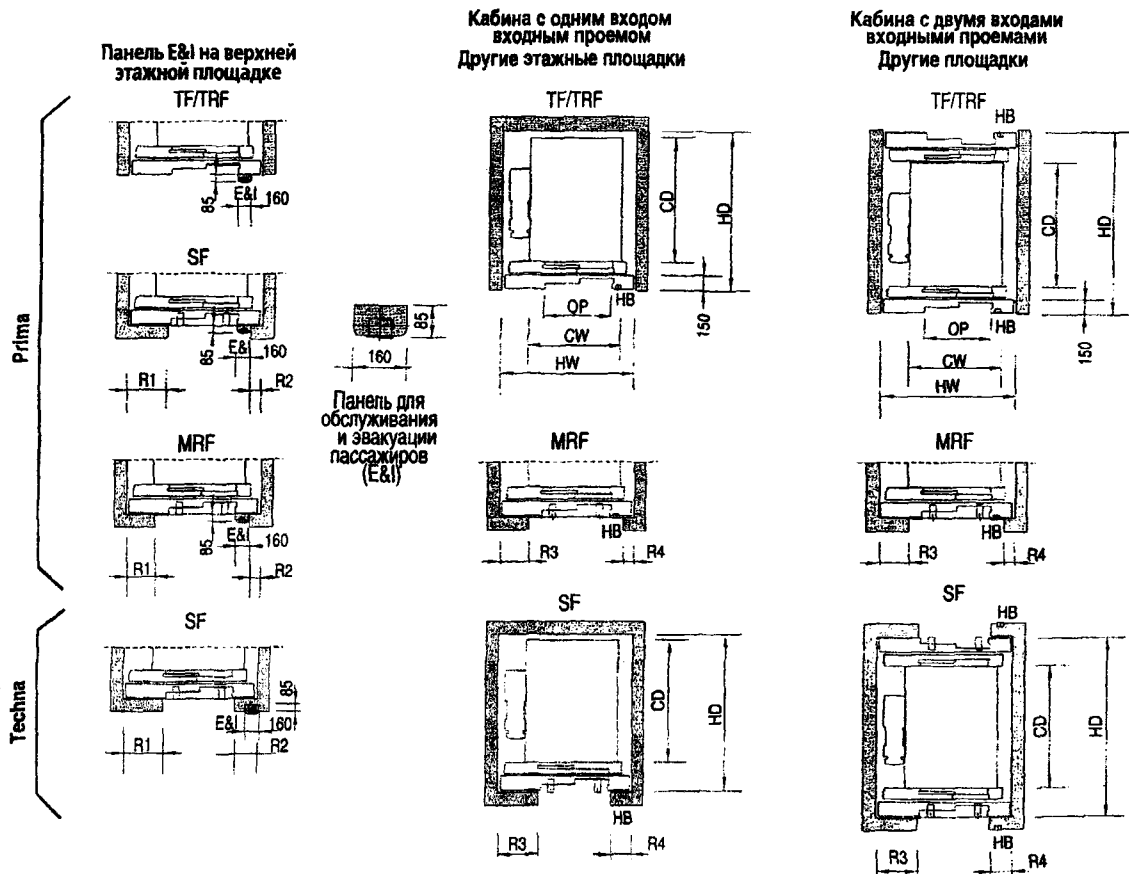

Двери центрального открывания (CLD)

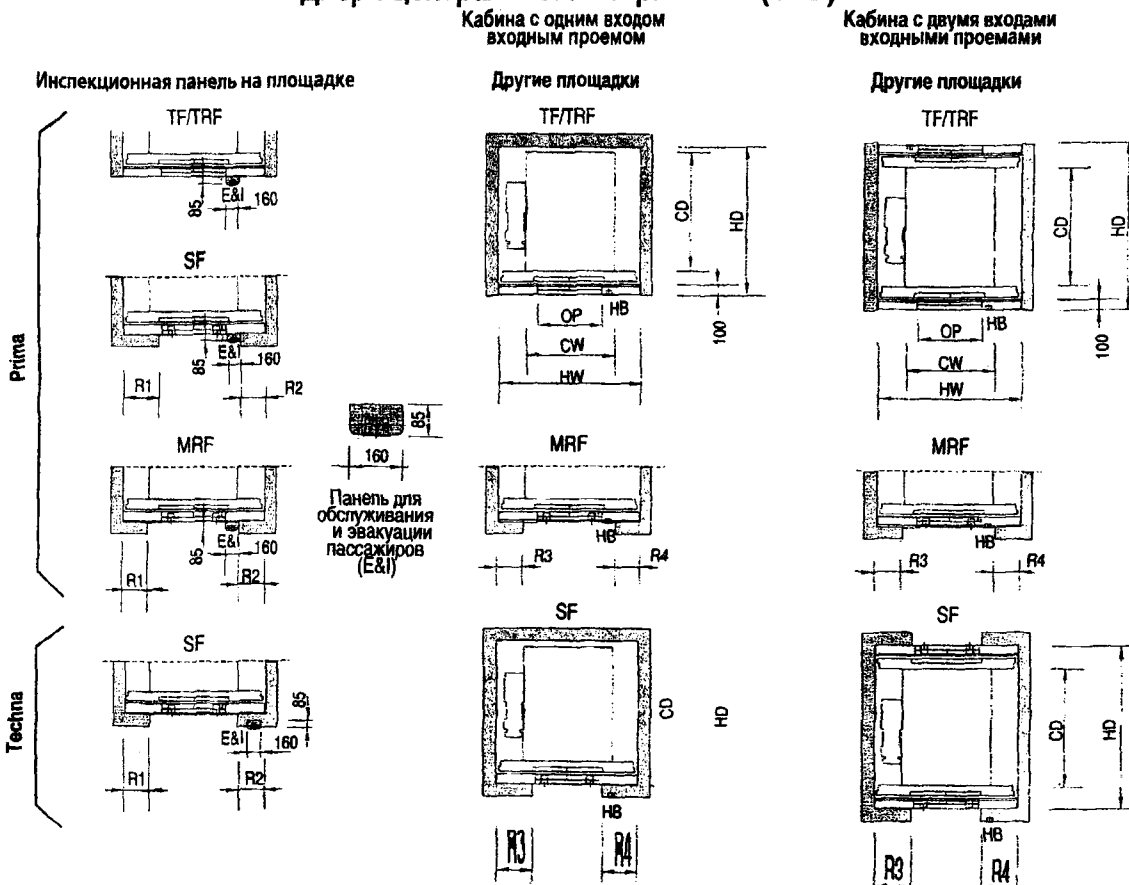

Размеры шахты - Противовес без ловителей

Характеристики лифта	Внутренние размеры кабины		Дверь		Размеры шахты		
	Ширина CW (мм)	Глубина CD (мм)	Тип	Ширина входного проема OP (мм)	Ширина HW (мм)	Глубина HD (мм) 1 вход	Глубина HD (мм) 2 входа
Глобальная скорость V (м/с) и количество пассажиров	1100	1400	TLD	800	1600	1820	2100
						1820	2100
630 кг 8 пассажиров Глубокая кабина	1350	1400	CLD	900	2000	1800	2000
						1800	2000
800 кг 10 пассажиров Широкая кабина	1100	2100	TLD	900	1600	1850	2100
						1800	2000
1000 кг 13 пассажиров Глубокая кабина	1600	1400	CLD	1100	2150	2520	2800
						2470	2700
1000 кг 13 пассажиров Широкая кабина	1600	1400	CLD	1100	2400	1800	2000
						1800	2000

Глубокая кабина	Количество пассажиров	Тип дверей	Ширина дверного проема (мм)	Расположение "петель"	Привязка строительного проема															
					Этажная площадка с E&I панелью**				Этажная площадка				Этажная площадка							
					R1(mm)		R2(mm)		R3(mm)		R4(mm)		R1(mm)		R2(mm)		R3(mm)		R4(mm)	
8 и 13	TLD	800	800	Слева	SF	Prima	605	115	245	95	605	605	245	95	605	605	245	95		
					MRF	Prima	455	115	245	95	605	605	245	95	605	605	245	95		
					Techina	Prima	605	115	245	95	605	605	245	95	605	605	245	95		
					SF	Techina	Prima	605	115	245	95	605	605	245	95	605	605	245	95	
					MRF	Techina	Prima	605	115	245	95	605	605	245	95	605	605	245	95	
					MRF	Techina	Prima	605	115	245	95	605	605	245	95	605	605	245	95	
8 и 13	CLD	800	800	Слева	SF	Prima	580	320	450	300	580	580	320	450	300	580	580	320	450	
					MRF	Prima	430	320	450	300	580	580	320	450	300	580	580	320	450	
					Techina	Prima	580	320	450	300	580	580	320	450	300	580	580	320	450	
					SF	Techina	Prima	580	320	450	300	580	580	320	450	300	580	580	320	450
					MRF	Techina	Prima	580	320	450	300	580	580	320	450	300	580	580	320	450
					MRF	Techina	Prima	580	320	450	300	580	580	320	450	300	580	580	320	450
8 и 13	CLD	900	900	Слева	SF	Prima	520	370	500	350	520	520	370	500	350	520	520	370	500	
					MRF	Prima	370	370	500	350	520	520	370	500	350	520	520	370	500	
					Techina	Prima	520	370	500	350	520	520	370	500	350	520	520	370	500	
					SF	Techina	Prima	520	370	500	350	520	520	370	500	350	520	520	370	500
					MRF	Techina	Prima	520	370	500	350	520	520	370	500	350	520	520	370	500
					MRF	Techina	Prima	520	370	500	350	520	520	370	500	350	520	520	370	500

Широкая кабина	Количество пассажиров	Тип дверей	Ширина дверного проема (мм)	Расположение "петель"	Привязка строительного проема																
					Этажная площадка с E&I панелью**				Этажная площадка				Этажная площадка								
					R1(mm)		R2(mm)		R3(mm)		R4(mm)		R1(mm)		R2(mm)		R3(mm)		R4(mm)		
10 и 13	CLD	900	900	Слева	SF	Prima	725	45	175	25	725	725	45	175	25	725	725	45	175		
					MRF	Prima	575	45	175	25	725	725	45	175	25	725	725	45	175		
					Techina	Prima	725	45	175	25	725	725	45	175	25	725	725	45	175		
					SF	Techina	Prima	725	45	175	25	725	725	45	175	25	725	725	45	175	
					MRF	Techina	Prima	725	45	175	25	725	725	45	175	25	725	725	45	175	
					MRF	Techina	Prima	725	45	175	25	725	725	45	175	25	725	725	45	175	
10 и 13	CLD	900	900	Слева	SF	Prima	545	325	455	305	545	545	325	455	305	545	545	325	455		
					MRF	Prima	395	325	455	305	545	545	325	455	305	545	545	325	455		
					Techina	Prima	545	325	455	305	545	545	325	455	305	545	545	325	455		
					SF	Techina	Prima	545	325	455	305	545	545	325	455	305	545	545	325	455	
					MRF	Techina	Prima	545	325	455	305	545	545	325	455	305	545	545	325	455	
					MRF	Techina	Prima	545	325	455	305	545	545	325	455	305	545	545	325	455	
10 и 13	CLD	900	900	Слева	SF	Prima	655	365	505	345	655	655	365	505	345	655	655	365	505		
					MRF	Prima	505	365	505	345	655	655	365	505	345	655	655	365	505		
					Techina	Prima	655	365	505	345	655	655	365	505	345	655	655	365	505		
					SF	Techina	Prima	655	365	505	345	655	655	365	505	345	655	655	365	505	
					MRF	Techina	Prima	655	365	505	345	655	655	365	505	345	655	655	365	505	
					MRF	Techina	Prima	655	365	505	345	655	655	365	505	345	655	655	365	505	
10 и 13	CLD	1100	1100	Слева	SF	Prima	600	-	600	-	600	600	-	600	-	600	600	-	600		
					MRF	Prima	600	-	600	-	600	600	-	600	600	-	600	600	-	600	
					Techina	Prima	600	-	600	-	600	600	-	600	600	-	600	600	-	600	
					SF	Techina	Prima	600	-	600	-	600	600	-	600	600	-	600	600	-	600
					MRF	Techina	Prima	600	-	600	-	600	600	-	600	600	-	600	600	-	600
					MRF	Techina	Prima	600	-	600	-	600	600	-	600	600	-	600	600	-	600

Размеры шахты - Противовес с ловителями

Широкая кабина				Привязка строительного проема											
Количество пассажиров:	Тип дверей	Ширина дверного проема (мм).	Расположение лебедки*:	Этажная площадка с E&I панелью**						Этажные площадки					
				R1(мм)			R2(мм)			R3(мм)			R4(мм)		
				SF		MRF	SF		MRF	SF		MRF	SF		MRF
				Prima	Techna	Prima	Prima	Techna	Prima	Prima	Techna	Prima	Prima	Techna	Prima
10 1 вход	TLD	900	Слева	725	725	575	45	175	25	725	575	175	25		
			Справа	45	175	25	725	725	575	175	25	725	575		
	CLD	800	Слева	545	545	395	325	455	305	545	395	455	305		
			Справа	325	455	305	545	545	395	455	305	545	395		
		900	Слева	505	505	355	365	495	345	505	355	495	345		
			Справа	365	495	345	505	505	355	495	345	505	355		
10 2 входа	TLD	900	Слева	845	845	695	45	175	25	845	695	175	25		
			Справа	45	175	25	845	845	695	175	25	845	695		
	CLD	800	Слева	665	665	515	325	455	305	665	515	455	305		
			Справа	325	455	305	665	665	515	455	305	665	515		
		900	Слева	625	625	475	365	495	345	625	475	495	345		
			Справа	365	495	345	625	625	475	495	345	625	475		
13 1 вход	CLD	900	Слева	655	655	505	365	495	345	655	505	495	345		
			Справа	365	495	345	655	655	505	495	345	655	505		
		1100	Слева	-	600	-	-	600	-	-	600	-	-	600	
			Справа	-	600	-	-	600	-	-	600	-	-	600	
13 2 входа	CLD	900	Слева	775	775	625	365	495	345	775	625	495	345		
			Справа	365	495	345	775	775	625	495	345	775	625		
		1100	Слева	-	700	-	-	700	-	-	700	-	-	700	
			Справа	-	700	-	-	700	-	-	700	-	-	700	

Характеристики лифта	Номинальная скорость V (м/с)	Внутренние размеры кабины		Дверь		Размеры шахты			
		Ширина CW (мм)	Глубина CD (мм)	Тип	Ширина входного проема OP (мм)	Ширина HW (мм)		Глубина HD (мм)	
Г/подъемность и количество пассажиров						1 входа	2 входа	1 входа	2 входа
630 кг 8 пассажиров Глубокая кабина	1,00 1,60	1100	1400	TLD	800	1750	1750	1820	2100
					900	1750	1750	1820	2100
				CLD	800	1930	1930	1800	2000
					900	2020	2020	1800	2000
800 кг 10 пассажиров Широкая кабина	1,00 1,60	1350	1400	TLD	900	1900	2020	1850	2100
					CLD	800	1900	2020	1800
				900		2000	2120	1800	2000
					1000 кг 13 пассажиров Глубокая кабина	1,00 1,60	1100	2100	TLD
CLD	900	1750	1750	2520					
	800	1930	1930	2470					2700
900		2020	2020	2470					2700
	1000 кг 13 пассажиров Широкая кабина	1,00 1,60	1600	1400	CLD	900	2150	2270	1800
1100						2400	2500	1800	2000

Глубокая кабина				Привязка строительного проема											
Количество пассажиров:	Тип дверей	Ширина дверного проема (мм).	Расположение лебедки*:	Этажная площадка с E&I панелью**						Этажные площадки					
				R1(мм)			R2(мм)			R3(мм)			R4(мм)		
				SF		MRF	SF		MRF	SF		MRF	SF		MRF
				Prima	Techna	Prima	Prima	Techna	Prima	Prima	Techna	Prima	Prima	Techna	Prima
8 и 13	TLD	800	Слева	605	605	455	115	245	95	605	455	245	95		
			Справа	115	245	95	605	605	455	245	95	605	455		
		900	Слева	575	575	425	45	175	25	575	425	175	25		
			Справа	45	175	25	575	575	425	175	25	575	425		
	CLD	800	Слева	580	580	430	320	450	300	580	430	450	300		
			Справа	320	450	300	580	580	430	450	300	580	430		
		900	Слева	520	520	370	370	500	350	520	370	500	350		
			Справа	370	500	350	520	520	370	500	350	520	370		

ЗАВОД ИЗГОТОВИТЕЛЬ - ОТИС, г. Москва

* Для TLD лебедка расположена на стороне, в которую открывается дверь

№ п/п	Наименование оборудования изделия	Модель лифта	ГОСТ или ТУ	Завод-изготовитель	Технические характеристики	Примечание
93.	Лифт пассажирский	ЛП-0411Э		ОАО «МЭЛ», г.Москва	<p>Грузоподъемность, кг 400</p> <p>Внутренние размеры кабины, мм 940 x 1080 x 2100</p> <p>Размеры проема дверей, мм 700(650) x 2000</p> <p>Ограждение купе кабины модульное</p> <p>Устройство управления и сигнализации ПКЛ 18; ПУЛ 01</p> <p>Использована лебедка болгарского производства. Аппараты вызова и приказа новой разработки с микропереключателями. Возможно использование дверей шахты, удовлетворяющих требованиям огнестойкости Е30.</p>	
94.	То же	ЛП-0601Э		то же	<p>Грузоподъемность, кг 630</p> <p>Внутренние размеры кабины, мм 110 x 1410 x 2100</p> <p>Размеры проема дверей, мм 800(700) x 2000</p> <p>Ограждение купе кабины модульное</p> <p>Устройство управления и сигнализации ПКЛ 18, ПУЛ 01</p> <p>Модульная конструкция. Освещение потолочное с использованием люминесцентных ламп. Возможно использование дверей шахты, удовлетворяющих требованиям огнестойкости Е30.</p>	
95.	«	ЛП-0611Э		«	<p>Грузоподъемность, кг 630</p> <p>Внутренние размеры кабины, мм 1040 x 2160 x 2100</p> <p>Размеры проема дверей, мм 800(700) x 2000</p> <p>Ограждение купе кабины модульное</p> <p>Устройство управления и сигнализации ПКЛ 18, ПУЛ 01</p> <p>Купе кабины модульной конструкции, стальное. Освещение потолочное с использованием люминесцентных энергосберегающих ламп. Возможно использование дверей шахты, удовлетворяющих требованиям огнестойкости Е30. Окраска кабины и дверей – порошковая.</p>	
96.	«	ЛП-0621Э		«	<p>Грузоподъемность, кг 630</p> <p>Внутренние размеры кабины, мм 2110 x 1140 x 2100</p> <p>Размеры проема дверей, мм 1200 x 1200</p> <p>Ограждение купе кабины модульное</p> <p>Устройство управления и сигнализации ПКЛ 18, ПУЛ 01</p> <p>Купе кабины модульной конструкции, стальное. Освещение потолочное с использованием люминесцентных ламп. Окраска кабины и дверей – порошковая.</p>	

4.2. Лифты больничные.

64

№ п/п	Наименование оборудования изделия	Модель лифта	ГОСТ или ТУ	Завод-изготовитель	Грузоподъемность, кг	Скорость, м/с	Кол-во остановок	Высота, м	Внутренние габариты кабины (шир.хглуб.), мм	Внутренний размер шахты, мм	Дверной проем, мм	Исполнение	Цена (без НДС), руб. с 09.2004г.	
1.	Лифт больничный	ПБ-053А		ОАО «ЩЛЗ», г.Щербинка	500	0,5	6	15	непроходная 1405х2430	1950х2700	1200	стандартное	409000	
												Е 30	542800	
										проходная 1405х2430	1950х2700	1200	стандартное	430000
													Е 30	479500
2.	То же	ПБ-053М		то же	630	0,5	6	15	непроходная 1405х2200	1950х2700	940	стандартное	480000	
												Е 30	594500	
										проходная 1405х2200	1950х2700	940	стандартное	493000
													Е 30	608000
3.	«	ПБ-053М-01		«	630	0,5	6	15	1405х2200	1950х2700	1200	стандартное	530000	
					Примечание: Лифт ПБ-053А оснащен ручными распашными дверями; Лифт ПБ-053М оснащен автоматическими дверями центрального открывания; Лифт ПБ-053М-01 оснащен автоматическими телескопическими дверями.									
4.	«	ПП-0621		«УЛЗ», г.Екатеринбург	630	1,0	9	22,4	2160х1040	2650х1700	1200		475000*	
					*цена лифта в руб. с НДС с 11 января 2005г.									

ЗАВОД ИЗГОТОВИТЕЛЬ — ОАО «Карачаровский механический завод» (ОАО «КМЗ»), г. Москва
 Цена лифта без НДС с 09.06.2004г. — 410000 руб.

Разрез шахты

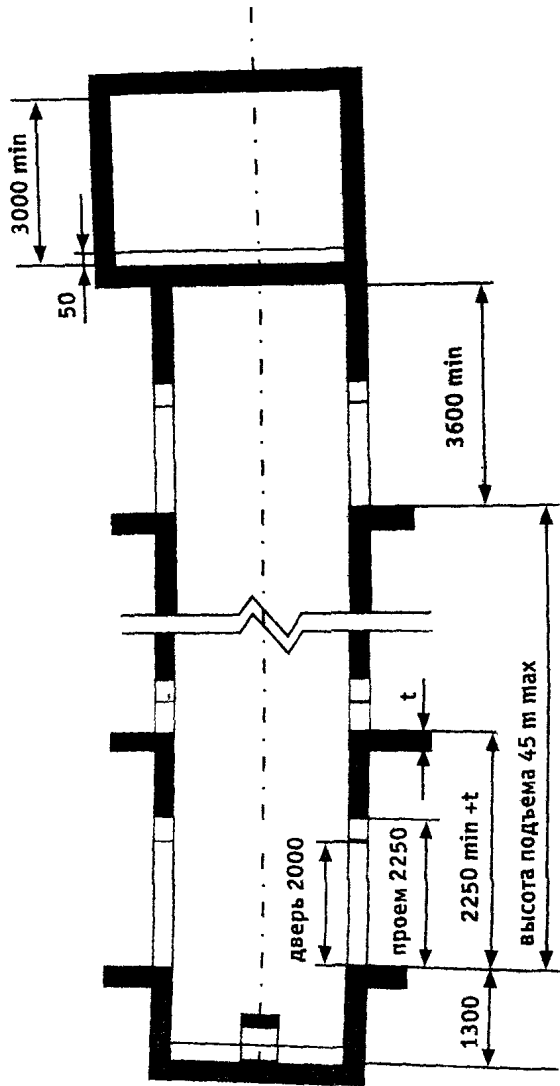

Индекс лифта	ПБ-053К
Грузо-подъемность, кг	500
Скорость, м/с	0,5
Назначение	Больничный
Двери шахты	Распашные, двухстворчатые, открываемые вручную
Управление	С помощью кнопочных аппаратов в кабине и на этажных площадках
Сигнализация	Световая индикация о занятом лифте
Точность остановки	± 15мм
Кабина	ДСП, оклеенная пластиком или тисненым алюминием
Освещение	Лампы накаливания
Пол	Неподвижный, жестко закрепленный

План шахты

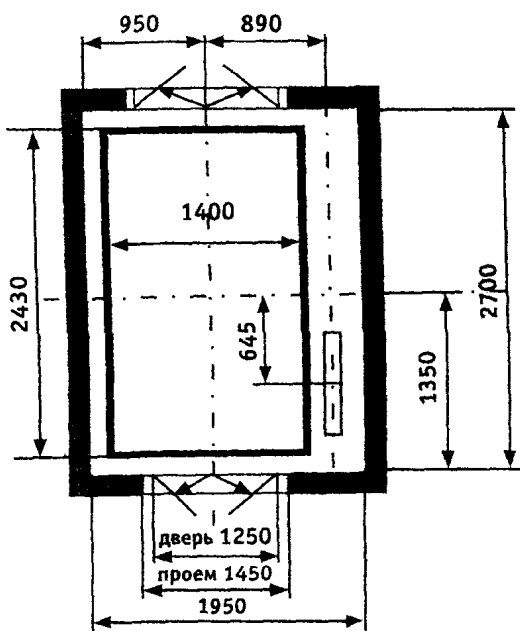

План машинного помещения

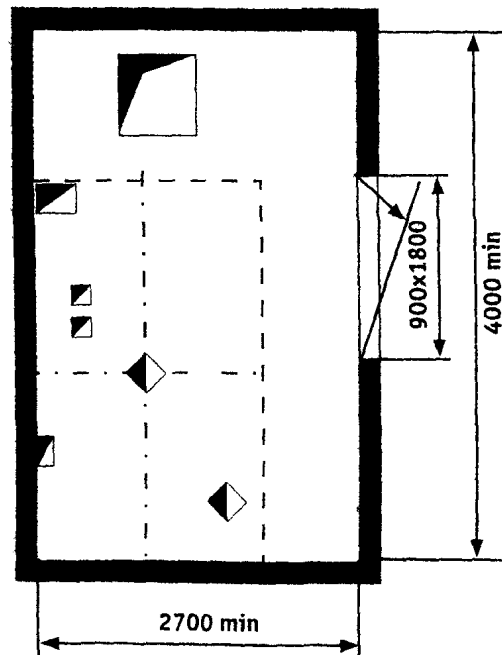

5. Лифты больничные ПБ-053К.

ЛИСТ 1
 Листов 1

65

4.3. Лифты малые грузовые и грузовые.

66

№ п/п	Наименование оборудования изделия	Модель лифта	ГОСТ или ТУ	Завод-изготовитель	Грузоподъемность, кг	Скорость, м/с	Кол-во остановок	Высота, м	Внутренние габариты кабины (шир.х глуб.), мм	Внутренний размер шахты, мм	Дверной проем, мм	Исполнение (расположение маш помещения)	Цена (без НДС), руб. с 09.2004г.
1.	Лифт малый грузовой для установки в глухую шахту	ПГ-0125		ОАО «ЩЛЗ», г.Щербинка	100	0,3	2	3,0	900x650	1300x750	860	верхнее	122000
2.	То же	ПГ-0225		То же	250	0,3	2	3,0	900x1000	1350x1100	860	верхнее	129000
3.	Лифт малый грузовой с комплектом металлокаркасной шахты	ПГ-0125		«	100	0,3	2	2,8	900x650	1384x864	900	верхнее	142000
4.	То же	ПГ-0225		«	250	0,3	2	2,8	900x1100	1514x1314	900	верхнее	149000
5.	Лифт малый грузовой (с верхним расположением маш. помещ.)	ПГ-239		ОАО «УЛЗ», г.Екатеринбург	100	0,5	14	45	900x650x1000	1300x750	900		136500
Внутренние размеры маш помещения (ширина x глубина x высота), мм – 1300x750x800.													
6.	То же	ПГ-241		то же	100	0,5	2	5,2	900x650x1000	1300x750	900		170000
Внутренние размеры маш. помещения (ширина x глубина x высота), мм – 1300x750x800													
7.	«	ПГ-260		«	160	0,5	14	45	900x1000x1000	1300x1100	900		
Внутренние размеры маш. помещения (ширина x глубина x высота), мм – 1300x1100x800.													
8.	«	ПГ-262		«	160	0,5	2	5,2	900x1000x1000	1300x1150	900		
Внутренние размеры маш помещения (ширина x глубина x высота), мм – 1300x1150x800.													
9.	«	ПГ-264		«	250	0,25	14	45	900x1000x1200	1300x1150	900		135500
Внутренние размеры маш. помещения (ширина x глубина x высота), мм – 1300x1150x800.													
10.	«	ПГ-265		«	250	0,25	2	5,2	900x1000x1200	1300x1150	900		173500
Внутренние размеры маш. помещения (ширина x глубина x высота), мм – 1300x1150x800.													
Примечания (лифты ОАО «УЛЗ»): Лифты ПГ-241, ПГ-265 – с металло-каркасной шахтой. Цена приведена среднего лифта на 2 остановки, 2 двери с Н под -3,5 м													

													57
№ п/п	Наименование оборудования изделия	Модель лифта	ГОСТ или ТУ	Завод-изготовитель	Грузоподъемность, кг	Скорость, м/с	Кол-во остановок	Высота, м	Внутренние габариты кабины (шир.х глуб.), мм	Внутренний размер шахты, мм	Дверной проем, мм	Исполнение (расположение маш.помещения)	Цена (без НДС), руб. с 09.2004г.
11.	Лифт грузовой	ПГ-0505М		ОАО «ЩЛЗ», г.Щербинка	500	0,5	6	17,5	1000х1000	1600х1200	850	верхнее	340000
12.	То же	ПГ-0505М		то же	500	0,5	6	17,5	1000х1500	1600х1700	850	верхнее	340000
13.	«	ПГ-0505		«	500	0,5	6	17,5	1500х2000	2100х2200	1250	верхнее	340000
14.	«	ПГ-0505 МВ		«	500	0,5	6	17,5	1000х1500	1700х1700	850	нижнее	385000
15.	«	ПГ-0505 В		«	500	0,5	6	17,5	1500х2000	2200х2200	1250	нижнее	385000
16.	«	ПГ-285М		ОАО «УЛЗ», г.Екатеринбург; ОАО «Ржевский краностроительный завод», Г.Ржев	500	0,5	20	75	1000х1500х2000	1600х1700	850	верхнее	224700
Внутренние размеры маш. помещения (ширина х глубина х высота), мм – 2700х3150х2800.													
17.	«	ПГ-286М			500	0,5	20	75	1500х2000х2000	2100х2200	1250	верхнее	250200
Внутренние размеры маш. помещения (ширина х глубина х высота), мм –3300х3150х2800.													
18.	«	ПГ-1005		ОАО «ЩЛЗ», г.Щербинка	1000	0,5	6	17,5	1500х2000	2100х2200	1250	верхнее	520000
19.	«	ПГ-1005 В		то же	1000	0,5	6	17,5	1500х2000	2250х2200	1250	нижнее	570000
20.	«	ПГ-287М		ОАО «УЛЗ», г.Екатеринбург	1000	0,5	20	75	1500х2000х2200	2100х2200	1250	верхнее	347300
Внутренние размеры маш. помещения (ширина х глубина х высота), мм –3500х3150х2800													
21.	«	ПГ-288М		ОАО «ЩЛЗ», г.Щербинка; ОАО «УЛЗ», г.Екатеринбург	1000	0,5	3	7,0	2000х2500х2200	2600х2700	1650	верхнее	463900; 367300
22.	«	ПГ-289М		то же	2000	0,5	3	7,0	2000х2500х2200	2750х2700	1650	верхнее	485000; 422700
23.	«	ПГ-290М		«	2000	0,5	3	7,0	2000х3000х2200	2750х3200	1650	верхнее	485000; 441500
24.	«	ПГ-291М		«	3200	0,5	3	7,0	2000х3000х2200	2750х3200	1650	верхнее	615000; 520300
25.	«	ПГ-292М		«	3200	0,5	3	7,0	2500х3500х2200	3250х3700	2050	верхнее	689000; 526500
26.	«	ПГ-293М		«	5000	0,25	3	7,0	3000х4000х2400	3750х4200	2450	верхнее	820000; 640000

													68
№ п/п	Наименование оборудования изделия	Модель лифта	ГОСТ или ТУ	Завод-изготовитель	Грузоподъемность, кг	Скорость, м/с	Кол-во остановок	Высота, м	Внутренние габариты кабины (шир.х глуб.), мм	Внутренний размер шахты, мм	Дверной проем, мм	Исполнение (расположение маш. помещения)	Цена (без НДС), руб. с 09.2004г.
27.	Лифт грузовой выжимной	ПГ-294М		ОАО «УЛЗ», г.Екатеринбург; ОАО «Ржевский краностроительный завод», Г.Ржев	500	0,5	8	25	1000х1500х2000	1700х1700	850	нижнее	287000
Внутренние размеры маш. помещения (ширина х глубина х высота), мм –2500х3000х2450.													
28.	То же	ПГ-295М		то же	500	0,5	8	25	1500х2000х2000	2200х2200	1250	нижнее	297500
Внутренние размеры маш. помещения (ширина х глубина х высота), мм –2500х3000х2450.													
29.	«	ПГ-296М		ОАО «УЛЗ», г.Екатеринбург	1000	0,5	8	25	1500х2000х2200	2250х2200	1250	нижнее	382000
Внутренние размеры маш. помещения (ширина х глубина х высота), мм –2700х3300х2450.													
30.	«	ПГ-297М		ОАО «ЩЛЗ», г.Щербинка; ОАО «УЛЗ», г.Екатеринбург	1000	0,5	8	25	2000х2500х2200	2750х2700	1650	нижнее	513900; 412000
Внутренние размеры маш. помещения (ширина х глубина х высота), мм –2700х3300х2450.													
31.	«	ПГ-298М		то же	2000	0,5	8	25	2000х2500х2200	2850х2700	1650	нижнее	535000; 434500
Внутренние размеры маш. помещения (ширина х глубина х высота), мм –2700х3700х2800.													
32.	«	ПГ-299М		«	2000	0,5	8	25	2000х3000х2200	2850х3200	1650	нижнее	665000; 540500
Внутренние размеры маш. помещения (ширина х глубина х высота), мм –3200х3700х2800.													
33.	Лифт грузовой с монорельсом	ПГ-300М		ОАО «УЛЗ», г.Екатеринбург	1000	0,5	12	45	2000х2500х2700	2600х2700	1650		421500
Внутренние размеры маш. помещения (ширина х глубина х высота), мм –4000х3800х2800													
34.	То же	ПГ-301М		то же	1000	0,5	12	45	2000х2500х3700	2600х2700	1650		440300
Внутренние размеры маш. помещения (ширина х глубина х высота), мм –4000х3800х2800.													
35.	«	ПГ-302М		«	2000	0,5	12	45	2000х2500х2700	2750х2700	1650		506200
Внутренние размеры маш. помещения (ширина х глубина х высота), мм –4000х3800х3500													

№ п/п	Наименование оборудования изделия	Модель лифта	ГОСТ или ТУ	Завод-изготовитель	Грузоподъемность, кг	Скорость, м/с	Кол-во остановок	Высота, м	Внутренние габариты кабины (шир.х глуб.), мм	Внутренний размер шахты, мм	Дверной проем, мм	Исполнение (расположение маш. помещения)	Цена (без НДС), руб. с 01.2008г.
36.	Лифт грузовой с монорельсом	ПГ-303М		ОАО «УЛЗ», г.Екатеринбург	2000	0,5	12	45	2000x2500x3700	2750x2700	1650		532000
Внутренние размеры маш. помещения (ширина x глубина x высота), мм –4000x3800x3500.													
37.	то же	ПГ-304М		то же	2000	0,5	12	45	2000x3000x2700	2750x3200	1650		505100
Внутренние размеры маш. помещения (ширина x глубина x высота), мм –4500x3800x3500.													
38.	«	ПГ-305М		«	2000	0,5	12	45	2000x3000x3700	2750x3200	1650		535600
Внутренние размеры маш. помещения (ширина x глубина x высота), мм –4500x3800x3500.													
39.	«	ПГ-306М		«	3200	0,5	12	45	2500x3500x2700	3250x3700	2050		569000
Внутренние размеры маш. помещения (ширина x глубина x высота), мм –5200x4300x3500.													
40.	«	ПГ-307М		«	3200	0,5	12	45	2500x3500x3700	3250x3700	2050		597000
Внутренние размеры маш. помещения (ширина x глубина x высота), мм –5200x4300x3500.													
41.	Лифт грузовой для многоуровневых гаражей	ПГ-2292		«	3200	0,25	12	45	3000x6000x2400	3750x6200	2450		683000
Внутренние размеры маш. помещения (ширина x глубина x высота), мм –5200x4300x3500.													

ТАБЛИЦА ПАРАМЕТРОВ НА ЛИФТЫ ГРУЗОВЫЕ

Индекс лифта	Грузо-подъемность	Скорость м/с	Размеры шахты		Проем дверей (ширина) мм	Высота подъема кабины (max) м	Количество остановок кабины	Внутренние габариты кабины			Расположение противовеса
			ширина	глубина				ширина	глубина	высота	
ЛГМ-0101А	100	0,5	1500	870	860/900	5,2	2	890	630	1000	справа, слева
ЛГМ-0101Б	100	0,5	1300	750	860/900	45	14	890	630	1000	справа, слева
ЛГМ-0101АН	100	0,5	1500	870	860/900	5,2	2	890	630	1000	справа, слева
ЛГО-0500К	500	0,5	2100	2200	1250	75	20	1500	2000	2000	справа, слева
ЛГО-0501К	500	0,5	2100	2200	1250	75	20	1500	2000	2000	справа, слева
ЛГО-0520К	500	0,5	1600	1700	850	75	20	1000	1500	2000	справа, слева
ЛГО-0520КМ	500	0,5	1600	1200	850	75	20	1000	1000	2000	справа, слева
ЛГО-0521К	500	0,5	1600	1700	850	75	20	1000	1500	2000	справа, слева
ЛГО-0521КМ	500	0,5	1600	1200	850	75	20	1000	1000	2000	справа, слева
ЛГВ-0550К	500	0,5	1700	1700	850	25	8	1000	1500	2000	справа, слева
ЛГВ-0551К	500	0,5	1700	1700	850	25	8	1000	1500	2000	справа, слева
ЛГО-1000К	1000	0,5	2100	2200	1250	75	20	1400	2000	2200	справа, слева
ЛГО-1010К	1000	0,5	2600	2700	1650	75	20	1900	2500	2200	справа, слева
ЛГВ-1050К	1000	0,5	2250	2200	1250	25	8	1400	2000	2200	справа, слева
ЛГВ-1070К	1000	0,5	2750	2700	1650	25	8	1900	2500	2200	справа, слева
ЛГО-2000К	2000	0,5	2750	2700	1650	45	14	1900	2500	2200	справа, слева
ЛГО-2020К	2000	0,5	2750	3200	1650	45	14	1900	3000	2200	справа, слева
ЛГВ-2050К	2000	0,5	2850	2700	1650	25	8	1900	2500	2200	справа, слева
ЛГО-3200К-А	3200	0,5	2750	3200	1650	45	14	1900	3000	2200	справа, слева
ЛГО-3200К-Б	3200	0,5	3250	3700	2050	45	14	2400	3500	2200	справа, слева
ЛГО-5000К	5000	0,25	3750	4200	2450	45	14	2900	4000	2400	справа, слева

Разрез шахты

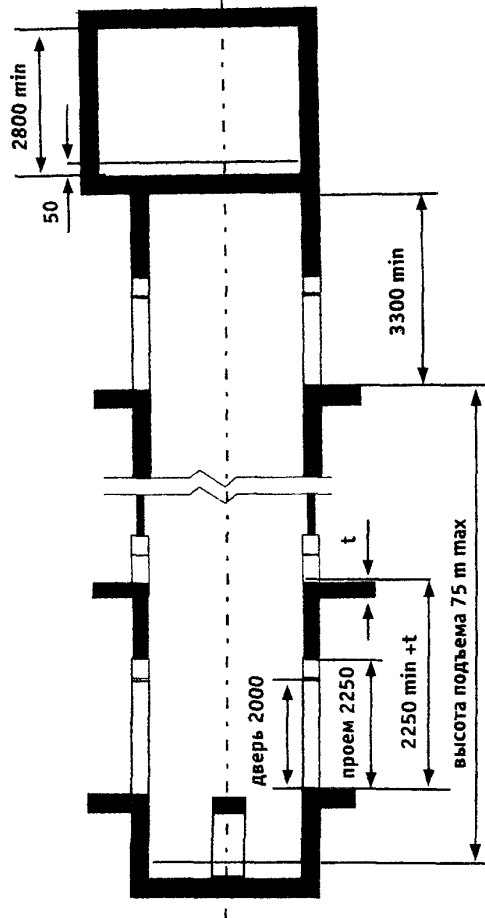

План шахты

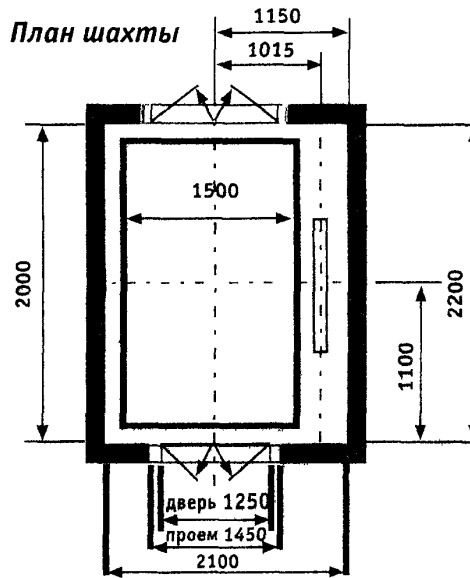

План машинного помещения

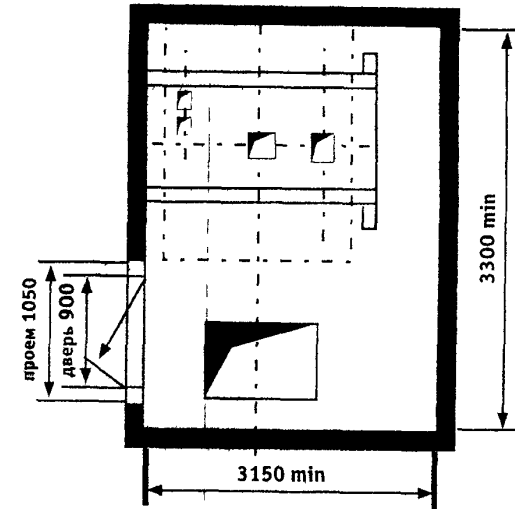

Договорные цены на грузовые лифты без НДС с 09.06.2004г.

Индекс лифта	Цена лифта, руб.	Цена остановки, руб.	Цена 1 м подъема, руб.
ЛГМ-0101А	142780	7200	1250
ЛГМ-0101Б	122200	5800	700
ЛГО-0500К*	340000	18000	1100
ЛГО-0520К*	340100	18000	1100
ЛГО-0520КМ*	340100	18000	1100
ЛГО-0521КМ*	340100	18000	1100
ЛГО-0551К*	385000	18000	1100
ЛГО-1000К	520000	18700	2000
ЛГО-1100К	520000	18700	2000
ЛГВ-1050К	570000	18700	2000
ЛГВ-1070К	570000	18700	2000
ЛГО-2000К	485000	25500	2000
ЛГО-2020К*	485000	25500	2000
ЛГВ-2050К*	535000	25500	2000
ЛГО-3200К-А	615000	36000	3000
ЛГО-3200К-Б	690000	42500	3000
ЛГО-5000К	820000	48500	3000

* - купе кабины и двери шахты окрашены эмалью ПФ-115

5. РЕДУКТОРЫ

1. Редукторы червячные одноступенчатые типов 2ЧМ, РЧ, Ч.

Лист 1

Листов 3

72

ТЕХНИЧЕСКИЕ ХАРАКТЕРИСТИКИ:

u _n	Типоразмер редуктора													
	РЧ – 25М		2ЧМ – 40		2ЧМ – 63		2ЧМ – 80		Ч–100		Ч – 125		Ч – 160	
	M _{вых} , Н м	W, кВт	M _{вых} , Н м	W, кВт	M _{вых} , Н м	W, кВт	M _{вых} , Н м	W, кВт	M _{вых} , Н м	W, кВт	M _{вых} , Н м	W, кВт	M _{вых} , Н м	W, кВт
6	10	0,06	-	-	-	-	-	-	-	-	-	-	-	-
8	-	-	28	0,64	105	2,40	210	4,72	380	8,0	659	13,9	1250	26,1
10	-	-		0,53	106	1,85	200	3,34	367	6,2	636	10,1	1153	19,5
12,5	10	0,06	26	0,40	93	1,30	190	2,9	374	5,1	626	8,5	1150	15,5
16	-	-	30	0,38	120	1,45	210	2,52	392	4,3	676	7,5	1390	15,0
20	-	-			110	1,10		1,90	389	3,5	653	5,8	1150	10,3
25	10	0,06	28	0,25	100	0,76	210	1,58	372	2,5	616	4,4	1110	8,0
31,5	-	-	36	0,23	130	0,89	260	1,63	400	2,9	800	4,9	1600	9,6
34	8	0,06	-	-	-	-	-	-	-	-	-	-	-	-
40	-	-	33	0,21	120	0,69	240	1,22	387	2,0	692	3,4	1244	6,2
50	-	-	31	0,17	110	0,57		0,99	389	1,6	640	2,6	1168	5,0
63	-	-	26		93	0,37	200	0,95	313	1,1	610	2,0	1033	3,5
80	-	-	-	-	83	0,27	170	0,50	292	0,9	525	1,5	1092	2,9
Цена с НДС, руб.	5251		5605		9204		9912		16343		23659		35459	

u_n – номинальное передаточное число;

M_{вых} – номинальный крутящий момент на выходном (тихоходном) валу;

W – расчетная мощность на входном (быстроходном валу) при частоте вращения 1500 об/мин.

Условное обозначение редуктора при заказе:

Редуктор 2ЧМ – 63 – 20 – 51 – 2 – 1 – 2 У2 – С

2ЧМ – тип редуктора;

63 – межосевое расстояние, мм;

20 – номинальное передаточное число (u_n);

51 – вариант сборки;

2 – вариант расположения червячной пары;

1 – вариант крепления;

2 – категория точности редуктора;

У2 – климатическое исполнение и категория размещения;

С – заправка смазкой «Трансол – 100».

Примечание: В редукторах с вариантом сборки 56 выходной вал может быть двух модификаций: шлицевой, либо со шпоночным пазом. При заказе редуктора второй модификации (шпоночный паз) обозначение должно выглядеть так: **Редуктор 2ЧМ-63-20-56-Шп-2-1-2-У2-С.**

Редукторы червячные одноступенчатые типов 2ЧМ, РЧ, Ч.

Лист 2

73

Листов 3

Габаритные и присоединительные размеры

4 отв. $\varnothing d_2 \times 8 - \varnothing d_3$

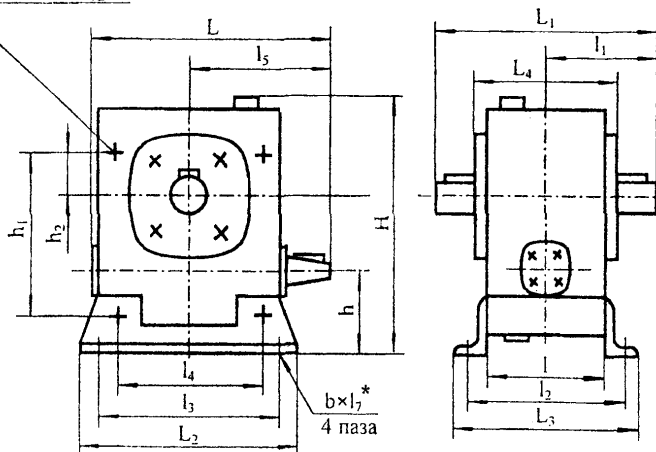

Примечание: * - Для редукторов типов РЧ-25М, Ч-100, Ч-125, Ч-160 читать как: «b отверстий $\varnothing d$ ».

Размеры, мм	Типоразмер редукторов						
	РЧ-25М	2ЧМ-40	2ЧМ-63	2ЧМ-80	Ч-100	Ч-125	Ч-160
L	113	175	235	279	373	437	551
L ₁	116	180	200	250	450	460	560
L ₂	60	180	220	260	240	275	350
L ₃	80	164	197	212	175	230	280
L ₄	70	120	145	164	-	-	-
l	68	100	125	140	-	-	-
l ₁	58	90	100	125	225	230	280
l ₂	66	140	165	185	140	190	230
l ₃	45	150	180	225	200	230	300
l ₄	-	105	150	180	-	-	-
l ₅	68	100	135	160	225	261	345
l ₇	-	-	20	20	20	-	-
H	95	180	225	267	312	396	500
h	27	72	82	92	100	111	140
h ₁	-	105	150	180	-	-	-
h ₂	-	30	45	50	-	-	-
d	9	-	-	-	19	19	22
d ₁	-	10,5	10,5	-	-	-	-
d ₂	-	16	16	18	-	-	-
d ₃	-	10,5	10,5	12,5	-	-	-
B	4	14	14	16	8	8	8
Масса, кг	1,2	6,3	12,3	18,6	57,3	88,5	157,4

Варианты конструктивных исполнений редукторов

Варианты расположения червячной пары

2ЧМ-40, 2ЧМ-63, 2ЧМ-80.

Ч-100, Ч-125, Ч-160

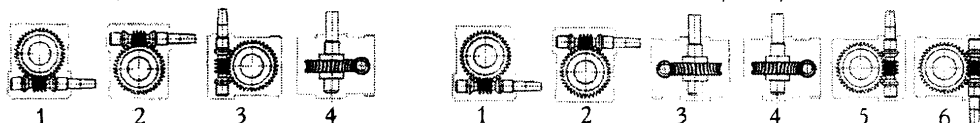

Варианты сборки

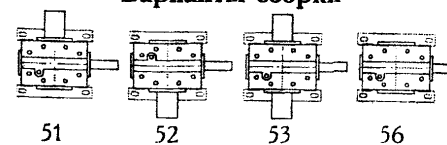

Способ крепления (только для редукторов 2ЧМ-40, 2ЧМ-63, 2ЧМ-80):

1 – сборка без опорных лап; 2 – сборка с опорными лапами.

Редукторы РЧ-25М с вариантом сборки 56 не выпускаются

Размеры входного вала

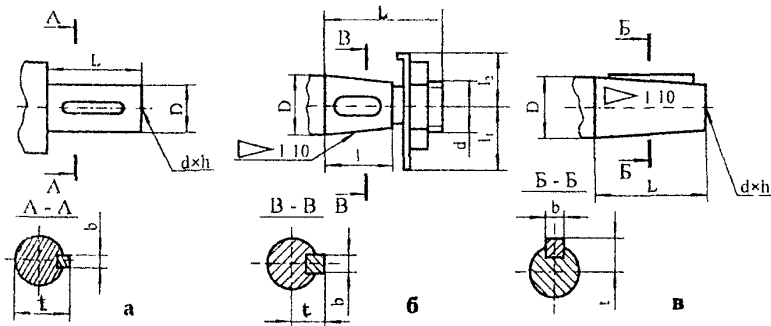

Типо-размер	Рис.	Размеры, мм								
		L	l	l ₁	l ₂	b	t	D	d	h
РЧ-25	а	20	-	-	-	3	9,20	8	M4	12
2ЧМ-40	в	28	-	-	-		8,50	16	M5	15
2ЧМ-63	в	36	-	-	-	4	11,60	22	M8	20
2ЧМ-80	в	42	-	-	-	5	13,45			
Ч-100; Ч-125	а	80	-	-	-	10	35,00	32	-	-
	б		58	24	18	6	17,05		M20x1,5	-
Ч-160	а	110	-	-	-	12	43,00	40	-	-
	б		82	28	20	10	20,95		M24x2,0	-

Размеры выходного вала

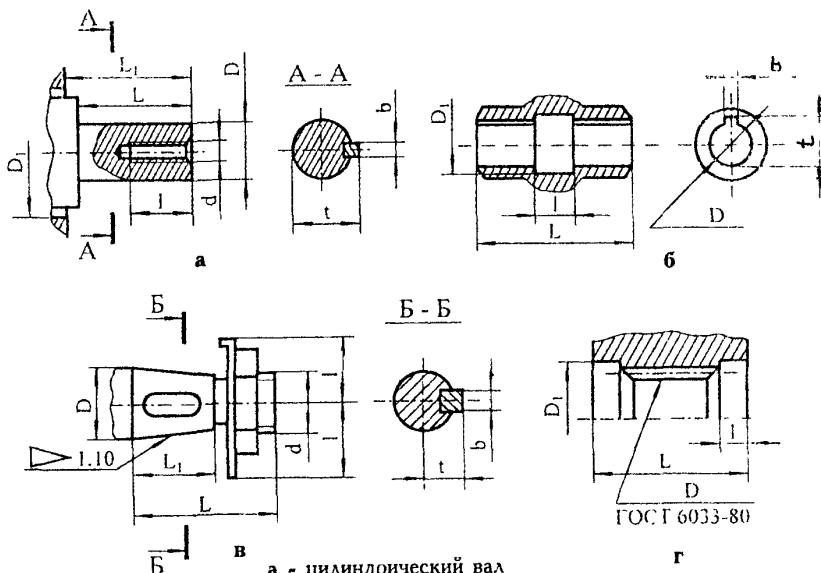

- а - цилиндрический вал
- б - полый вал со шпоночным пазом
- в - конический вал с наружной резьбой
- г - полый шлицевой вал

Типо-размер	Рис.	Размеры, мм									
		D	D ₁	d	L	L ₁	l	H	b	t	
РЧ-25	а	12	-	M4	22	-	12	-	4	13,50	
2ЧМ-40	а	18	60	M5	28	30	15	-	6	20,50	
	б	18H8	25	-	112	-	28	-	6	20,80	
	г	22xH8x1,5x11H	23	-			20	-	-		
2ЧМ-63	а	28	70	M8	42	27,5	20	-	8	31,00	
	б	26H8	35	-	108	-		-	8	29,30	
	г	32xH8x1,5x11H	33	-				-	-	-	
2ЧМ-80	а	35	90	M8	58	43	116	-	10	37,50	
	б	35H8	44	-	-	-		24	-	10	38,30
	г	40xH8x1,5x11H	41	-				-	25	-	-
Ч-100	а	45	-	M10	205	-	-	25	14	48,5	
	в		-	M30x2			82	32	25	12	23,45
	г	45xH8x2x11H	46	-	-	57,5	-	-	-		
Ч-125	а	55	-	M20	110	-	-	30	-	16	59,00
	в		-	M36x3			82	38	30	14	28,95
	г	55xH8x2,5x11H	60	-	230	-	60	-	-		
Ч-160	а	70	-	-	140	-	-	-	20	74,50	
	в		-	M48x3			105	50	40	18	36,33
	г	70xH8x2,5x11H	72	-	275	-	72,5	-	-		

2. Редуктор червячный одноступенчатый универсальный Ч – 40.

Лист 1
Листов 1

75

ТЕХНИЧЕСКИЕ УСЛОВИЯ: УГБИ.303160.003 ТУ.

ТЕХНИЧЕСКИЕ ХАРАКТЕРИСТИКИ:

Межосевое расстояние, мм	40									
Ном. частота вращения входного вала, об/мин	1400									
Номинальное передаточное число	8	10	15	20	25	30	40	50	60	
Номинальный крутящий момент на вых. валу, Н м	40	40	40	39	38	45	41	39	36	
Подводимая расчетная мощность на вх. валу, кВт	0,90	0,69	0,48	0,37	0,30	0,30	0,23	0,18	0,15	
КПД, не менее	0,88	0,87	0,82	0,78	0,74	0,70	0,65	0,60	0,56	
Масса, кг, не более	3,5									
Цена без НДС (01.01.2005г.), руб.	3990									

Габаритные и присоединительные размеры

Варианты сборки 51, 52 (53). Вариант крепления 1. Вариант расположения червячной пары 1.

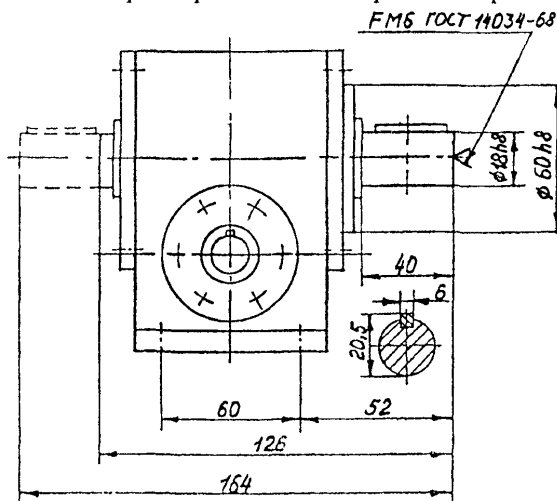
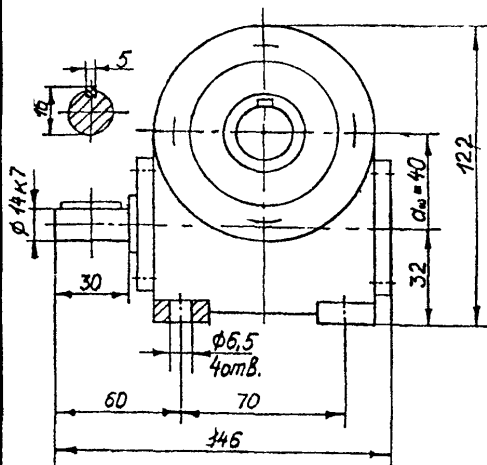

Варианты сборки

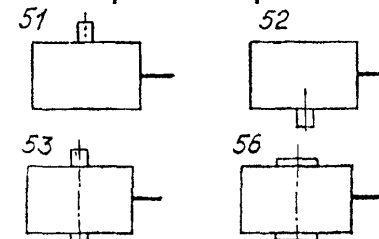

Варианты крепления

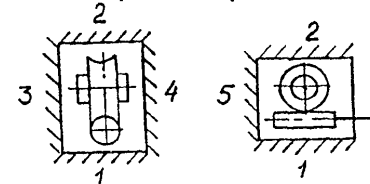

Варианты расположения червячной пары

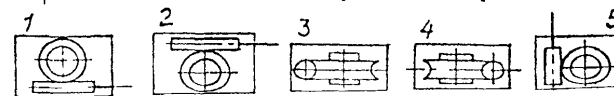

3. Редуктор червячный одноступенчатый универсальный 1Ч – 63А.

ТЕХНИЧЕСКИЕ УСЛОВИЯ: ТУ 2-056-238-86.
ТЕХНИЧЕСКАЯ ХАРАКТЕРИСТИКА:

Межосевое расстояние, мм	63										
Ном. частота вращения вх вала, об/мин	1500										
Ном. передаточное число	8,0	10,0	12,5	16,0	20,0	25,0	31,5	40,0	50,0	63,0	80,0
Номинальный крутящий момент на выходном валу, Н м	ПВ<63%	160	132	132	160	140	132	200	170	140	106
	ПВ<63%	130	130	120	130	130	120	130	130	125	110
КПД при непрерывном режиме	0,87	0,86	0,85	0,82	0,80	0,78	0,69	0,67	0,63	0,56	0,54
Масса для вариантов сборки, кг.	51, 52/ 53/ 56	12 / 16 / 15									
Цена без НДС (01.01.2005г.), руб.	3950										

ПВ% - продолжительность включения по ГОСТ 183-74.

Пример записи при заказе:

1Ч-63А-32-51-11-1-У3, где

- 1Ч** – порядковый номер и тип редуктора;
- 63** – межосевое расстояние, мм;
- 32** – передаточное число,
- 51** – вариант сборки по ГОСТ 20373;
- 1** – вариант крепления редуктора;
- 1** – вариант расположения червячной пары;
- 1** – категория точности передачи редуктора;
- У3** – климатическое исполнение и категория размещения.

Варианты расположения червячной пары

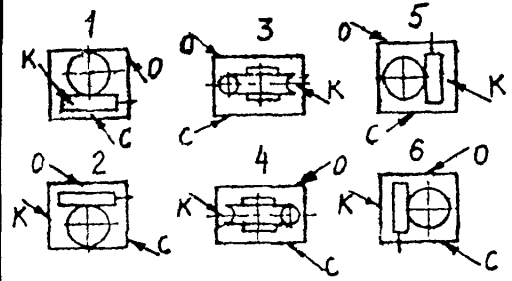

С – сливная пробка, О – отдушина;
К – контрольная пробка уровня масла

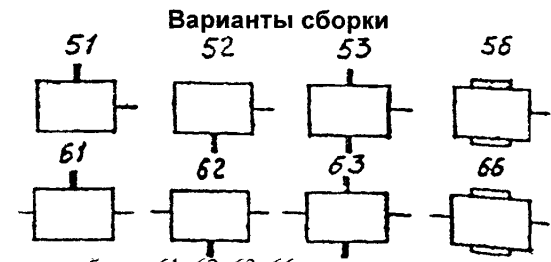
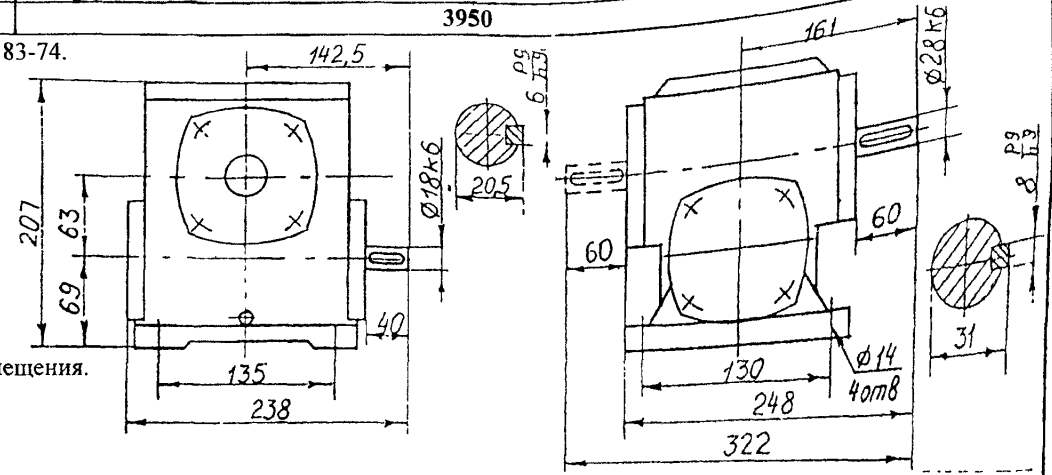

Варианты сборки 61, 62, 63, 66 изготавливаются по заказу потребителя

Вариант крепления

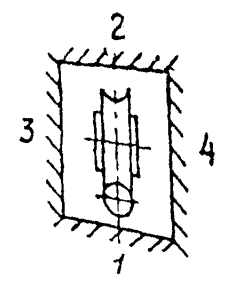

4. Редуктор червячный одноступенчатый универсальный 5Ч – 80.

Лист 1

77

Листов 1

ТЕХНИЧЕСКИЕ УСЛОВИЯ: ТУ 2-056-0224821-313-95.

ТЕХНИЧЕСКАЯ ХАРАКТЕРИСТИКА:

Межосевое расстояние, мм		80										
Ном. частота вращения вх. вала, об/мин		1500										
Ном. передаточное число		8,0	10,0	12,5	16,0	20,0	25,0	31,5	40,0	50,0	63,0	80,0
Номинальный крутящий момент на выходном валу, Н м	ПВ=40%	290	260	270	300	270	270	360	270	285	260	240
	ПВ=100%	212	190	195	218	195	195	260	195	206	190	175
КПД, %		91	90	89	86	84	83	78	73	71	64	61
Цена без НДС (01.01.2005г.), руб		5380										

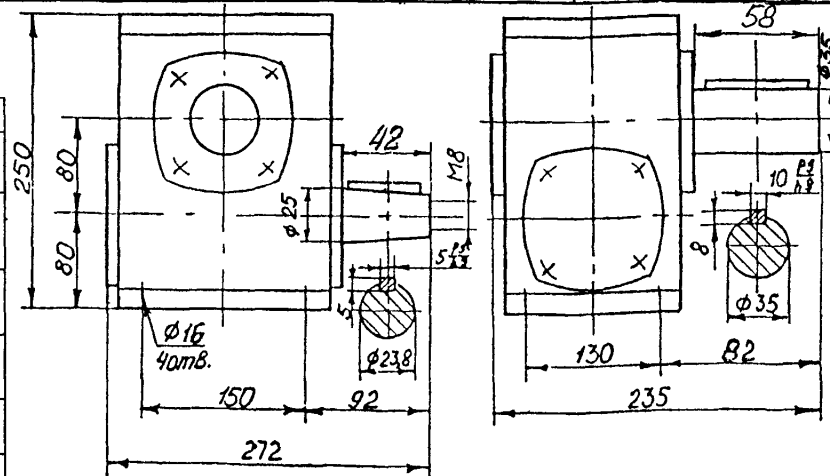

Варианты сборки:

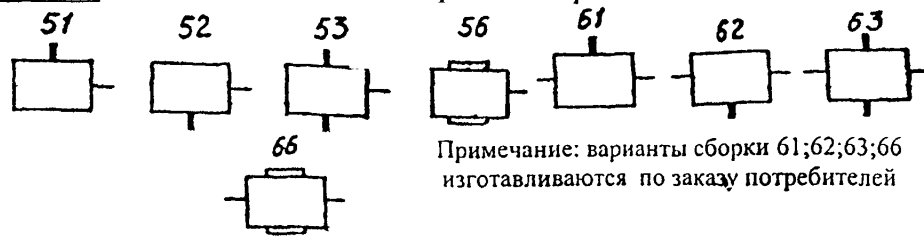

Примечание: варианты сборки 61;62;63;66 изготавливаются по заказу потребителей

Пример записи при заказе: 5Ч-80-32-51-11-14-1-У3, где

- 5Ч** – порядковый номер и тип редуктора;
- 80** – межосевое расстояние, мм;
- 32** – передаточное число;
- 51** – вариант сборки по ГОСТ 20373;
- 1** – вариант крепления редуктора;
- 1** – вариант расположения червячной пары;
- 1** – вариант исполнения конца быстроходного вала – 1 – тип 2 исп.1 ГОСТ 12081;
- 4** – вариант исполнения конца тихоходного вала – 4 – исп.2 ГОСТ 12080;
- 1** – категория точности передачи редуктора;
- У3** – климатическое исполнение и категория размещения.

Варианты расположения червячной пары в пространстве:

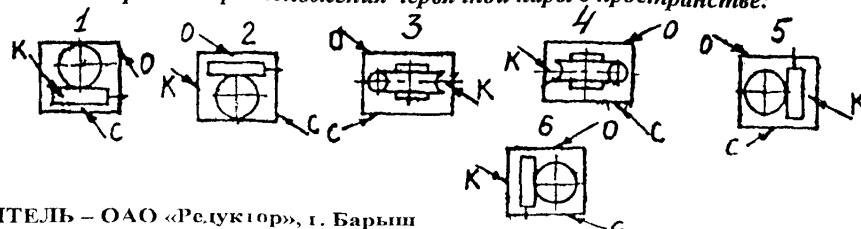

ТЕХНИЧЕСКИЕ УСЛОВИЯ: ТУ 2-056-0224821-313-95.

ТЕХНИЧЕСКАЯ ХАРАКТЕРИСТИКА:

Межосевое расстояние, мм	100											
Ном. частота вращения вх вала, об/мин	1500											
Передаточное число	8,0	10,0	12,5	16,0	20,0	25,0	31,5	40,0	50,0	63,0	80,0	
Номинальный крутящий момент на выходном валу, Н м	ПВ=40%	540	525	540	540	525	525	577	540	540	440	420
	ПВ=100%	387	375	387	387	375	375	412	387	387	315	300
КПД, %	92	91	90	88	86	85	79	75	74	66	65	
Корректир. уровень звуковой мощности, ДБА	80											
Масса, кг	39											
Цена без НДС (01.01.2005г.), руб.	7740											

ПВ% - продолжительность включения по ГОСТ 183-74.

Пример записи при заказе:

5Ч-100-32-51-11-22-1-У3, где

5Ч – порядковый номер и тип редуктора;

100 – межосевое расстояние, мм;

32 – передаточное число;

51 – вариант сборки по ГОСТ 20373;

1 – вариант крепления редуктора:

1 – вариант расположения червячной пары;

2 – вариант исполнения конца быстроходного вала – «2» – тип 2 исп.1 ГОСТ 12081;

2 – вариант исполнения конца тихоходного вала: «1» – тип 2 исп.1 ГОСТ 12080

«2» – тип 1 исп.1 ГОСТ 12081;

1 – категория точности передачи редуктора;

У3 – климатическое исполнение и категория размещения.

Редуктор имеет : вариантов сборки, 4 варианта крепления и 6 вариантов расположения червячной пары в пространстве (схемы см. выше редуктор 1Ч-63).

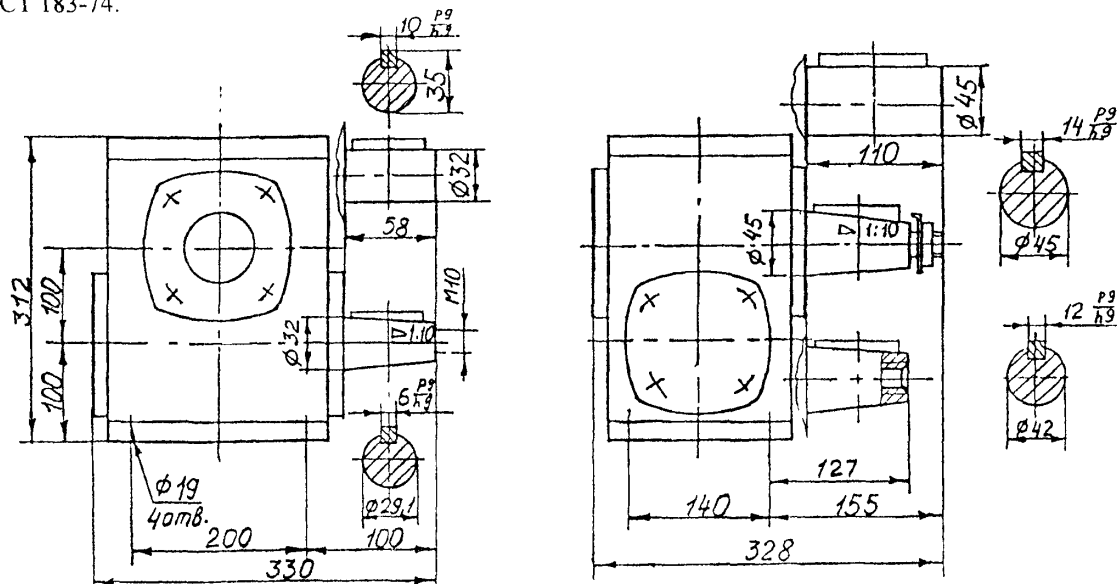

6. Редуктор червячный одноступенчатый универсальный 5Ч – 125.

Лист 1

Листов 1

79

ТЕХНИЧЕСКИЕ УСЛОВИЯ: ТУ 2-056-0224821-313-95.

ТЕХНИЧЕСКАЯ ХАРАКТЕРИСТИКА:

Межосевое расстояние, мм	125											
Ном частота вращения вх вала, об/мин	1500											
Передачное число	8,0	10,0	12,5	16,0	20,0	25,0	31,5	40,0	50,0	63,0	80,0	
Номинальный крутящий момент на выходном валу, Н м	ПВ=40%	900		950	925	875	1150	900	925	875	750	
	ПВ=100%	650	630		670	650	615	800	690	650	530	
КПД при непрерывном режиме с ПВ=100%, %	93	92	91	88	87	85	80	78	75	72	66	
Коррекцир уровень звуковой мощности, ДБА	82											
Масса для вариантов сборки, кг	51, 52	70										
	53	73										
	56	68										
Цена без НДС (01 01 2005г), руб.	9530											

ПВ% - продолжительность включения по ГОСТ 183-74

Пример записи при заказе:

5Ч-125-32-51-11-12-1-У3, где

5Ч – порядковый номер и тип редуктора,

125 – межосевое расстояние, мм,

32 – передаточное число,

51 – вариант сборки по ГОСТ 20373,

1 – вариант крепления редуктора,

1 – вариант расположения червячной пары,

1 – вариант исполнения конца быстроходного вала

«1» – тип 2 исп 1 ГОСТ 12081,

2 – вариант исполнения конца тихоходного вала.

«2» – тип 1 исп 1 ГОСТ 12081,

1 – категория точности передачи редуктора,

У3 – климатическое исполнение и категория размещения

Редуктор имеет вариантов сборки, 4 варианта крепления и 6 вариантов расположения червячной пары в пространстве (схемы см выше редуктор 1Ч-63)

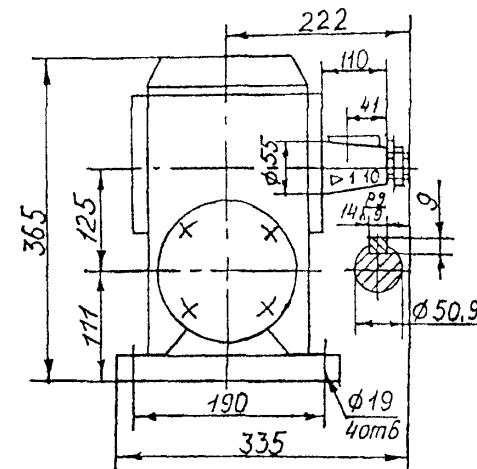
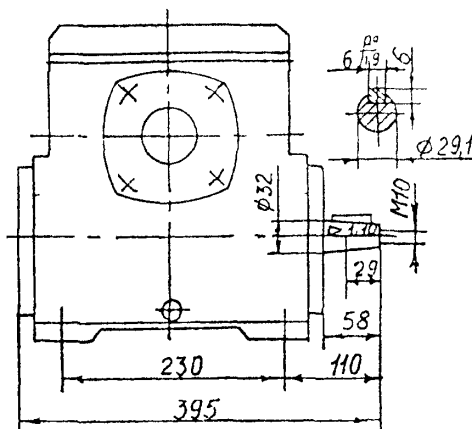

7. Редуктор червячный одноступенчатый универсальный 1Ч – 160.

Лист 1
Листов 1

80

ТЕХНИЧЕСКИЕ УСЛОВИЯ: ТУ 2-056-238-86.
ТЕХНИЧЕСКАЯ ХАРАКТЕРИСТИКА:

Межосевое расстояние, мм	160											
Ном. частота вращения вх. вала, об/мин	1500											
Передаточное число	8,0	10,0	12,5	16,0	20,0	25,0	31,5	40,0	50,0	63,0	80,0	
Номинальный крутящий момент на выходном валу, Н м	ПВ=63%	1700	1700	1600	2000	1800	2000	2360	2000	1800	1700	1600
	ПВ<63%	2000	1900	1800	2360	2000	2000	2650	2240	2000	1900	1600
КПД при непрерывном режиме с ПВ=100%,	0,94	0,93	0,92	0,90	0,87	0,86	0,83	0,79	0,75	0,74	0,71	
Корректир. уровень звуковой мощности, ДБА	89											
Масса для вариантов сборки, кг	51, 52	112										
	53	115										
	56	110										
Цена без НДС (01.01.2005г.), руб.	14450											

ПВ% - продолжительность включения по ГОСТ 183-74.

Пример записи при заказе:

1Ч-160-32-51-11-12-1-УЗ, где

1Ч – порядковый номер и тип редуктора;

160 – межосевое расстояние, мм;

32 – передаточное число,

51 – вариант сборки по ГОСТ 20373;

1 – вариант крепления редуктора;

1 – вариант расположения червячной пары;

1 – вариант исполнения конца быстроходного вала – тип 2 исп.1 ГОСТ 12081;

2 – вариант исполнения конца тихоходного вала 2» – тип 1 исп 1 ГОСТ 12081,

1 – категория точности передачи редуктора;

УЗ – климатическое исполнение и категория размещения.

Редуктор имеет. вариантов сборки, 4 варианта крепления и 6 вариантов расположения червячной пары в пространстве (схемы см. выше редуктор 1Ч-63).

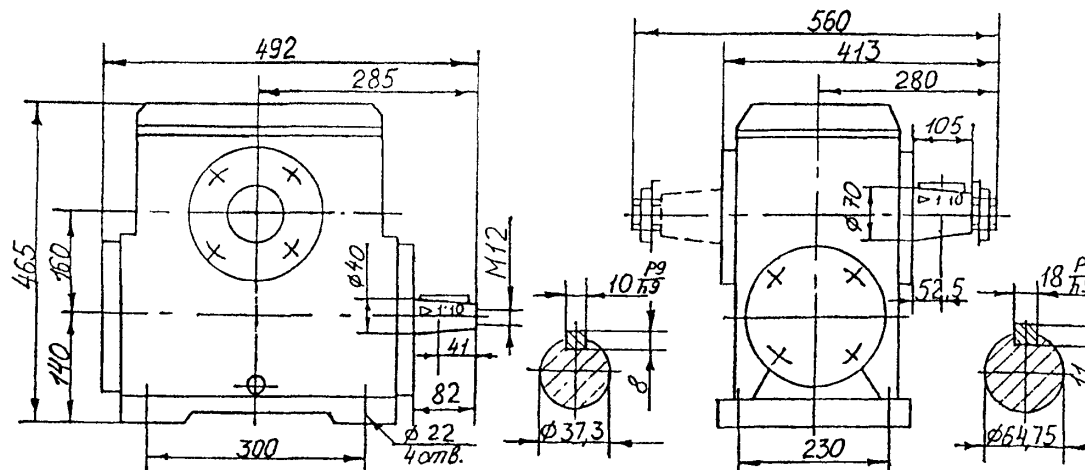

ЗАВОД ИЗГОТОВИТЕЛЬ – ОАО «Редуктор», г. Барыш

8. Редукторы червячные двухступенчатые типов 2Ч.

Лист 1

Листов 3

81

ТЕХНИЧЕСКИЕ ХАРАКТЕРИСТИКИ:

U _н	Типоразмер редуктора													
	2Ч-40/63М		2Ч-40/80М		2Ч-40/100М1		2Ч-63/100М1		2Ч-63/125М1		2Ч-63/160М1		2Ч-80/160М1	
	M _{вых.} , Н м	W, кВт	M _{вых.} , Н м	W, кВт	M _{вых.} , Н м	W, кВт	M _{вых.} , Н м	W, кВт	M _{вых.} , Н м	W, кВт	M _{вых.} , Н м	W, кВт	M _{вых.} , Н м	W, кВт
160	160	0,26	230	0,36	-	-	450	0,62	800	1,10	-	-	1800	2,33
200	165	0,22	230	0,31	-	-	450	0,52	650	0,74	-	-	1250	1,27
250	165	0,19	230	0,25	-	-	450	0,44	820	0,89	-	-	2000	2,05
320	170	0,17	240	0,22	-	-	-	-	820	0,62	-	-	2000	1,66
400	175	0,15	250	0,19	-	-	450	0,30	650	0,44	-	-	2000	1,38
500	165	0,12	250	0,17	-	-	-	-	650	0,37	-	-	1400	0,68
630	150	0,08	210	0,12	450	0,22	-	-	650	0,30	1300	0,57	-	-
800	120	0,06	220	0,10	450	0,19	-	-	650	0,25	1400	0,51	-	-
1000	175	0,07	280	0,11	450	0,16	-	-	800	0,26	1350	0,44	-	-
1250	155	0,06	300	0,10	390	0,12	-	-	800	0,22	1800	0,51	-	-
1600	130	0,04	260	0,07	390	0,09	-	-	850	0,23	1600	0,40	-	-
2000	180	0,04	350	0,07	530	0,12	-	-	850	0,20	1400	0,29	-	-
2500	160	0,03	320	0,06	450	0,09	-	-	850	0,16	1400	0,25	-	-
Цена с НДС, руб.	17110		18762		25783		30149		34220		46728		51566	

Редуктор 2Ч-25/40М1

U _н	M _{вых.} , Н м	W, кВт	U _н	M _{вых.} , Н м	W, кВт	U _н	M _{вых.} , Н м	W, кВт
75	30	97	378	36	39	850	31	19
96	36	87	384	36	38	960	33	22
120	33	78	425	26	25	1071	36	19
150	31	61	480	33	31	1200	31	18
189	36	61	544	30	24	1360	33	16
240	33	51	600	30	24	1512	26	12
272	31	42	680	30	21	1700	31	14
300	31	41	756	36	25	2142	26	9
340	33	38						

Цена с НДС – 11564 руб.

U_н - номинальное передаточное число; M_{вых.} – ном. крутящий момент на вых. (тихоходном) валу; W – расчетная мощность на входном (быстроходном валу) при частоте вращения 1500 об/мин.

Габаритные и присоединительные размеры



Примечание: * - Для редукторов с межосевым расстоянием тихоходной ступени не более 80 мм читать как «b отверстий Ø d».

Размеры, мм	Типоразмер редуктора							
	2Ч-25/40M1	2Ч-40/63M	2Ч-40/80M	2Ч-40/100M1	2Ч-63/100M1	2Ч-63/125M1	2Ч-63/160M1	2Ч-80/160M1
L	236	353	371	440	460	500	510	585
l	106	183	181	208	227	251	250	290
l ₁	40		60			72,5		82
l ₂	150	180	225	200	230		300	
l ₃	180	220	260	245	275		350	
l ₄		20		-	-	-	-	-
H	180	225	267	345	396		500	
H ₁	90	100	125	225	230		280	
H ₂	68		100		135		160	
H ₃	164	197	212	176	230		280	
h	112	145	172	200	236		300	
h ₁	97	122	132	140	163	174	203	220
h ₂	140	165	185	140	190		230	
d	-	-	-		19		22	
b		14	16		8			
Масса, кг	7,8	20,5	26,7	64,0	67,5	103,5	170,0	186,5

Примеры условного обозначения:

Редуктор 2Ч-63/100М1-200-12—21-Ц-У2-С

- 2Ч – тип редуктора;
- 63 – межосевое расстояние 1-й ступени, мм;
- 100 – межосевое расстояние 2-й ступени, мм;
- 200 – номинальное передаточное число (U_n);
- 12 – вариант сборки;
- 21 – вариант расположения червячной пары;
- Ц – цилиндрический конец выходного вала;
- У2 – климатическое исполнение и категория размещения;
- С – заправка смазкой «Трансол-100».

Тот редуктор с коническим выходным валом:

Редуктор 2Ч-63/100М-200-12-21-У2-С.

Редуктор 2Ч-40/80М-200-16-2-У2-С

- 2Ч – тип редуктора;
- 40 – межосевое расстояние 1-й ступени, мм;
- 80 – межосевое расстояние 2-й ступени, мм;
- 200 – номинальное передаточное число (U_n);
- 16 – вариант сборки;
- 2 – вариант крепления;
- Ц – цилиндрический конец выходного вала;
- У2 – климатическое исполнение и категория размещения;
- С – заправка смазкой «Трансол-100».

Тот же вариант сборки 16 (полый выходной вал), но со шпоночным пазом: **Редуктор 2Ч-40/80М-200-16-Шп-2-У2-С.**

Обозначение «Шп» используется только при заказе редукторов с полым выходным валом тихоходной ступени.

Размеры входного или выходного вала двухступенчатого редуктора соответствуют валу одноступенчатого редуктора, установленного в данную (быстроходную или тихоходную) ступень.

Варианты конструктивных исполнений двухступенчатых редукторов

Варианты расположения червячной пары

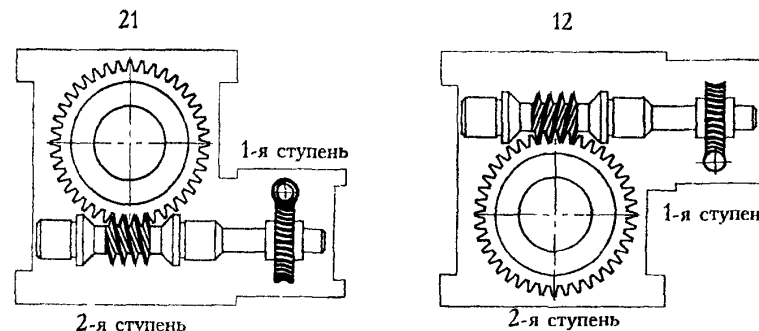

Варианты сборки

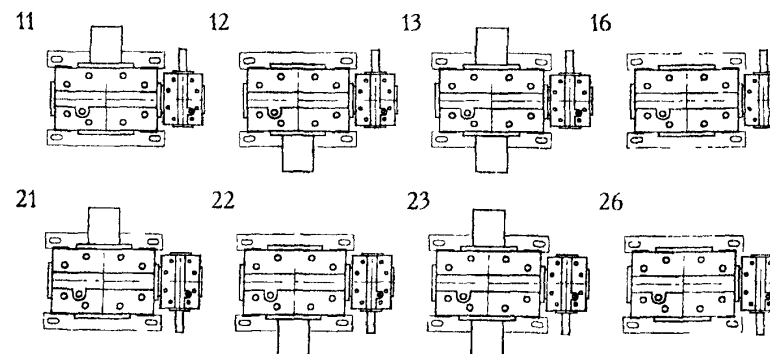

Способ крепления

(Только для редукторов 2РЧ-25/40, 2Ч-40/63М, 2Ч-40/80)

- 1 - сборка без опорных лап
- 2 - сборка с опорными лапами

ТЕХНИЧЕСКИЕ ХАРАКТЕРИСТИКИ:

Передаточное число ном.	100	125	160	200	250	400	600	1000	1600	2500	4000
Частота вращения вх.вала, об/мин.	1500										
Номинальный крутящий момент на вых.валу, Тном, Н·м	150	150	150	180	180	180	180	180	180	180	180
Подводимая расчётная мощность, кВт.	0,3	0,25	0,25	0,26	0,2	0,13	0,09	0,06	0,05	0,03	0,02
КПД, %	84	71	57	53	51	51	49	44	40	36	30
Допускаемая радиальная нагрузка, н	вх.вал	100									
	вых.вал	3060			3350						
Юрректированный уровень зв.мощности, дБА	82										
Масса, кг не более	25										

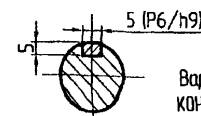
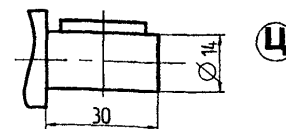

Варианты исполнения
концов быстрого вала

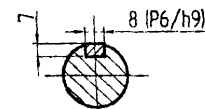
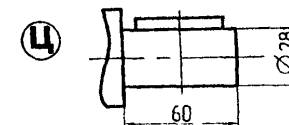

Варианты исполнения
концов тихоходного вала

Номинальный крутящий момент на выходном валу дан при повторно-кратковременном режиме при ПВ 40%.

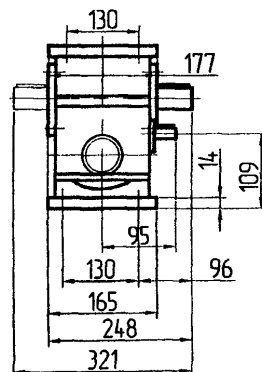
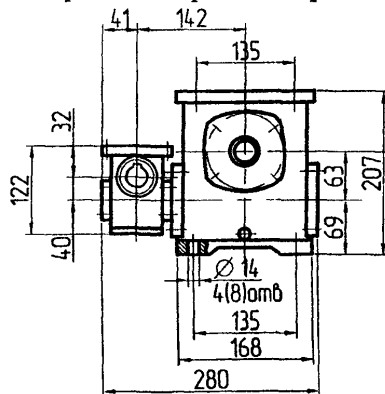

Вариант сборки 51 (53)

Вариант крепления 1 (2)

Стоимость редукторов с НДС действительна с 31.12.2004г.- 9340 руб.

ЗАВОД-ИЗГОТОВИТЕЛЬ - ОАО «Редуктор» г.Барыш

10. Редуктор червячный двухступенчатый универсальный 5Ч2-80.

Лист 1
Листов 1

85

ТЕХНИЧЕСКИЕ ХАРАКТЕРИСТИКИ:

Передаточное число ном.	100	125	160	200	250	400	600	1000	1600	2500	4000
Частота вращения вх.вала, об/мин	1500										
Номинальный крутящий момент на вых.валу, Тном, Н м	355										
Подводимая расчётная мощность, кВт.	0,74	0,63	0,5	0,44	0,37	0,25	0,2	0,15	0,13	0,11	0,08
КПД, %	72	68	64	61	58	53	42	35	28	20	16
Допускаемая радиальная нагрузка, н	вх.вал	30									
	вых.вал	477									
Юрректированный уровень зв.мощности, дБА	82										
Масса, кг не более	38										

Номинальный крутящий момент на выходном валу дан при повторно-кратковременном режиме при ПВ 40%.

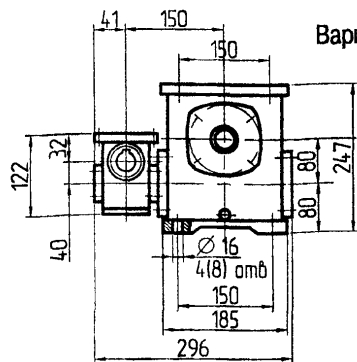

Варианты сборки 51 (53)

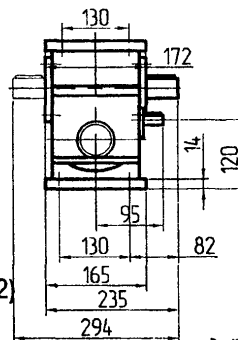

Вариант крепления 1 (2)



Варианты
исполнения
концов
тихоходного
вала

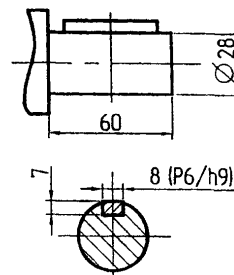

Варианты
исполнения
концов
быстроходного
вала

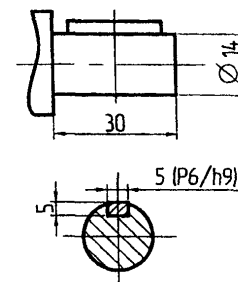

○ - обозначение при заказе

Стоимость редукторов с НДС
действительна с 01.01.2005г. - 10990 руб.

ТЕХНИЧЕСКИЕ ХАРАКТЕРИСТИКИ:

Передаточное число ном.	100	125	160	200	250	400	600	1000	1600	2500	4000
Частота вращения вх.вала, об/мин.	1500										
Номинальный крутящий момент на вых.валу, Т _{ном} , Н.м	790										
Подводимая расчётная мощность, кВт.	1,6	1,6	1,2	1,0	0,8	0,55	0,4	0,3	0,2	0,14	0,1
КПД, %	76	60	61	62	57	54	45	41	38	34	29
Допускаемая радиальная нагрузка, н	вх.вал	560									
	вых.вал	8000									
Корректированный уровень зв.мощности, дБА	85										
Масса, кг не более	68										

Номинальный крутящий момент на выходном валу дан при повторно-кратковременном режиме при ПВ 40%.

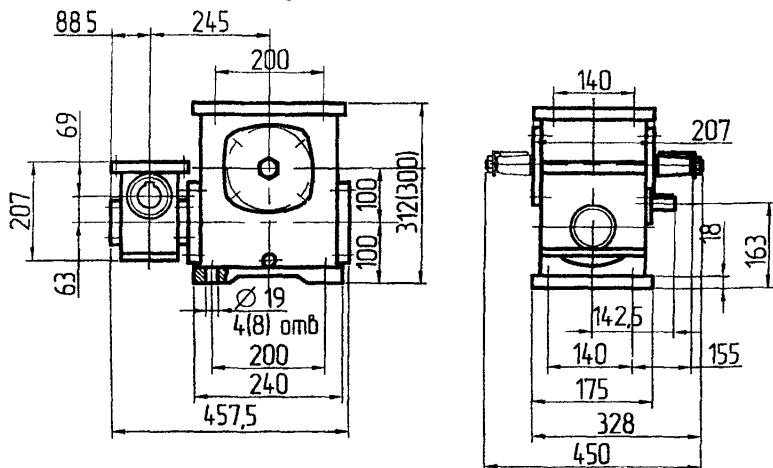

Вариант сборки 51 (53) Вариант крепления 1 (2)

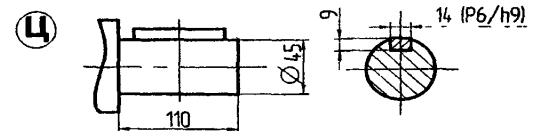
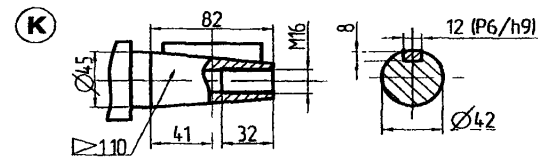
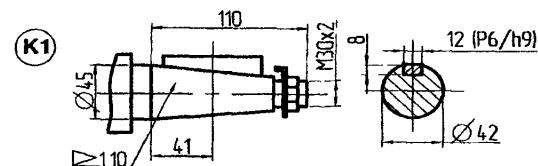

Варианты исполнения
концов тихоходного вала

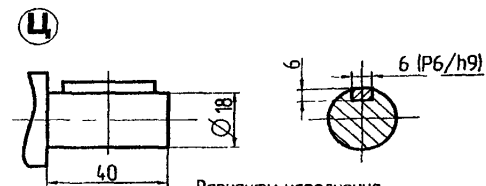

Варианты исполнения
концов быстроходного вала

○ - обозначение при заказе

Стоимость редукторов с НДС
действительна с 01.01.2005г. - 11900 руб.

ЗАВОД-ИЗГОТОВИТЕЛЬ - ОАО «Редуктор» г.Барыш

12. Редуктор червячный двухступенчатый универсальный 5Ч2-125.

Лист 1

87

Листов 1

ТЕХНИЧЕСКИЕ ХАРАКТЕРИСТИКИ:

Передаточное число ном	100	125	160	200	250	400	600	1000	1600	2500	4000
Частота вращения вх вала, об/мин	1500										
Номинальный крутящий момент на вых вала, Тном, Н.м	1200	1200	1200	1250	1250	1250	1600	1600	1600	1600	1200
Подводимая расчетная мощность, кВт	2,4	2,0	1,6	1,4	1,2	0,8	0,8	0,6	0,5	0,4	0,2
КПД, %	75	74	70	67	65	56	50	42	32	25	20
Допускаемая радиальная нагрузка, н	вх вал	340									
	вых вал	9000									
Корректированный уровень зв мощности, дБа	82										
Масса кг не более	93										

Номинальный крутящий момент на выходном валу дан при повторно-кратковременном режиме при ПВ 40%.

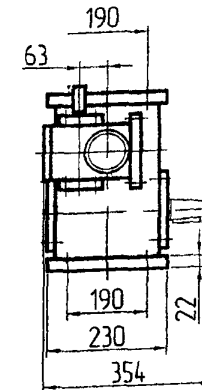
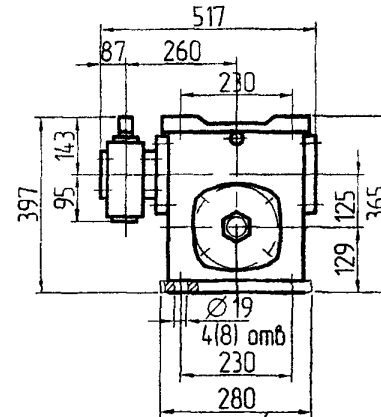

Вариант сборки 52, вариант крепления 1 (2)

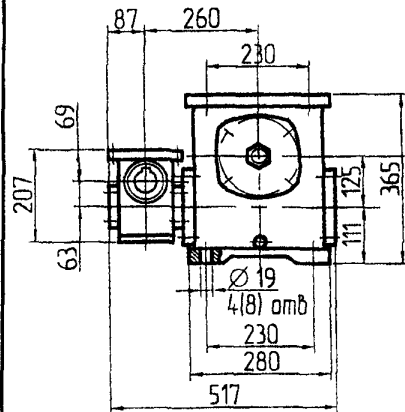

Вариант сборки 51 (53) Вариант крепления 1 (2)

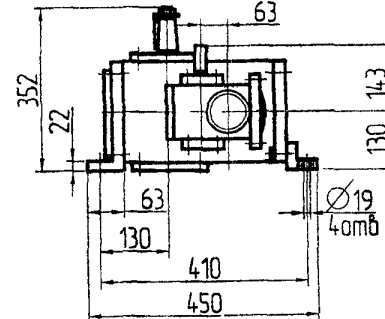
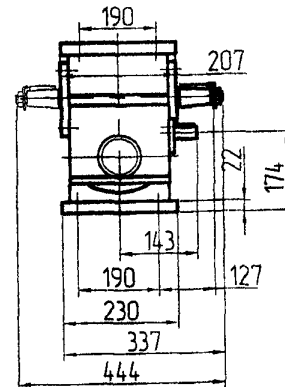

Вариант сборки 51, вариант крепления 3

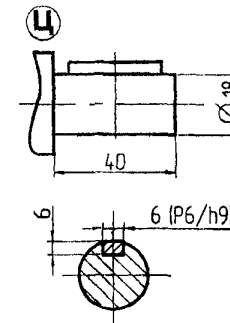

Варианты исполнения
концов быстрого вала

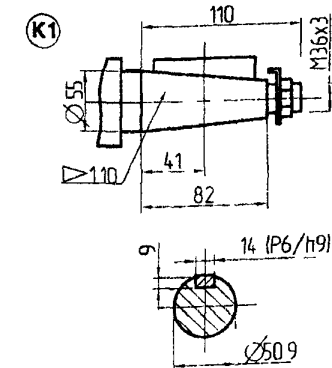

Варианты исполнения
концов тихоходного вала

○ - обозначение при заказе

Стоимость редукторов с НДС
действительна с 01.01.2005г. - 13680 руб.

13. Редуктор червячный двухступенчатый универсальный 5Ч2-160.

Лист 1
Листов 1

88

ТЕХНИЧЕСКИЕ ХАРАКТЕРИСТИКИ:

Передаточное число ном	100	125	160	200	250	400	630	1000	1600	2500	4000
Частота вращения вх вала, об/мин	1500										
Номинальный крутящий момент на вых валу, Н м	1800	2465	2090	2140	2190	2480	2610	2760	2895	2570	1690
Подводимая расчётная мощность, кВт	3,7	4,2	3,0	2,6	2,2	1,7	1,2	0,9	0,7	0,41	0,2
КПД, %	73	70	66	63	61	55	51	46	41	38	34
Допускаемая радиальная нагрузка, Н	вх вал	520									
	вых вал	15800									
Корректированный уровень зв мощности, ДБА	83										
Масса, кг не более	150										

Номинальный крутящий момент на выходном валу дан при повторно-кратковременном режиме при ПВ 40%.

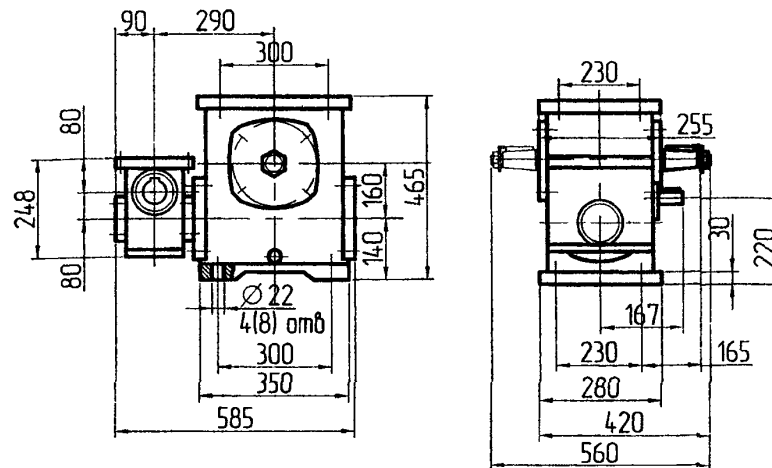

Вариант сборки 51 (53) Вариант крепления 1 (2)

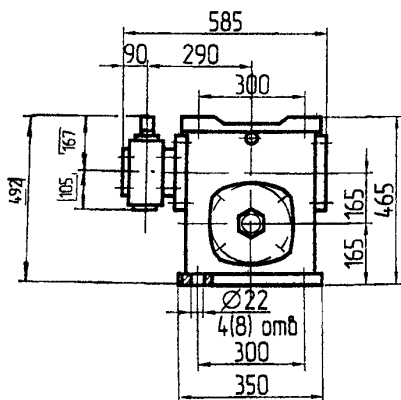

Вариант сборки 52, вариант крепления 1 (2)

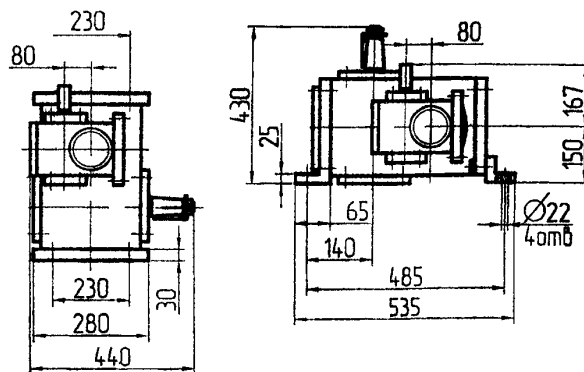

Вариант сборки 51, вариант крепления 3

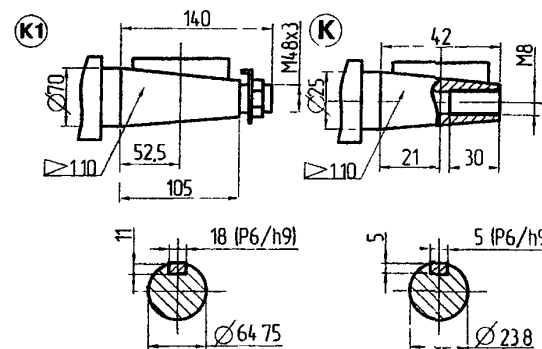

Варианты исполнения концов тихоходного вала

Варианты исполнения концов быстроходного вала

○ - обозначение при заказе

Стоимость редукторов с НДС действительна с 01.01.2005г. – 19780 руб.

ЗАВОД-ИЗГОТОВИТЕЛЬ - ОАО «Редуктор» г.Барыш

14. Редукторы серии 1Ц2С.

Лист 1

Листов 2

89

ТЕХНИЧЕСКИЕ ХАРАКТЕРИСТИКИ:

Пример условного обозначения:

1Ц2С-63-25-G110-Ц У3, где

1Ц2С – тип редуктора,
63 – межосевое расстояние,
25 – передаточное число,
G110 – вариант исполнения по способу монтажа,
Ц – цилиндрический конец вала,
У3 – климатическое исполнение и категория размещения

Типоразмер редуктора	Передаточное число	Макс крутящий момент на вых валу, Н м	Допускаемая радиальная консольная нагрузка, приложенная в середине посадочной части вала, Н		Макс частота вращения входного вала, об/мин	Масса, кг
			выходной	входной		
1Ц2С-63	10, 12,5, 16, 20, 25	180	3350	450	2000	17
1Ц2С-80	8, 10, 12,5, 16, 20, 25	355	4700	600	2000	26
1Ц2С-100	8, 10, 12,5, 16, 20, 25	630	6400	1300	2000	66
1Ц2С-125	8, 10, 12,5, 16, 20, 25,31,5	1250	8800	1300	2000	80

Габаритные и присоединительные размеры

исполнение на лапах

фланцевое исполнение

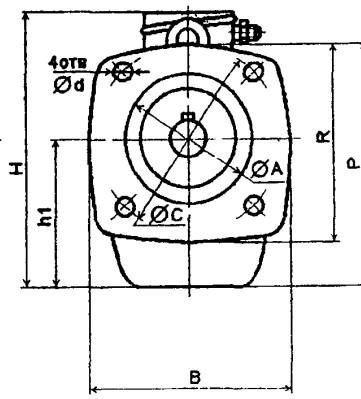
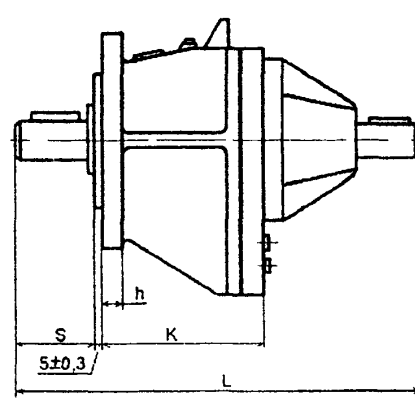
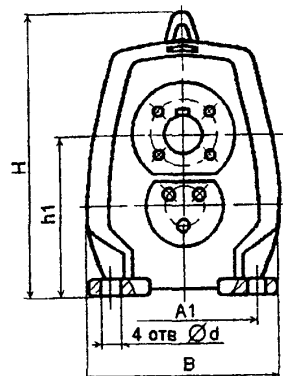
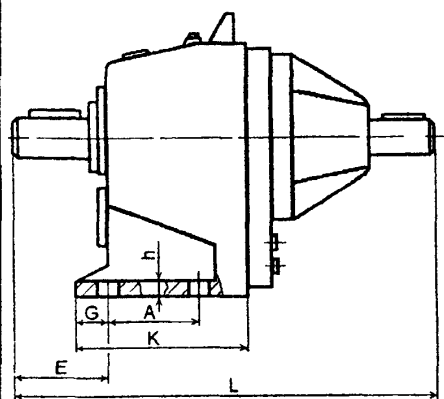

Тип	исполнение на лапах											фланцевое исполнение											
	L	H	B	h1	A	A1	E	G	d	h	K	L	H	B	h1	A	C	R	P	d	h	K	S
1Ц2С-63	335	260	185	140	110	150	48	15	12	16	160	335	260	200	140	130js6	185	200	240	11	12	150	65
1Ц2С-80	385	300	225	170	115	180	75	22	15	18	175	385	300	250	170	180js6	240	250	293	14	14	170	85
1Ц2С-100	500	400	255	212	130	210	110	20	15	22	195	500	400	255	212	230js6	275	270	350	14	14	190	115
1Ц2С-125	530	485	330	265	160	280	105	25	19	28	235	530	485	360	260	300js6	350	360	440	18	20	235	115

Варианты исполнения валов редукторов

Конический

Цилиндрический

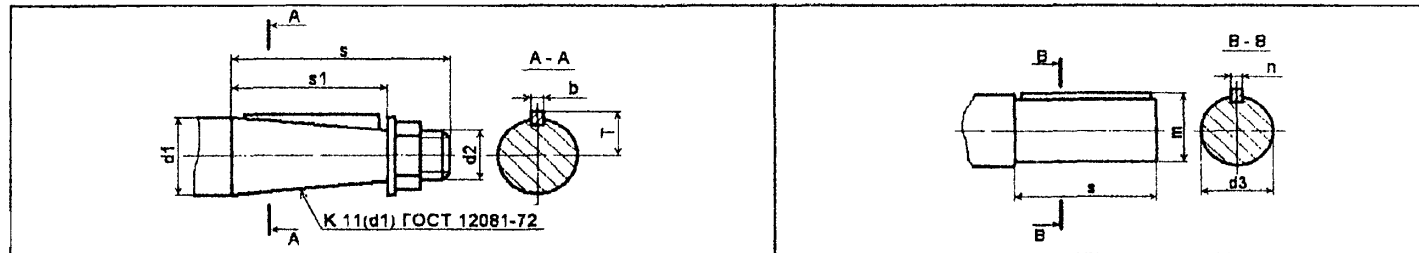

Выходной вал

1Ц2С-...	d1	d2	d3	s	s1	b	T	n	m
63	28	M16x1,5	28k6	60	42	5	14,9	8	31
80	35	M20x1,5	35k6	80	58	6	18,9	10	38
100	45	M30x1,5	45k6	110	82	12	23,45	14	48,5
125	55	M36x3	55k6	110	82	14	28,9	16	59

Входной вал

1Ц2С-...	d1	d2	d3	s	s1	b	T	n	m
63; 80	22	M12x1,25	22k6	36	22	4	11,6	6	24,5
100; 125	32	M20x1,5	32k6	58	36	6	17	10	35,5

Варианты исполнения редукторов по способу монтажа

Стоимость (с НДС)
действительна с 31.12.2004г.

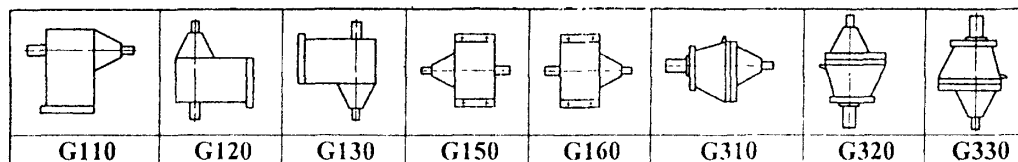

Типоразмер редуктора	Цена, руб	
	На лапах	Фланцевый
1Ц2С-63	7080	8791
1Ц2С-80	8260	10148
1Ц2С-100	12508	14868
1Ц2С-120	13216	16520

ЗАВОД-ИЗГОТОВИТЕЛЬ – ОАО «Завод механических приводов» г.Псков

6. МОТОР-РЕДУКТОРЫ

1. Мотор-редукторы червячные одноступенчатые типа МРЧ

Лист 1

Листов 2

91

ТЕХНИЧЕСКИЕ ХАРАКТЕРИСТИКИ:

n, об/мин	n _p , об/мин	U _p	Тип мотор-редуктора														
			МРЧ-25М1			МРЧ-40М1			МРЧ-63М1			МРЧ-80М1			МРЧ-100М1		
			М Нм	W кВт	m, кг	М Нм	W кВт	m, кг	М Нм	W кВт	m, кг	М Нм	W кВт	m, кг	М Нм	W кВт	m, кг
223	89 ... 268	6	1,7	0,09	4,2	-	-	-	-	-	-	-	-	-	-	-	-
176	70 ... 211	8	-	-	-	14	0,37	15	55	1,5	30	78	2,2	36,5	145	2,2	91
141	57 ... 169	10	-	-	-	17	0,37	15	67	1,5	30	97	2,2	36,5	190	2,2	91
112	45 ... 134	12,5	3,0	0,09	4,2	20	0,37	15	84	1,5	30	120	2,2	36,5	220	2,2	91
88	35 ... 105	16	-	-	-	25	0,37	15	100	1,5	30	144	2,2	36,5	280	2,2	91
71	28 ... 85	20	-	-	-	30	0,37	15	86	1,1	28	183	2,2	36,5	365	2,2	91
56	22 ... 67	25	6,0	0,09	4,2	24	0,25	10	100	1,1	28	210	2,2	36,5	300	2,2	85
45	18 ... 54	31,5	-	-	-	29	0,25	10	130	1,1	28	260	2,2	36,5	380	2,2	85
39	16 ... 48	34	7,5	0,09	4,2	-	-	-	-	-	-	-	-	-	-	-	-
33	13 ... 39	40	(9)	0,09	4,5	32	0,25	10	111	0,75	25	220	1,5	32	385	2,2	80
27	11 ... 33	50	(10)	0,09	4,5	31	0,18	9	100	0,55	25	200	1,1	30	390	2,2	80
22	8,5 ... 26	31,5	(10)	0,09	4,5	-	-	-	125	0,55	32	280	1,1	30	-	-	-
21	8,5 ... 26	63	(10)	0,09	4,5	26	0,18	9	71	0,37	22	-	-	-	375	1,5	86
18	7 ... 21	40	-	-	-	-	-	-	105	0,37	30	218	0,75	36,5	-	-	-
16	6,6 ... 19	80	-	-	-	-	-	-	85	0,37	22	-	-	-	350	1,1	84
14	5,5 ... 17	63	-	-	-	-	-	-	82	0,25	25	270	0,75	36,5	410	1,1	84
11	4,5 ... 13,5	63	-	-	-	-	-	-	85	0,25	25	225	0,55	32	240	0,55	77
9	3,5 ... 10,5	80	-	-	-	-	-	-	-	-	-	170	0,37	32	195	0,37	76
Цена с НДС, руб.			7375			9912			14042 (0,25 – 0,55 кВт) 14986 (0,75 – 1,5 кВт)			17582 (0,37 – 0,75 кВт) 18526 (1,1 – 2,2 кВт)			24013 (0,37 – 0,75 кВт) 24721 (1,1 – 2,2 кВт) 25429 (св. 2,2 кВт)		

Примечание: Мотор-редукторы изготавливаются основного исполнения (МРЧ-...), исполнения со встроенным тормозом (МРЧ-...-Е-...) и регулируемого исполнения (МРЧ-...-Р-...)

n – номинальная частота вращения выходного вала, об/мин.;

n_p – номинальная частота вращения выходного вала для регулируемого исполнения, об/мин;

U_p – номинальное передаточное число редукторной части;

M – крутящий момент на выходном валу, Н м;

W – номинальная мощность двигателя, кВт;

m – масса, кг.

ГАБАРИТНЫЕ И ПРИСОЕДИНИТЕЛЬНЫЕ РАЗМЕРЫ МОТОР-РЕДУКТОРОВ

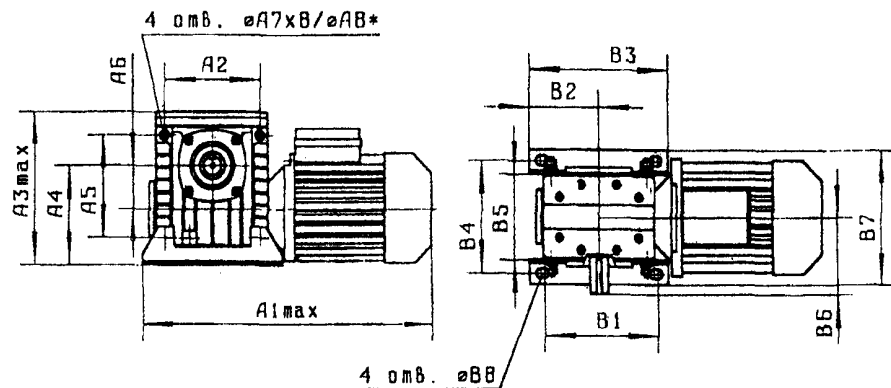

РАЗМЕРЫ ВЫХОДНОГО ВАЛА

Вал цилиндрический

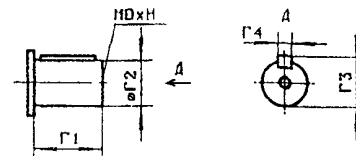

Вал конический (только для МРЧ-100М)

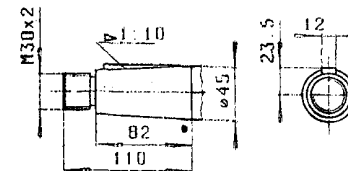

Полый шлифовый вал (кроме МРЧ-25)

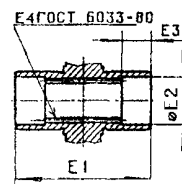

Полый вал со шпоночным пазом (кроме МРЧ-25)

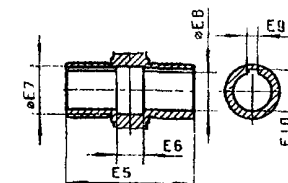

Тип мотор-редуктора	Размеры, мм															
	A1	A2	A3	A4	A5	A6	A7	A8	B1	B2	B3	B4	B5	B6	B7	B8
МРЧ-25М	253	-	133	53	-	25	-	-	45	41	60	66	-	58	80	9
МРЧ-40М	370	105	180	112	105	40	16	10,5	150	90	180	140	100	90	164	14
МРЧ-63М	470	150	225	145	150	63	16	10,5	180	110	220	165	125	100	197	14
МРЧ-80М	540	180	296	172	180	80	18	12,5	225	130	260	185	140	125	212	16
МРЧ-100М	685	-	380	145	-	100	-	-	200	125	250	140	-	225	180	19

Тип мотор-редуктора	Размеры, мм															
	G1	G2	D	H	G3	G4	E1	E2	E3	E4	E5	E6	E7	E8	E9	E10
МРЧ-25М	22	12	4	12	13,5	4	-	-	-	-	-	-	-	-	-	-
МРЧ-40М	28	18	5	15	20,5	6	112	23	20	22x1,5	112	28	25	18	6	20,8
МРЧ-63М	42	28	8	20	31	8	108	33	20	32x1,5	108	20	35	26	8	29,3
МРЧ-80М	58	35	8	20	37,5	10	116	41	25	40x1,5	116	24	44	35	10	38,3
МРЧ-100М	110	45	16	30	48,5	14	185	46	47	45x2	185	85	50	40	12	43,3

ВАРИАНТЫ КОНСТРУКТИВНЫХ ИСПОЛНЕНИИ МОТОР-РЕДУКТОРОВ

По расположению электропривода

(только для мотор-редукторов типов МРЧ-40М, МРЧ-63М, МРЧ-80М)

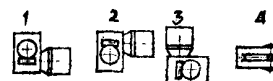

По варианту сборки

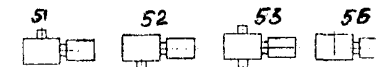

По способу крепления

(только для мотор-редукторов типов МРЧ-40М, МРЧ-63М, МРЧ-80М)

1 -- сборка без опорных лап 2 -- сборка с опорными лапами

ЗАВОД-ИЗГОТОВИТЕЛЬ – АОТ «Завод Редуктор», г.Санкт-Петербург

2. Мотор-редукторы червячные одноступенчатые МРЧ-125М1, МРЧ-160М1

Лист 1

Листов 2

93

ТЕХНИЧЕСКИЕ УСЛОВИЯ: ТУ 4161-002-00221178-98.

ТЕХНИЧЕСКИЕ ХАРАКТЕРИСТИКИ:

n, об/мин	U _p	n _p , об/мин	Тип мотор-редуктора					
			МРЧ-125М1			МРЧ-160М1		
			М Н м	W кВт	m, кг	М Нм	W кВт	m, кг
176	8	70 ... 211	310	7,5	160	620	15	300
141	10	57 ... 169	390			780		
112	12,5	45 ... 134	470			980		
88	16	35 ... 105	590			910	11	283,5
71	20	28 ... 85	570	1100				
56	25	22 ... 67	560	5,5	139	920	7,5	270
45	31,5	18 ... 54	700			1120		
33	40	13 ... 39	540	3,0	113	1300		
27	50	11 ... 33	580	2,2	133,5	1200	5,5	249
22	31,5	8,5 ... 26	640			1600	5,5	282
18	40	6,6 ... 19	670			1400	4,0	268
14	50	5,5 ... 17	620	1,5	114	1200	3,0	249
11	63	4,5 ... 13,5	500	1,1	112	950	2,2	243
9	80	3,2 ... 9,5	310	0,55	105			
Цена с НДС, руб.			31125 (0,55 – 1,1 кВт) 32037 (1,5 – 2,2 кВт) 32863 (св 2,2 кВт)			31125 (0,55 – 1,1 кВт) 32037 (1,5 – 2,2 кВт) 32863 (св 2,2 кВт)		

Примечание: Мотор-редукторы изготавливаются основного исполнения (МРЧ-...), исполнения со встроенным тормозом (МРЧ-...-Е-) и регулируемого исполнения (МРЧ-...-Р-).

n – номинальная частота вращения выходного вала, об/мин.,
n_p – диапазон вращения регулируемого исполнения, об/мин,
U_p – номинальное передаточное число,
М – допустимый крутящий момент на выходном валу, Н м,
W – номинальная мощность двигателя, кВт;
m – масса с двигателем без встроенного тормоза, кг

Габаритные и присоединительные размеры блока преобразования частоты для регулируемого мотор-редуктора сообщаются дополнительно в зависимости от мощности двигателя и напряжения питания (1ф 220В или 3ф 380В)

Пример условного обозначения при заказе:

МРЧ-125М1-141-51-К-1-2-У2-С-380

МРЧ – тип мотор-редуктора,

125 – межосевое расстояние, мм,

141 – ном частота вращения выходного вала;

51 – вариант сборки;

К – конический конец выходного вала;

1 – вариант расположения электропривода;

2 – категория точности редукторной части,

У2 – климатическое исполнение и категория размещения;

С – заправка смазкой «Трансол-100»;

380 – ном. напряжение сети переменного тока, В.

То же, вариант сборки 56, регулируемого исполнения с диапазоном частот вращения от 57 до 169 об/мин, с длиной сетевого кабеля 1 м, с вилкой на сетевом кабеле, с длиной кабеля между блоком преобразования частоты и мотор-редуктором 2 м, со встроенным тормозом, с питанием тормоза от однофазной сети переменного тока 220 В:

МРЧ-125Р1-57/169-56-К-1-2-1-В-2-У2-С-380-Е-220

Варианты сборки

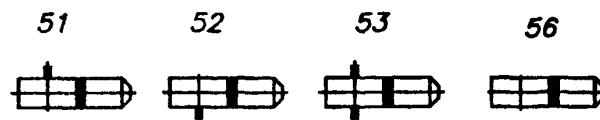

Варианты расположения электропривода

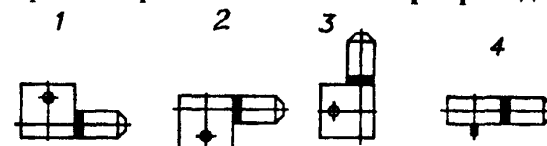

Габаритные и присоединительные размеры

МРЧ-125М1

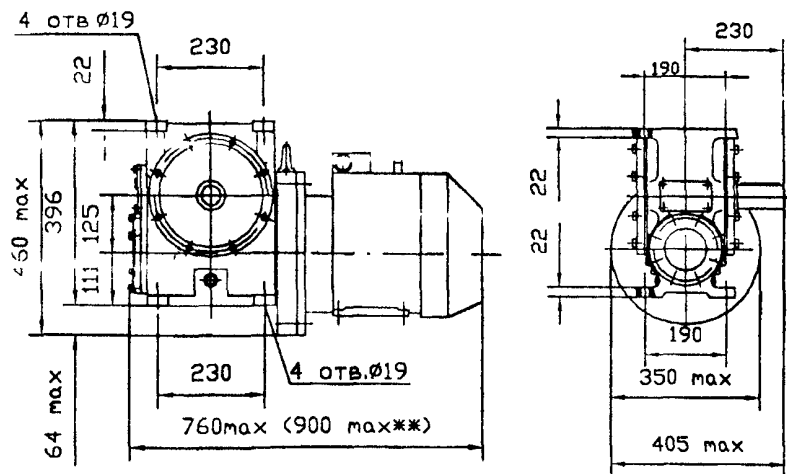

** - для исполнения со встроенным тормозом

МРЧ-160М1

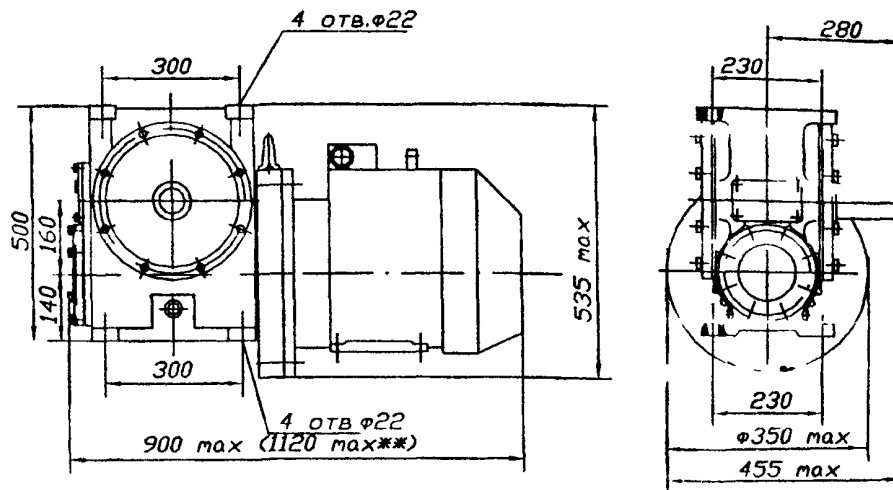

** - для исполнения со встроенным тормозом

Размеры выходных концов валов

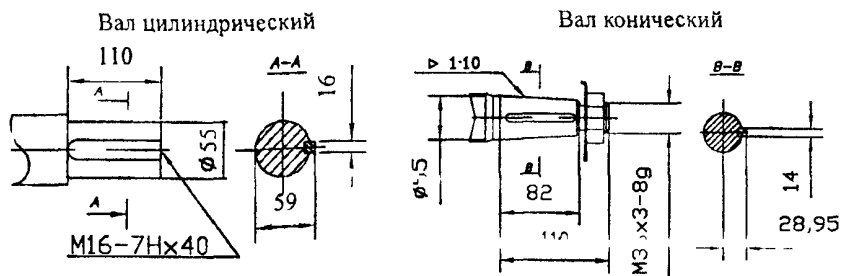

Полый шлицевой вал

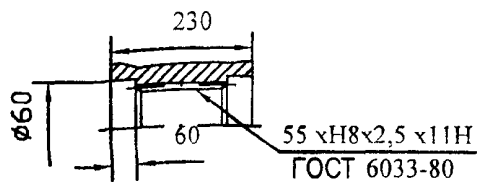

ЗАВОД-ИЗГОТОВИТЕЛЬ – АО «Завод Редуктор», г. Санкт-Петербург

Размеры выходных концов валов

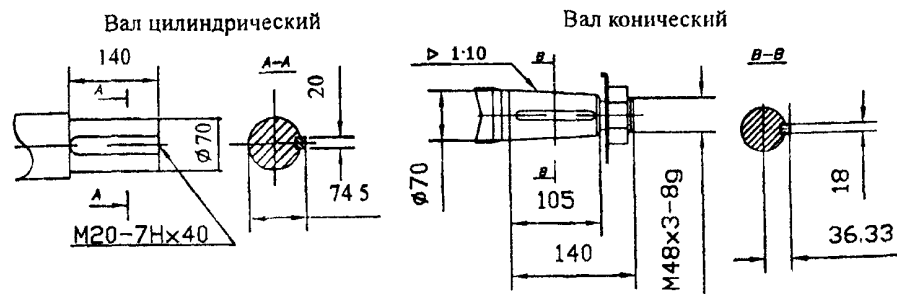

Полый шлицевой вал

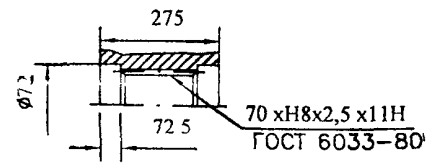

3. Мотор-редуктор червячный 5МЧ – 125.

Лист 1

Листов 1

95

НАЗНАЧЕНИЕ:

Мотор-редуктор 5МЧ-125 (на базе редуктора 5Ч-125) предназначен для изменения крутящих моментов и частоты вращения вала в качестве комплектующего в приводах машин, оборудования и механизмов. Имеет 4 варианта сборки, 4 варианта крепления и 6 вариантов расположения червячной пары в пространстве.

ТЕХНИЧЕСКИЕ ХАРАКТЕРИСТИКИ:

Межосевое расстояние, мм		125										
Ном. частота вращения вх. вала, об/мин		1500										
Номинальное передаточное число		8	10,0	12,5	16,0	20,0	25,0	31,5	40,0	50,0	63,0	80,0
Номинальный крутящий момент на вых валу, Н м	ПВ=40%	925	900		950	925	875	1150	900	925	875	750
	ПВ=100%	650	630		670	650	615	800	690	650	615	530
КПД при непрерывном режиме с ПВ=100%, % не менее		93	92	91	88	87	85	80	78	75	72	66
Корректир. уровень звуковой мощности, ДБА, не более		82										
Масса (для вариантов 51 и 52), кг, не более		122										

Габаритные и присоединительные размеры

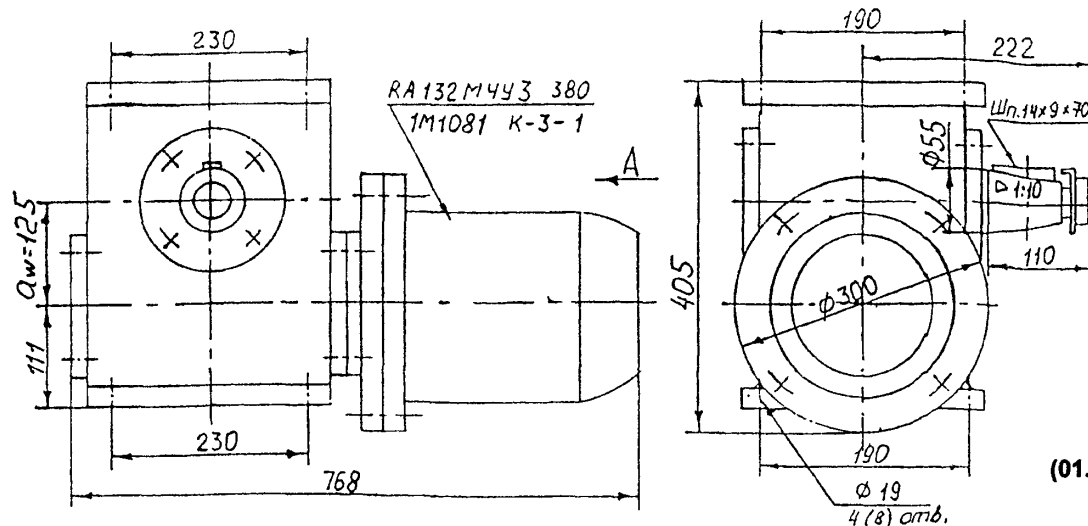

Цена без НДС
(01.01.2005г.) – 10470 руб.

4. Мотор-редукторы червячные двухступенчатые типа 2МРЧ

Лист 1

Листов 2

96

ТЕХНИЧЕСКИЕ ХАРАКТЕРИСТИКИ:

n, об/мин	n _p , об/мин	U _p	Тип мотор-редуктора																	
			2МРЧ-25/40М2			2МРЧ-40/63М1			2МРЧ-40/80М1			2МРЧ-63/100М1 2МРЧ-40/100М1*			2МРЧ-63/125М1			2МРЧ-80/160М1 2МРЧ-63/160М1**		
			М Нм	W кВт	m, кг	М Нм	W кВт	m, кг	М Нм	W кВт	m, кг	М Нм	W кВт	m, кг	М Нм	W кВт	m, кг	М Нм	W кВт	m, кг
17,8	7,2...21	75	20	0,09	10,5	-	-	-	-	-	-	-	-	-	-	-	-	-	-	-
14	5,6...16,8	96	24	0,09	10,5	-	-	-	-	-	-	-	-	-	-	-	-	-	-	-
11,2	4,5...13,5	120	26	0,09	10,5	-	-	-	-	-	-	-	-	-	-	-	-	-	-	-
8,9	3,6...10,7	150	31	0,09	10,5	-	-	-	-	-	-	-	-	-	-	-	-	-	-	-
8,4	3,4...10	160	-	-	-	160	0,37	26	200	0,37	32	450	1,1	84	636	1,5	128	1000	2,2	197
6,7	2,7...8	200	36	0,09	10,5	150	0,25	25,5	230	0,37	32	450	1,1	84	636	1,5	128	1250	2,2	197
5,4	2,2...6,6	250	33	0,09	10,5	165	0,25	24,5	190	0,25	31,5	450	1,1	84	820	1,5	128	1300	2,2	197
4,5		300	31	0,09	10,5	-	-	-	-	-	-	-	-	-	-	-	-	-	-	-
4,2	1,9...5,7	320	31	0,09	10,5	170	0,25	25,5	230	0,25	30,5	450	0,75	80	650	1,1	126	1500	2,2	197
3,9	1,6...4,8	340	33	0,09	10,5	-	-	-	-	-	-	-	-	-	-	-	-	-	-	-
3,4	1,4...4,5	400	36	0,09	10,5	175	0,18	24,5	250	0,25	30,5	450	0,55	80	650	0,75	124	1300	1,5	187
2,7	1,1...3,2	500	33	0,09	10,5	165	0,18	24,5	250	0,18	30,5	450	0,37	78	650	0,55	122	1200	1,1	185
2,1	0,9...2,5	630	30	0,09	10,5	150	0,18	24,5	210	0,18	30,5	450	0,37	78	650	0,55	122	1300	1,1	185
1,7	0,7...2,0	800	31	0,09	10,5	120	0,18	24,5	220	0,18	30,5	450	0,25	68	600	0,37	120	1200	0,75	183
1,4	0,6...1,7	1000	33	0,09	10,5	175	0,18	24,5	280	0,18	30,5	450	0,18	67	650	0,37	120	1350	0,75	183
1,0	0,4...1,2	1250	31	0,09	10,5	155	0,18	24,5	300	0,18	30,5	390	0,18	67	750	0,37	120	1500	0,75	183
0,8	0,36...1	1600	26	0,09	10,5	130	0,18	24,5	260	0,18	30,5	390	0,18	67	750	0,25	120	1300	0,55	182
0,7	0,3...0,8	2000	31	0,09	10,5	180	0,18	24,5	350	0,18	30,5	530	0,18	67	750	0,25	123	1100	0,37	179
0,5	0,2...0,6	2500	-	-	-	160	0,18	24,5	320	0,18	30,5	450	0,18	67	700	0,25	123	1200	0,37	179
Цена с НДС, руб.			14278			19293			20768			32450 (0,37–0,55 кВт) 33099 (0,75–1,1 кВт) 26550 (2МРЧ-40/100М1)			38114 (0,25–0,55 кВт) 38822 (0,75–1,5 кВт)			60062 (2МРЧ-80/160М1) 54929 (0,37–0,75 кВт) 55637 (1,1–1,5 кВт)		

- *- технические характеристики **2МРЧ-40/100М** относятся к ном. частотам вращения выходного вала от 1,7 до 0,5 об/мин;
- **- технические характеристики **2МРЧ-63/160** относятся к ном. частотам вращения выходного вала от 3,4 до 0,5 об/мин.

Примечание: Мотор-редукторы изготавливаются основного исполнения (МРЧ-...), исполнения со встроенным тормозом (МРЧ-...-Е-...) и регулируемого исполнения (МРЧ-...-Р-...)

n - номинальная частота вращения выходного вала, об/мин.; U_p – номинальное передаточное число редукторной части;

n_p – номинальная частота вращения выходного вала для регулируемого исполнения, об/мин;

М – крутящий момент на выходном валу, Н м;

W – номинальная мощность двигателя, кВт,

m – масса, кг.

Мотор-редукторы червячные двухступенчатые типа 2МРЧ

Лист 2

Листов 2

97

Габаритные и присоединительные размеры

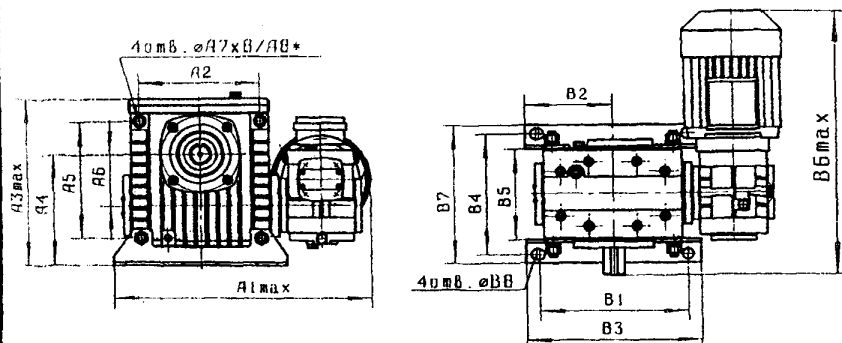

Размеры выходного вала

Вал цилиндрический

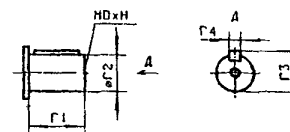

Вал конический

(только для 2МРЧ-63/100М, 2МРЧ-63/125, 2МРЧ-80/160)

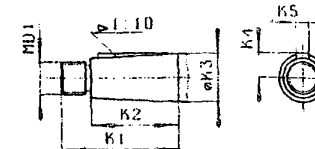

Полый шлицевой вал

(только для 2МРЧ-25/40М, 2МРЧ-40/63М, 2МРЧ-40/80М)

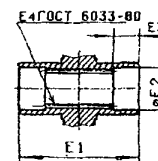

Полый вал со шпоночным пазом

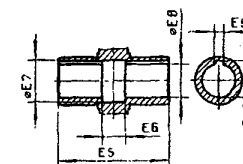

Тип мотор-редуктора	Размеры, мм															
	A1	A2	A3	A4	A5	A6	A7	A8	B1	B2	B3	B4	B5	B6	B7	B8
2МРЧ-25/40М2	250	105	180	112	105	40	16	10,5	150	90	180	140	100	298	172	14
2МРЧ-40/63М1	346	150	226	145	150	63	18	10,5	180	110	220	165	125	460	197	14
2МРЧ-40/80М1	385	180	267	172	180	80	18	12,5	225	130	260	185	140	405	212	16
2МРЧ-63/100М1	460	—	350	200	—	100	—	—	200	118	240	140	—	585	175	19
2МРЧ-63/125М1	485	—	396	236	—	125	—	—	230	176	275	190	—	552	230	19
2МРЧ-80/160М1	585	—	500	300	—	160	—	—	300	106	350	230	—	690	280	22

Тип мотор-редуктора	Размеры, мм															
	Г1	Г2	D	H	Г3	Г4	E1 D1	E2 K1	E3 K2	E4 K3	E5 K4	E6 K5	E7	E8	E9	E10
2МРЧ-25/40М2	28	18	5	15	20,5	6	112	23	20	22x1,5	112	28	25	18	6	20,8
2МРЧ-40/63М1	42	28	8	20	31	8	108	33	20	32x1,5	108	20	35	26	8	29,3
2МРЧ-40/80М1	58	35	8	20	37,5	10	116	41	25	40x1,5	116	24	44	35	10	38,3
2МРЧ-63/100М1	110	45	16	30	48,5	14	30x2	110	82	45	23,45	12	—	—	—	—
2МРЧ-63/125М1	110	55	20	30	59	16	36x3	110	82	55	28,95	14	—	—	—	—
2МРЧ-80/160М1	140	70	20	30	74,5	20	48x3	140	105	70	36,4	18	—	—	—	—

ВАРИАНТЫ КОНСТРУКТИВНЫХ ИСПОЛНЕНИЙ МОТОР-РЕДУКТОРОВ

Исполнения по расположению червячной пары

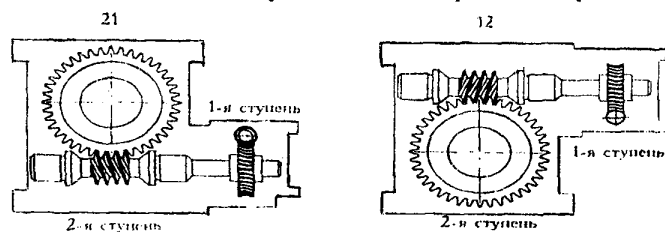

Исполнения по варианту сборки

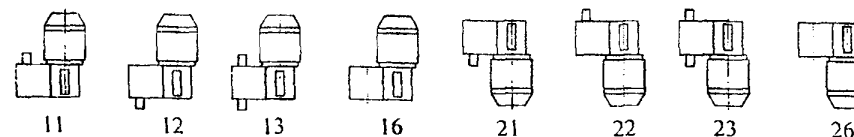

Исполнение по способу крепления (только для мотор-редукторов типа 2МРЧ-25/40М2; 2МРЧ-40/63М1; 2МРЧ-40/80М1)

1 – сборка без опорных лап

2 – сборка с опорными лапами

5. Мотор-редукторы цилиндрическо-червячные двухступенчатые типа 2МРЦЧ.

Лист 1
Листов 4

98

ТЕХНИЧЕСКИЕ УСЛОВИЯ: ТУ 4161-005-00221178-2001.

ТЕХНИЧЕСКИЕ ХАРАКТЕРИСТИКИ:

Таблица 1

П, об/мин	n _p , об/мин	U _p	2МРЦЧ-31,5			2МРЦЧ-63			2МРЦЧ-80			2МРЦЧ-100		
			М Нм	W кВт	m, кг	М Нм	W кВт	m, кг	М Нм	W кВт	m, кг	М Нм	W кВт	m, кг
176	70 ... 211	8	14	0,37	10	80	2,2	70	150	4,0	110	280	7,5	156
141	57 ... 169	10	12	0,25	10	100	2,2	70	200	4,0	110	340	7,5	156
112	45 ... 134	12,5	14	0,25	10	120	2,2	70	190	3,0	104	400	7,5	156
88	35 ... 105	16	13	0,18	9	100	1,5	65	210	3,0	104	410	5,5	135
71	28 ... 85	20	14	0,18	9	130	1,5	65	225	2,2	100	520	5,5	135
56	22 ... 67	25	12	0,12	9	120	1,1	63	220	2,2	100	470	4,0	115
45	18 ... 54	31,5	14	0,12	9	130	1,1	63	220	1,5	95	520	4,0	115
33	13 ... 39	40	12	0,09	8	125	0,75	61	230	1,5	95	440	3,0	109
27	11 ... 33	50	12	0,09	8	120	0,55	60	245	1,5	95	450	3,0	109
22	8,5 ... 26	63	14	0,09	8	130	0,55	60	250	1,1	93	460	2,2	105
18	7 ... 21	80	-	-	-	110	0,37	57	225	0,75	90	460	2,2	105
16	6,6 ... 19	80	12	0,06	7	-	-	-	-	-	-	-	-	-
14	5,5 ... 17	100	13	0,06	7	130	0,37	57	270	0,75	90	460	1,5	100
12	5 ... 15	110	13	0,06	7	-	-	-	-	-	-	-	-	-
12	5 ... 15	80	-	-	-	-	-	-	260	0,55	91	-	-	-
12	5 ... 15	125	-	-	-	105	0,25	56,5	-	-	-	470	1,5	105
10	4 ... 12	63	-	-	-	-	-	-	250	0,55	96	-	-	-
10	4 ... 12	140	-	-	-	110	0,25	56,5	-	-	-	-	-	-
10	4 ... 12	160	-	-	-	-	-	-	-	-	-	400	0,75	95
9	3,5 ... 10,5	160	-	-	-	125	0,25	56,5	-	-	-	-	-	-
7,5	3 ... 9	125	-	-	-	-	-	-	230	0,37	90	-	-	-
7,5	3 ... 9	200	-	-	-	-	-	-	-	-	-	400	0,75	95
5,5	2 ... 6	125	-	-	-	-	-	-	220	0,25	90	-	-	-
5,5	2 ... 6	160	-	-	-	135	0,18	55,5	-	-	-	-	-	-
Цена с НДС, руб.			10325			14868 (0,18–0,75 кВт) 15458 (1,1–2,2 кВт)			19765 (0,25–0,75 кВт) 20414 (1,1–2,2 кВт) 21122 (св. 2,2 кВт)			34397 (0,37–0,75 кВт) 35636 (1,1–2,2 кВт) 36816 (св. 2,2 кВт)		

Мотор-редукторы цилиндрическо-червячные двухступенчатые типа 2МРЦЧ.

Лист 2
Листов 4

99

Продолжение таблицы 1

n, об/мин	n _p , об/мин	U _p	2МРЦЧ-31,5М			2МРЦЧ-63			2МРЦЧ-80			2МРЦЧ-100М		
			М Нм	W кВт	m, кг	М Нм	W кВт	m, кг	М Нм	W кВт	m, кг	М Нм	W кВт	М, кг
5,5	2 ... 6	200	-	-	-	-	-	-	-	-	-	420	0,55	96
4,5	1,8 ... 5,5	160	-	-	-	-	-	-	250	0,25	90	-	-	-
4,0	1,6 ... 4,8	200	-	-	-	-	-	-	-	-	-	430	0,37	100

Примечание: Мотор-редукторы изготавливаются основного исполнения (МРЧ-...), исполнения со встроенным тормозом (МРЧ-...-Е-...) и регулируемого исполнения (МРЧ-...-Р-...).

n – номинальная частота вращения выходного вала, об/мин.; **U_p** – номинальное передаточное число редукторной части;

n_p – номинальная частота вращения выходного вала для регулируемого исполнения, об/мин.; **W** – номинальная мощность двигателя, кВт;

М – крутящий момент на выходном валу, Н м; **m** – масса, кг.

Габаритные и присоединительные размеры мотор-редукторов 2МРЦЧ-31,5М

Способ крепления 1 – сборка без опорной плиты

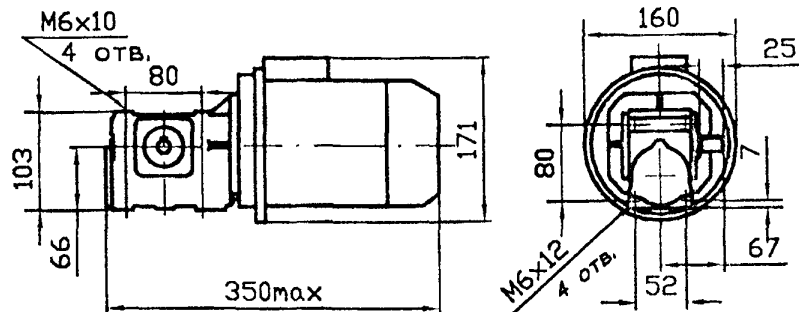

Способ крепления Ф – сборка с опорным фланцем

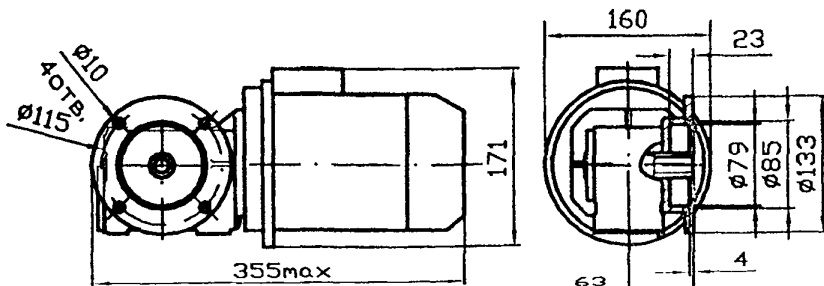

Способ крепления 2 – сборка с опорной плитой

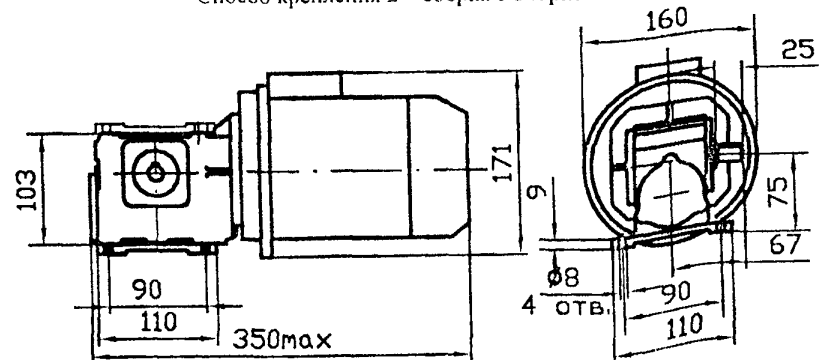

Габаритные и присоединительные размеры
мотор-редукторов 2МРЦЧ-63

Способы крепления 1 (сборка без опорных лап), 2 (сборка с опорными лапами)

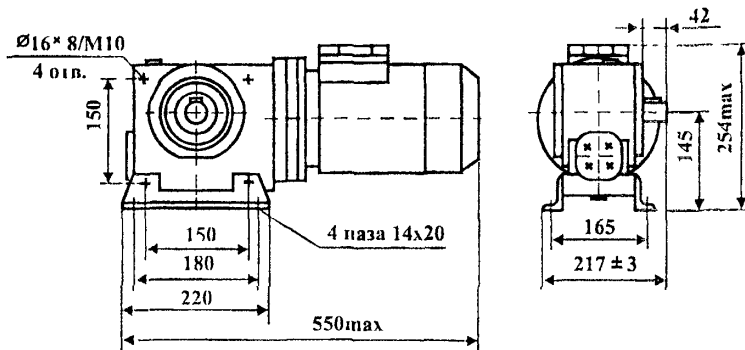

Габаритные и присоединительные размеры мотор-редукторов 2МРЦЧ-100М

Способ крепления 1 – сборка без опорного фланца

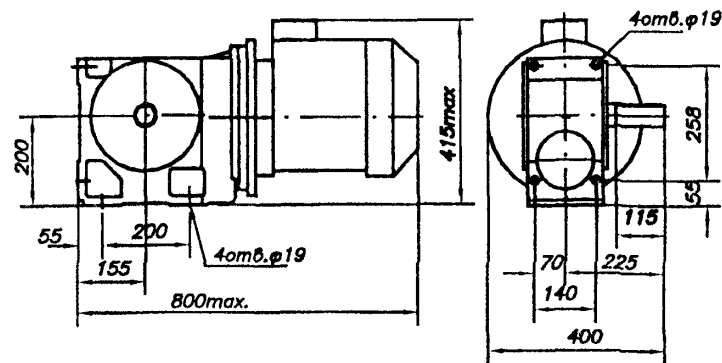

Габаритные и присоединительные размеры
мотор-редукторов 2МРЦЧ-80

Способы крепления 1 (сборка без опорных лап), 2 (сборка с опорными лапами)

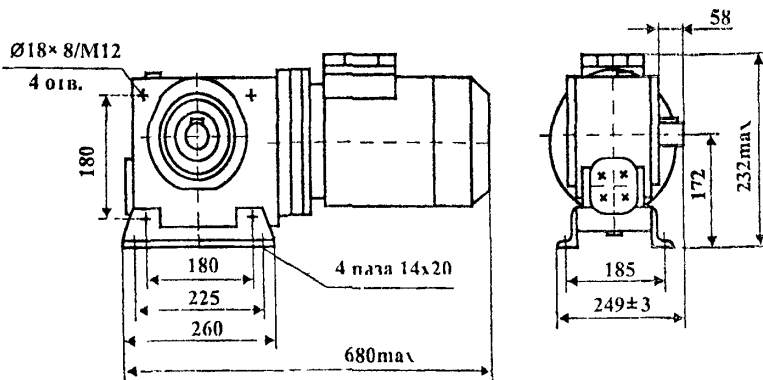

Способ крепления Ф – сборка с опорным фланцем

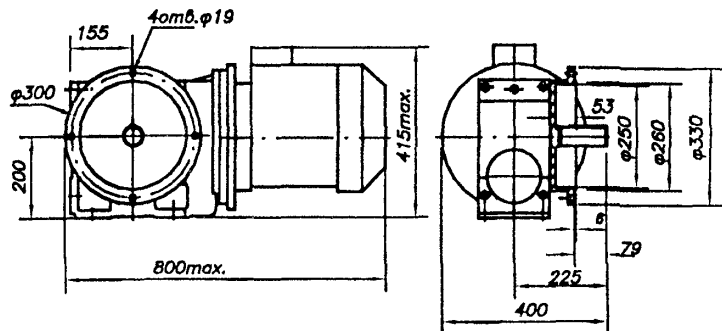

Размеры выходного вала

Варианты конструктивных исполнений

Вал цилиндрический

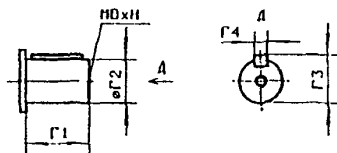

Вал конический
(только для 2МРЦЧ-100)

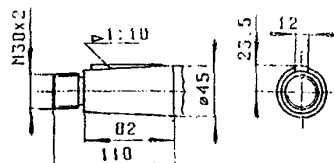

Полый шлицевой вал
(кроме 2МРЦЧ-31,5)

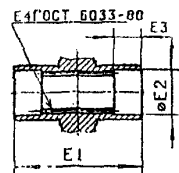

Полый вал со шпоночным пазом
для 2МРЦЧ-63, 80, 100

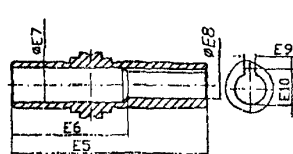
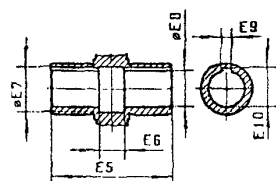

По расположению электропривода

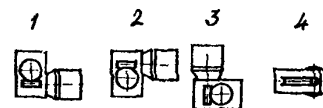

По варианту сборки

Способы крепления 1,2 (без опорного фланца)

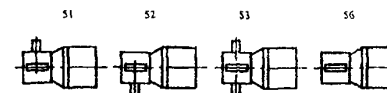

Способ крепления Ф (с опорным фланцем)



Таблица 8

Тип мотор-редуктора	Размеры, мм															
	G1	G2	D	H	G3	G4	E1	E2	E3	E4	E5	E6	E7	E8	E9	E10
2МРЦЧ-31,5М	25	14	5	12	16	5	-	-	-	-	108	63	20	14	5	16,3
2МРЦЧ-63	42	28	8	20	31	8	108	33	20	32x1.5	108	20	35	26	8	29,3
2МРЦЧ-80	58	35	8	20	37.5	10	116	41	25	40x1.5	116	24	44	35	10	38,3
2МРЦЧ-100М	110	45	16	30	48.5	14	185	46	47	45x2	185	85	50	40	12	43,3

Пример условного обозначения при заказе:

2МРЦЧ-63(Р)-141(7/21)-51-2-1-2-(0,5-В-3,0-380)-У2-С-380

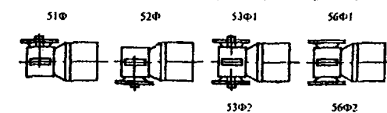
2МРЦЧ – тип мотор-редуктора;

63 – межосевое расстояние, мм, добавляется Р для регулируемого исполнения

141 – частота вращения выходного вала, 7/21 – частота вращения для регулируемого исполнения, об/мин;

51 – вариант сборки;

2 – вариант расположения электропривода;

1 – способ крепления;

2 – категория точности редуктора;

для регулируемого исполнения:

0,5 – длина сетевого кабеля, м;

В – наличие вилки на сетевом кабеле;

3,0 – длина кабеля между блоком и мотор-редуктором, м;

380 – напряжение питания 380 или 220 В;

У2 – климатическое исполнение;

С- заправка смазкой;

380 – напряжение питания.

15. Мотор-редукторы планетарно-цилиндрические серии 4МПЦ2С.

Лист 1
Листов 4

103

Сертификат соответствия: № РОСС RU.АЯ04.В02152 действует до 18.02.2006 года.

ТЕХНИЧЕСКИЕ ХАРАКТЕРИСТИКИ:

Таблица 1

Ном. частота вращения вых. вала, об/мин	Электродвигатель		Переда- точное число, И номин.	Ном. крутящий момент на тихоходном валу, Нм	Масса без смазки, кг	1	2	3	4	5	6											
	Мощность, кВт	Типоразмер				18,0	20,0	22,4	25	3,55	4,0	4,5	5,0	5,6	6,3	7,1	8,0	9,0	10,0	11,2	12,5	
4 М П Ц 2 С - 6 3																						
3,55	0,06	50А4	355	154	22		0,06	50А4		32	22											
4,0	0,06	50А4	315	135	22		0,09	50В4		48	23											
4,5	0,06	50А4	280	124	22		0,12	56А4		63	24											
5,0	0,06	50А4	250	112	22	80	0,18	56В4	80	95	25											
	0,09	50В4	250	166	23		0,25	63А4		136	26											
5,6	0,06	50А4	224	93	22	71	0,06	50А4	71	28	22											
	0,09	50В4	224	138	23		0,09	50В4		42	23											
6,3	0,06	50А4	200	91	22	63	0,12	56А4	63	55	24											
	0,09	50В4	200	134	23		0,18	56В4		83	25											
7,1	0,12	56А4	200	177	24	56	0,25	63А4	56	118	26											
	0,06	50А4	180	78	22		0,37	63В4		174	27											
8,0	0,09	50В4	224	138	23	63	0,06	50А4	63	24	22											
	0,12	56А4	200	91	22		0,09	50В4		26	23											
9,0	0,09	50В4	224	138	23	56	0,12	56А4	56	48	24											
	0,12	56А4	200	177	24		0,18	56В4		72	25											
10,0	0,06	50А4	180	78	22	56	0,25	63А4	56	102	26											
	0,09	50В4	180	115	23		0,37	63В4		150	27											
11,2	0,12	56А4	180	152	24	56	0,06	50А4	56	23	22											
	0,06	50А4	160	71	22		0,09	50В4		33	23											
12,5	0,09	50В4	160	105	23	56	0,12	56А4	56	44	24											
	0,12	56А4	160	139	24		0,18	56В4		66	25											
12,5	0,06	50А4	150	62	22	56	0,25	63А4	56	93	26											
	0,09	50В4	150	92	23		0,37	63В4		134	27											
4 М П Ц 2 С - 8 0																						
3,55	0,06	50А4	140	57	22	355	0,09	50В4	355	225	31											
	0,09	50В4		84	23		0,12	56А4		297	32											
4,0	0,12	56А4	140	112	24	315	0,09	50В4	315	212	31											
	0,18	56В4		169	25		0,12	56А4		280	33											
4,5	0,06	50А4	125	49	22	280	0,09	50В4	280	186	31											
	0,09	50В4		73	23		0,12	56А4		246	32											
5,0	0,12	56А4	125	96	24	250	0,12	56А4	250	225	33											
	0,18	56В4		145	25		0,18	56В4		340	37											
5,6	0,06	50А4	112	43	22	224	0,12	56А4	224	197	31											
	0,09	50В4		64	23		0,18	56В4		298	32											
6,3	0,12	56А4	112	85	24	200	0,18	56В4	200	257	33											
	0,18	56В4		128	25		0,18	56В4		228	34											

Мотор-редукторы планетарно-цилиндрические серии 4МПЦ2С.

Лист 2

Листов 4

104

Продолжение табл 1

1	2	3	4	5	6
8,0	0,25	63A4	160	299	33
9,0	0,18	56B4	150	175	31
	0,25	63A4		249	32
10,0	0,25	63A4	140	241	33
	0,37	63B4		357	35
11,2	0,25	63A4	125	192	33
	0,37	63B4		284	35
12,5	0,37	63B4	112	274	35
14,0	0,37	63B4	100	248	35
16,0	0,37	63B4	90	210	35
	0,55	71A4P3	90	319	38
18,0	0,37	63B4	80	187	34
	0,55	71A4P3		270	40
20,0	0,55	71A4P3	71	247	39
	0,75	71B4P3		339	40
22,4	0,55	71A4P3	63	225	36
	0,75	71B4P3		308	40
25,0	0,55	71A4P3	56	204	38
	0,75	71B4P3		280	39
4 М П Ц 2 С - 1 0 0					
3,55	0,18	56B4	355	470	65
	0,25	63A4		668	67
4,0	0,18	56B4	315	432	66
	0,25	63A4		612	67
4,5	0,18	56B4	280	369	66
	0,25	63A4		524	68
5,0	0,25	63A4	250	466	69
	0,37	63B4		688	71
5,6	0,25	63A4	224	412	70
	0,37	63B4		608	71
6,3	0,25	63A4	200	365	69
	0,37	63B4		539	70
7,1	0,25	63A4	180	330	69
	0,37	63B4		488	68
8,0	0,37	63B4	160	428	68
	0,55	71A4P3		617	73
9,0	0,37	63B4	150	379	68
	0,55	71A4P3		547	75

1	2	3	4	5	6
10,0	0,55	71A4P3	140	510	75
	0,75	71B4P3		692	74
11,2	0,55	71A4P3	125	461	73
	0,75	71B4P3		625	73
12,5	0,55	71A4P3	112	405	72
	0,75	71B4P3		549	75
14,0	0,55	71A4P3	100	375	74
	0,75	71B4P3		514	76
16,0	0,75	71B4P3	90	430	73
	1,1	80B4P3		617	80
18,0	0,75	71B4P3	80	403	76
	1,1	80B4P3		572	79
20,0	1,1	80A4P3	71	508	81
	1,5	80B4P3		692	84
22,4	1,1	80A4P3	63	450	76
	1,5	80B4P3		614	80
25,0	1,1	80A4P3	56	417	79
	1,5	80B4P3		568	84
4 М П Ц 2 С - 1 2 5					
2,5	0,37	76A6P3	355	1353	100
2,8	0,37	76A6P3	315	1260	100
3,15	0,37	76A6P3	280	1082	100
3,55	0,37	76A6P3	250	991	100
4,0	0,37	76A6P3	224	880	100
	0,55	76B6P3		1303	101
4,5	0,37	76A6P3	200	777	100
	0,55	76B6P3		1154	101
5,0	0,55	76B6P3	180	1023	101
	0,75	80A6P3		1395	104
5,6	0,55	76B6P3	160	935	101
	0,75	80A6P3		1275	104
6,3	0,55	76B6P3	140	800	101
	0,75	80A6P3		1090	104
7,1	0,55	76B6P3	125	732	101
	0,75	80A6P3		998	104
8,0	0,75	76B4P3	180	864	101
	1,1	80A4P3		1226	104
9,0	0,75	76B4P3	160	762	101

Габаритные и присоединительные размеры

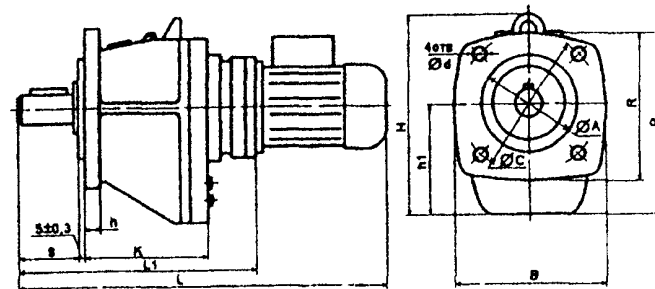
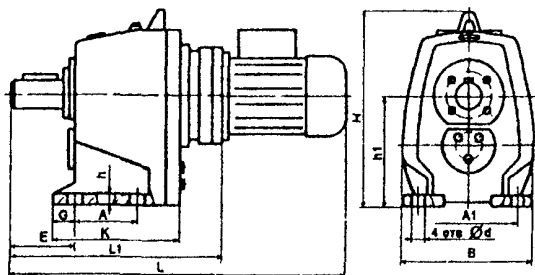

Исполнение на лапах

Фланцевое исполнение

4МПЦ2С	Тип электродвигателя	L	E	B	L1	h1	A	A1	E	G	d	h	K
63	50A4, 50B4	468	260	200	310	140	110	150	48	15	12	16	160
	56A4, 56B4	480											
	63A4, 63B4	507											
80	50A4	511	300	225	352	170	115	180	75	22	15	18	175
	56A4, 56B4	533											
	63A4, 63B4	550											
	71A4P3, 71B4P3	620											
100	56A6	588	392	255	408	212	130	210	110	20	15	22	195
	63A4, 63B4	605											
	71A4P3, 71B4P3	675											
	80A4P3, 80B4P3	710											
125	71A6P3, 71B6P3	730	485	330	465	265	160	280	105	25	19	28	235
	71A4P3, 71B4P3	730											
	80A4P3, 80B4P3, 80A6P3	765											
	90L4P3	790											
	100S4P3	815											

L	H	B	L1	h1	A	C	R	P	d	h	K	S
468	268	200	310	140	130	185	200	240	11	12	150	65
490												
507												
511	308	250	352	170	180	240	250	293	14	14	170	85
533												
550												
620												
588	390	270	408	212	230	275	270	350	14	14	190	115
605												
675												
710												
730	475	360	465	260	300	350	360	440	18	20	235	115
730												
765												
790												
815												

16. Мотор-редукторы планетарные серии МП 31,5.

Лист 1
Листов 2

107

НАЗНАЧЕНИЕ: Планетарный одно-, двух-, трехступенчатый мотор-редуктор Мп-31,5 применяется в приводах различных машин и оборудования

Мотор-редуктор предназначен для продолжительного режима работы S1 по ГОСТ 183-74 (до 24 ч/сут) от сети переменного тока частотой 50 Гц или 60 Гц

ТЕХНИЧЕСКИЕ УСЛОВИЯ: ТУ 6170-060-00221592-2002.

Сертификат соответствия: № РОСС RU.АЯ04.В09469 действует до 24 10 2005 года.

УСЛОВНОЕ ОБОЗНАЧЕНИЕ МОТОР-РЕДУКТОРА:

МП-31,5-20-0,37-111-У3-2-380 ТУ 6170-060-00221592-2002, где

МП – мотор-редуктор планетарный,

31,5 – радиус водила, мм

20 – частота вращения выходного вала, об/мин;

0,37 – мощность электродвигателя, кВт,

111 – конструктивное исполнение по способу монтажа;

У3 – климатическое исполнение и категория размещения,

2 – категория точности,

380 – номинальное напряжение сети переменного тока, В

Варианты исполнения мотор-редуктора по способу монтажа

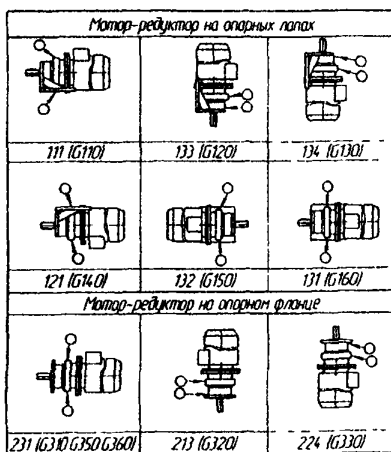

- – сильная пробка
- – слабая пробка

Стоимость мотор-редукторов с НДС действительна с 31.12.2004г.

Номинальная частота вращения выходного вала, об/мин	Мощность, кВт	Отпускная цена за шт (с НДС)	
		На лапах	Фланцевый
Планетарный мотор-редуктор МП - 31,5			
3-х ступенчатый БЕЗ Э/ДВ			
2,5, 2,8, 3,15, 3,55, 4	0,06	8732	8732
4,5, 5	0,09	8732	8732
5,6, 6,3, 7,1	0,12	8732	8732
2-х ступенчатый БЕЗ Э/ДВ		6195	6195
8, 9, 10, 11, 2	0,18	8732	8732
12, 5, 14, 16	0,25	8732	8732
18, 20, 22, 4	0,37	8732	8732
25, 28, 31, 5	0,55	8732	8732
35,5, 40, 45	0,75	8732	8732
50, 56, 63	1,1	8732	8732
71, 80	1,5	8732	8732
1-но ступенчатый БЕЗ Э/ДВ			
90	1,1	9381	9381
90, 100, 112	1,5	9381	9381
100, 112, 125, 140, 160	2,2	9381	9381
140 - 355	3,0	9381	9381
180 - 355	4,0	9381	9381

Мотор-редуктор на лапах

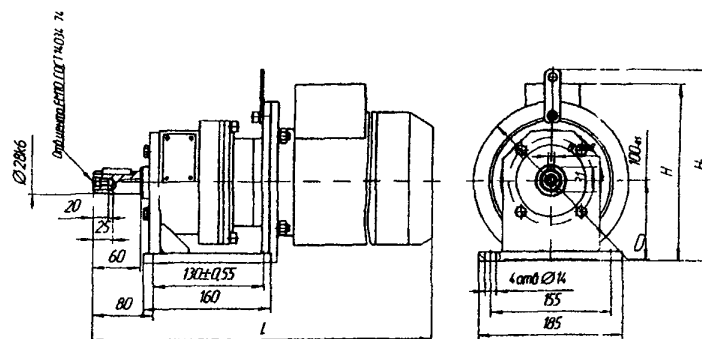

Мотор-редуктор фланцевое исполнение

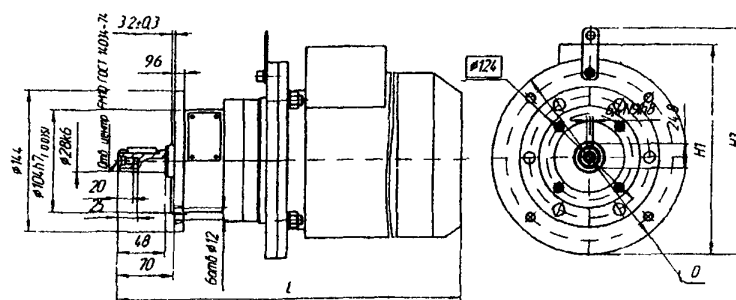

Обозначение	Номинальная частота вращения выходного вала, об/мин	Номинальный крутящий момент на выходном валу, Н	Допускаемая радиальная консольная нагрузка, приложенная в средней посадочной части вых. вала, Н	Электродвигатель		Габаритные размеры мотор-редуктора, мм							Масса Лап./фл кг
				Типоразмер	Мощность, кВт	L	D	D1	H	H1	H2	H3	
МП31,5-2,5-0,06	2,5	216	3670	АИР50А4	0,06	382	155	180	180	170	228	217	20,6/23,6
МП31,5-2,8-0,06	2,8	196	3500										
МП31,5-3,15-0,06	3,15	173	3280										
МП31,5-3,55-0,06	3,55	150	3060										
МП31,5-4-0,06	4	133	2880										
МП31,5-4,5-0,09	4,5	180	3350	АИР50В4	0,09	404	185	175	185	175	223	212	21,0/24,4
МП31,5-5,0-0,09	5	163	3190										
МП31,5-5,6-0,12	5,6	194	3480	АИР56А4	0,12	426	160	180	191	181	223	212	22,4/25,4
МП31,5-6,3-0,12	6,3	170	3260										
МП31,5-7,1-0,12	7,1	155	3110										
МП31,5-9,0-0,18	9	181	3360	АИР63А6	0,18	488	200	200	217	217	241	241	21,6/24,6
МП31,5-16-0,25	16	143	2990	АИР63В6	0,25								22,4/25,4
МП31,5-18-0,37	18	188	3420	АИР63В4	0,37								22,6/25,6
МП31,5-22,4-0,37	22,4	149	3050										
МП31,5-28-0,55	28	175	3300	АИР71А4	0,55	455	200	200	217	217	241	241	27,8/30,8
МП31,5-35,5-0,75	35,5	193	3470	АИР71В4	0,75								27,8/30,8
МП31,5-45-0,75	45	156	3120										
МП31,5-56-1,1	56	177	3320	АИР80А4	1,1	469	200	200	225	225	241	241	30,8/33,8
МП31,5-71-1,5	71	196	3500	АИР80В4	1,5								35,7/32,7
МП31,5-90-1,5	90	153	1540	АИР90L6	1,5	532	250	250	272	272	291	291	37,0
МП31,5-112-2,2	112	184	1690	АИР100L6	2,2								44,0
МП31,5-140-3,0	140	201	1770	АИР100S4	3,0	501	250	250	272	272	291	291	43,8
МП31,5-180-4,0	180	206	1790	АИР100L4	4,0								49,7
МП31,5-280-4,0	280	128	1410	АИР100L4	4,0	532							49,7

ЗАВОД ИЗГОТОВИТЕЛЬ - ОАО «Псковский завод механических приводов» г. Псков

В таблице приведены данные мотор-редукторов основного параметрического ряда

17. Мотор-редукторы планетарные серии МП 40.

Лист 1
Листов 2

109

НАЗНАЧЕНИЕ: Планетарный одно-, двух-, трехступенчатый мотор-редуктор МП-40 применяется в приводах различных машин и оборудования
 Мотор-редуктор предназначен для продолжительного режима работы S1 по ГОСТ 183-74 (до 24 ч/сут) от сети переменного тока частотой 50 Гц или 60 Гц

ТЕХНИЧЕСКИЕ УСЛОВИЯ: ТУ 6170-060-00221592-2002.

Сертификат соответствия: № РОСС RU.АЯ04.В09469 действует до 24 10 2005 года

УСЛОВНОЕ ОБОЗНАЧЕНИЕ МОТОР-РЕДУКТОРА:

МП-40-20-0,37-111-У3-2-380 ТУ 6170-060-00221592-2002, где

- МП – мотор-редуктор планетарный,
- 40 – радиус водила, мм
- 20 – частота вращения выходного вала, об/мин;
- 0,37 – мощность электродвигателя, кВт,
- 111 – конструктивное исполнение по способу монтажа;
- У3 – климатическое исполнение и категория размещения;
- 2 – категория точности;
- 380 – номинальное напряжение сети переменного тока, В.

Варианты исполнения мотор-редуктора по способу монтажа

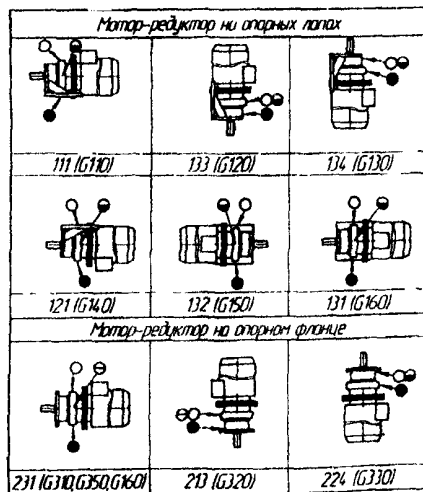

- - заливная пробка
- - сливная пробка
- - контрольная пробка

Стоимость мотор-редукторов с НДС действительна с 31.12.2004г.

Номинальная частота вращения выходного вала, об/мин	Мощность кВт	Отпускная цена за шт. (с НДС)	
		на лапах	фланцевым
Планетарный мотор-редуктор МП - 40			
3-х ступенчатый БЕЗ Э/ДВ			
2,8	0,06	9146	9146
2,8, 3,16, 3,55, 4,0	0,09	10856	10856
3,16, 3,55, 4,0, 4,5, 5,0, 5,6	0,12	10856	10856
4,5, 5,0, 5,6, 6,3, 7,1, 8,0	0,18	10856	10856
5,3, 7,1, 8,0, 9,0, 10,0, 11,2, 12	0,25	10856	10856
9,0, 10,0, 11,2, 12,5	0,37	10856	10856
2-х ступенчатый БЕЗ Э/ДВ			
18,0, 20,0, 22,4, 25,0	0,55	12508	12508
18,0, 20,0, 22,4, 25,0, 28,0, 31,6	0,75	12508	12508
28,0, 31,6, 35,5, 40,0, 45,0, 50,0	1,1	12508	12508
35,5, 40, 45, 50, 56, 63, 71	1,5	12508	12508
56, 63, 71, 80, 90, 100, 112	2,2	12508	12508
80, 90, 100, 112, 125	3,0	12508	12508
112, 126	4,0	12508	12508
1-но ступенчатый БЕЗ Э/ДВ			
140, 160, 180	1,1	13334	13334
140, 160, 180, 200, 224, 250	1,5	13334	13334
200, 224, 250	2,2	13334	13334
125, 280, 316, 355	3,0	13334	13334
125, 280, 316, 355	4,0	13334	13334

Мотор-редуктор на лапах

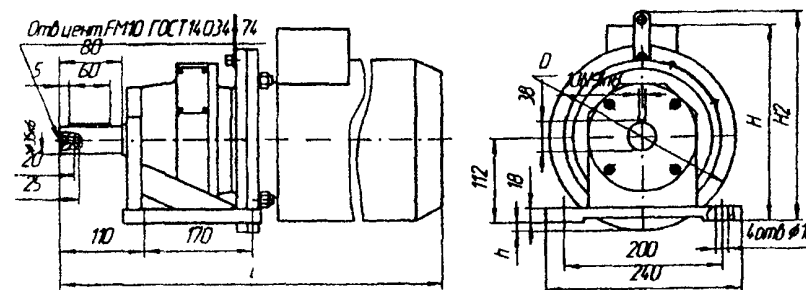

Мотор-редуктор фланцевое исполнение

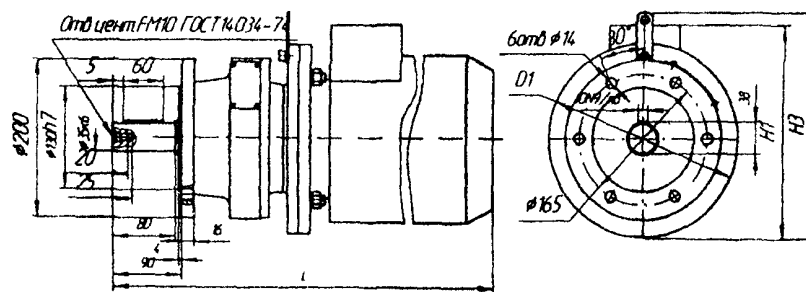

МОТОР-РЕДУКТОРЫ МП 40

ЗАВОД-ИЗГОТОВИТЕЛЬ - ОАО «Псковский завод механических приводов» г. Псков

Наименование мотор-редуктора	Частота вращения выходного вала, об/мин	Круглый момент на выходном валу, Нм	Радиальная консольная нагрузка, Н	Тип электродвигателя	Мощность, кВт	Габаритные размеры мотор-редуктора, мм							Масса, лапы/фланец, кг	
						L	D	D1	H	H1	H2	H3		
МП40-2,8-0,09	28	301	4337	АИР50В4	0,09	430			192	180				28,0/24,4
МП40-3,15-0,12	3,15	343	4630	АИР56А4	0,12	452			197	185				28,9/25,4
МП40-3,55-0,12	3,55	304	4358	АИР56А4	0,12	452			197	185				28,9/25,4
МП40-4,0-0,12	4,0	263	4054	АИР56А4	0,12									28,9/25,4
МП40-4,5-0,18	4,5	349	4670	АИР56В4	0,18									
МП40-5,0-0,18	5,0	330	4541	АИР56В4	0,18	452			197	185				
МП40-5,6-0,18	5,6	294	4286	АИР56В4	0,18									
МП40-6,3-0,25	6,3	364	4769	АИР63А4	0,25	469					260	248		30,6/27,0
МП40-7,1-0,25	7,1	323	4493	АИР63А4	0,25	469	200		203	191				30,6/27,0
МП40-8,0-0,25	8,0	283	4205	АИР63А4	0,25									30,6/27,0
МП40-9,0-0,37	9,0	381	4879	АИР63В4	0,37									
МП40-10-0,37	10	357	4723	АИР63В4	0,37	469			203	191				
МП40-11,2-0,37	11,2	308	4387	АИР63В4	0,37									
МП40-12,5-0,37	12,5	273	4130	АИР63В4	0,37									
МП40-18-0,75	18	380	4743	АИР80А6	0,75	527			237	225				47,8/45,3
МП40-22,4-0,75	22,4	313	4423	АИР80А6	0,75	527			237	225	253	241		47,8/45,3
МП40-35,5-1,5	35,5	379	4867	АИР90L6	1,5	557	250	247	260	278	291	13		52,7/50,2
МП40-45-1,5	45	311	4409	АИР90L6	1,5	557	250	247	260	278	291	13		52,7/50,2
МП40-56-2,2	56	368	4796	АИР90L4	2,2	557	250	247	260	278	291	13		52,7/50,2
МП40-71-2,2	71	285	4220	АИР90L4	2,2	557		247	260					52,7/50,2
МП40-90-3,0	90	307	4380	АИР100S4	3,0	580		259	272					59,7/56,2
МП40-140-1,5	140	93	1205	АИР100L8	1,5	568		259	272					59,7/56,2
МП40-180-1,5	180	81	1125	АИР100L8	1,5	568	250	259	272	278	291	13		59,7/56,2
МП40-224-2,2	224	88	1172	АИР100L6	2,2	568								59,7/56,2
МП40-280-4,0	280	124	1392	АИР100L4	4,0	568		259	272					
МП40-355-4,0	355	101	1256	АИР100L4	4,0	568								

В таблице приведены данные мотор-редукторов основного параметрического ряда

Мотор-редукторы планетарные серии МП

Лист 2
Листов 2

110

18. Мотор-редукторы планетарные серии МП 50.

Лист 1

Листов 2

111

НАЗНАЧЕНИЕ: Планетарный одно-, двух-, трехступенчатый мотор-редуктор МП-50 применяется в приводах различных машин и оборудования.

Мотор-редуктор предназначен для продолжительного режима работы S1 по ГОСТ 183-74 (до 24 ч/сут.) от сети переменного тока частотой 50 Гц или 60 Гц.

ТЕХНИЧЕСКИЕ УСЛОВИЯ: ТУ 6170-060-00221592-2002.

Сертификат соответствия: № РОСС RU.АЯ04.В09469 действует до 24.10.2005 года.

УСЛОВНОЕ ОБОЗНАЧЕНИЕ МОТОР-РЕДУКТОРА:

МП-50-45-2,2-111-У3-2-380 ТУ 6170-060-00221592-2002, где

МП – мотор-редуктор планетарный;

50 – радиус водила, мм

45 – частота вращения выходного вала, об/мин;

2,2 – мощность электродвигателя, кВт;

111 – конструктивное исполнение по способу монтажа;

У3 – климатическое исполнение и категория размещения;

2 – категория точности;

380 – номинальное напряжение сети переменного тока, В.

Варианты исполнения мотор-редуктора по способу монтажа

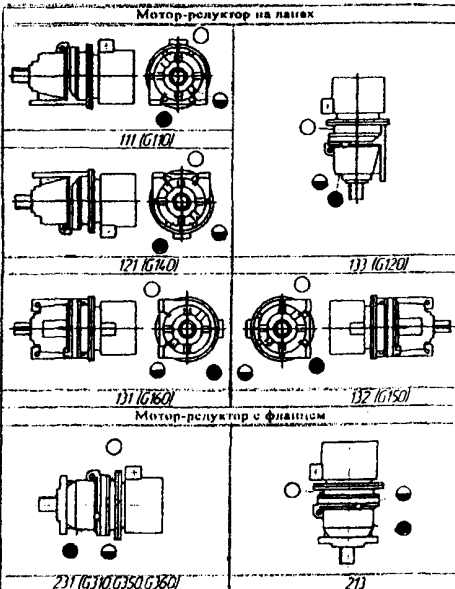

○ – заливная пробка (табличка) ● – сливная пробка
 ● – контрольная пробка

Стоимость мотор-редукторов с НДС действительна с 31.12.2004г.

Номинальная частота вращения выходного вала, об/мин	Мощность, кВт	Отпускная цена за шт. (с НДС)	
		На лапах	Фланцевый
Планетарный мотор-редуктор МП - 50			
3-х ступенчатый БЕЗ Э/ДВ		10384	10384
3,5, 4,5	0,25	13334	13334
4,5	0,37	13334	13334
5,6, 7,1, 9	0,55	13334	13334
9, 11,2, 14	0,75	13334	13334
14	1,1	13334	13334
2-х ступенчатый БЕЗ Э/ДВ		9322	9322
18	1,1	13334	13334
18, 22,4, 28	1,5	13334	13334
22,4, 28, 35,5, 45	2,2	13334	13334
35,5, 45, 56	3,0	13334	13334
56, 71	4,0	13334	13334
71, 90	5,5	13334	13334
1-но ступенчатый БЕЗ Э/ДВ		8083	8083
112	5,5	14927	14927
112	7,5	22066	22066
140	7,5	14927	14927
140	11,0	22066	22066
180,224	11,0	14927	14927
180, 224	15	22066	22066

Мотор-редуктор на лапах

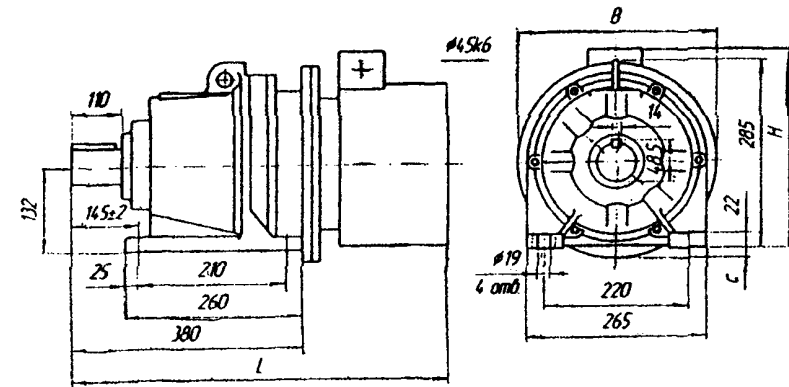

Мотор-редуктор фланцевое исполнение

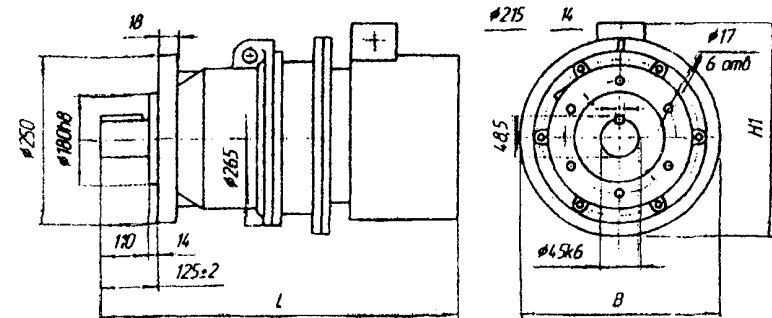

МОТОР-РЕДУКТОРЫ МП 50

Обозначение	Номинальная частота вращения вых. вала, об/мин	Номинальный крутящий момент на вых. валу, Н	Допускаемая радиальная консольная нагрузка, приложенная в середине посадочной части вых. вала, Н	Электродвигатель		L	H	B	H1	C	Масса на лапах / фланц., кг
				Типоразмер	Мощность, кВт						
МП50-3,55-0,25	3,55	630	6200	AIP71B8	0,25	640	230	200	198		68,1/68,1
МП50-4,5-0,37	4,5	690	6500	AIP71A6	0,37						68,7/69,2
МП50-5,6-0,55	5,6	820	7200	AIP71A4	0,55						69,5/70
МП50-7,1-0,55	7,1	675	6500								AIP71B4
МП50-9,0-0,75	9,0	730	6800	AIP71B2	1,1						74,6/75,1
МП50-11,2-0,75	11,2	595	6200								78,5/79
МП50-14-1,1	14	675	6400	AIP100L8	1,5						720
МП50-18-1,5	18	785	6900	AIP100L6	2,2	720	279	272		78,3/78,8	
МП50-22,4-2,2	22,4	840	7200	AIP100L6	2,2	720	279	272		84,2/84,7	
МП50-28-2,2	28	680	6500	AIP100L6	2,2	720	279	272		83,9/84,4	
МП50-35,5-3,0	35,5	760	6800	AIP100S4	3,0	690	279	272		83,9/84,4	
МП50-45-3,0	45	670	6200	AIP100S4	3,0	696	279	272		228/228,5	
МП50-56-4,0	56	645	6500	AIP100L4	4,0	720				198/198,5	
МП50-71-5,5	71	695	6600	AIP100L2	5,5	720				203/203,5	
МП50-90-5,5	90	565	5900	AIP100L2	5,5	720				203/203,5	
МП50-112-7,5	112	605	3000	AIP160M8	7,5	960	360	403	43		
МП50-140-11,0	140	690	3300	AIP160S6	11,0	930	360	403			
МП50-180-15,0	180	740	3400	AIP160S4	15,0	930	360	403			
МП50-224-15,0	224	600	3000	AIP160S4	15,0	930	360	403			

ЗАВОД-ИЗГОТОВИТЕЛЬ – ОАО «Псковский завод механических приводов» г. Псков

Мотор-редукторы планетарные серии МП 50.

Лист 2
Листов 2

112

В таблице приведены данные мотор-редукторов основного параметрического ряда

Цилиндрический одноступенчатый мотор-редуктор серии 4МЦ1

Исполнение на лапах

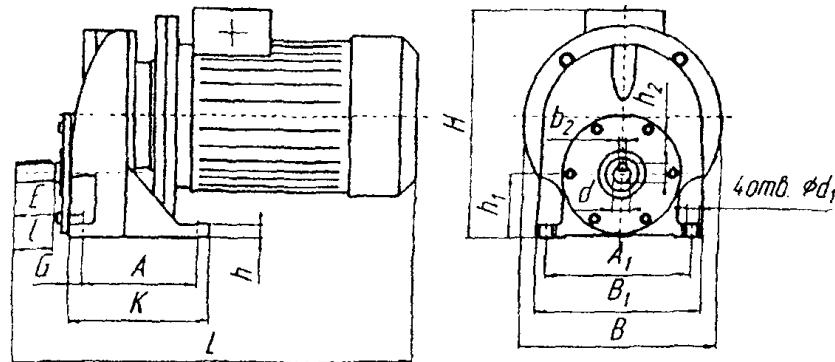

4МЦ1	тип электродвигателя	L	H	B	B1	A	A1	E	K	G	d	d1	h	h1	h2	b2	l		
63	90L16;90L4	484	291	250	210	150±0.7	180±0.7	90	180	15	22k6	12	16	80-0.1	24.5	6	50		
	100S4	497																	
80	100L4	586	327	250	270	165±1	230±1	105	200	20	28k6	15	22	100-0.1	31	8	60		
	112MA6	610																353	300
	112MB6 112M4																		
100	132M4	710	405	350	300	200±1	250±1	128	250	25	35k6	19	25	112-0.5	38	10	80		
	132M6																		
	132M8																		
125	16056	937	490	350	350	270±1	300±1	160	320	25	45k6	19	28	140-0.5	48.5	14	110		
	160M6	967																	
	160M4																		

Фланцевое исполнение

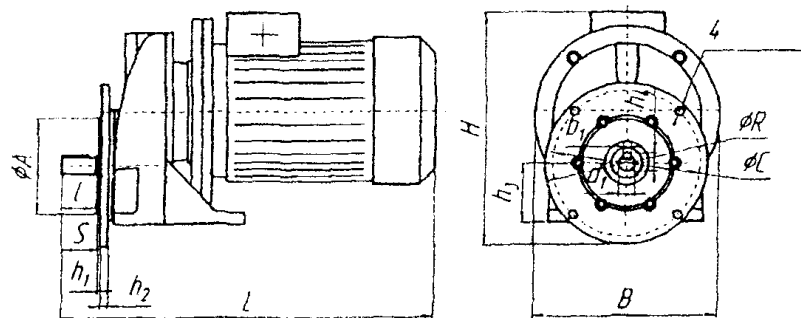

4МЦ1	тип электродвигателя	L	H	B	A	C	R	d1	d2	h1	h2	h3	h4	b1	l	S		
63	90L16;90L4	484	291	250	130	200	220	22k6	12	4	10	80	24.5	6	50	50		
	100S4	497																
80	100L4	586	327	270	180	215	250	28k6	15	4	10	100	31	8	60	60		
	112MA6	610															353	300
	112MB6 112M4																	
100	132M4	745	405	350	230	275	310	35k6	14	6	13	112	38	10	80	90		
	132M6																	
125	16056	937	490	400	300	350	400	45k6	18	5	19	140	48.5	14	110	122		
	160M6	967																
	160M4																	

19. Мотор-редуктор цилиндрический одноступенчатый 4МЦ1.

Лист 1
Листов 2

113

Технические характеристики мотор-редукторов 4МЦ1

Типоразмер мотор-редуктора 4МЦ1	Номинальная частота вращения выходного вала, об/мин	Номинальный крутящий момент на выходном валу, Нм	Номинальная радиальная консольная нагрузка на выходном валу, Н	Электродвигатель		кГд, %
				Типоразмер	Мощность, кВт	
63	224	66	1000	АИР90L6	1,5	74
	280	48	870	АИР90L6	1,5	74
	355	56	940	АИР90L4	2,2	79
	450	83	990	АИР160S4	3,0	80
80	224	114	1330	АИР112МА6	3,0	79
	280	123	1390	АИР112МВ6	4,0	80
	355	103	1270	АНР100L4	4,0	83
	491	112	1320	АИР112М4	5,5	84
100	214	246	1960	АИР132М8	5,5	81
	280	249	1970	АИР132М6	7,5	83
	355	202	1780	АИР132М6	7,5	83
	450	213	1820	АИР132М4	11,0	86
125	224	430	2590	АИР160S6	11,0	86
	280	455	2680	АИР160М6	15,0	86
	355	482	2740	АИР160М4	18,5	86
	450	377	2430	АИР160М4	18,5	88

Условия работы мотор-редуктора: напряжение питающей сети 380 В (50 Гц); режим работы S1 по ГОСТ 183-74; нагрузка постоянная по значению, одного направления; вращение – в любую сторону без предпочтительности; внешняя среда – неагрессивная, невзрывоопасная с содержанием непроводящей пыли до 10 мг/м.куб.; климатическое исполнение по ГОСТ 15150: У2, У3, Т2.

Варианты исполнения мотор-редуктора по способу монтажа

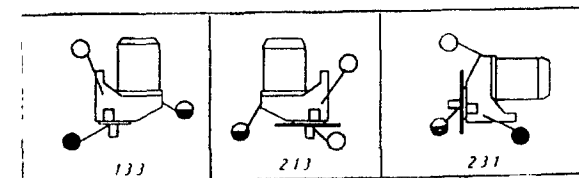
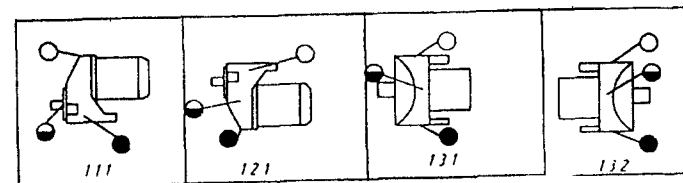

○ – заливная пробка; ● – сливная пробка;
● – контрольная пробка.

Стоимость мотор-редукторов с НДС действительна с 31.12.2004г.

Номинальная частота вращения выходного вала, об/мин	Мощность, кВт	Отпускная цена за шт (с НДС)	
		На лапах	Фланцевый
Привод одноступенчатый 4МЦ1-63			
БЕЗ Э/ДВ (4ПРЦ1-63)		6195	7611
224;280	1,5	8024	9204
355	2,2	8732	10030
450	3,0	9263	10443
Привод одноступенчатый 4МЦ1-80			
БЕЗ Э/ДВ (4ПРЦ1-80)		7316	8791
224	3	10797	12095
280;355	4	10561	11859
450	5,5	10797	12095
Привод одноступенчатый 4МЦ1-100			
БЕЗ Э/ДВ (4ПРЦ1-100)		10915	13452
224	5,5	15930	18290
280;355	7,5	16815	19234
450	11	16697	19067
Привод одноступенчатый 4МЦ1-125			
БЕЗ Э/ДВ (4ПРЦ1-125)		13275	15930
224	11	23482	26137
280	15	24898	27653
355;450	18,5	24957	27612

20. Мотор-редуктор цилиндрический типа 4МЦ2С.

НАЗНАЧЕНИЕ: Цилиндрический двухступенчатый соосный мотор-редуктор 4МЦ2С является электромеханическим приводом общепромышленного применения.

Мотор-редуктор предназначен для продолжительного режима работы S1 по ГОСТ 183-74 (до 24 ч/сут.) от сети переменного тока частотой 50 Гц или 60 Гц.

Сертификат соответствия: № РОСС RU.АЯ04.В10108 действует до 18.02.2006 года.

Условное обозначение мотор-редуктора 4МЦ2С с межосевым расстоянием 63 мм, частотой вращения выходного вала 56 об/мин, мощностью электродвигателя 0,75 кВт, вариантом размещения в пространстве G 110, коническим концом выходного вала К, климатического исполнения У, категории размещения 3, категории точности 2, номинального напряжения сети переменного тока 380В: «**Мотор-редуктор 4МЦ2С-63-56-0,75-G110-КУЗ-2-380**».

ИСПОЛНЕНИЕ НА ЛАПАХ

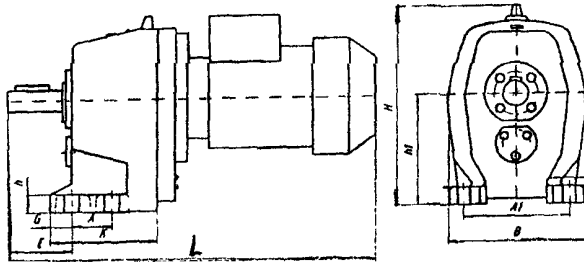

4МЦ2С	Тип электродвигателя	L	H	B	h1	A	A1	E	G	d	h	K
63	71B6;71B4	487	255	200	140-0,5	110±0,55	150±0,55	48	15	12	16	160
	71A4;71A2;71B2	517	265									
	80B6;80B4;80B2											
	80A6;80A4	493	278									
	80A2											
90L2; 90L4	538	275	220									
80	90LA8;90LB8;90L6;90L4	590	305	225	170-0,5	115±0,7	180±0,7	75	22	16	18	175
	80A6;80B6;80A4;80B4	533	295									
	100L6;100L4;100L2	635	317									
	100S4;100S2	602										
	100S6;100L6;100L4	675	380	270								
100	112MA6;112M4;112M2;	695	400	280	212±0,5	130±1	210±1	110	20	14	22	195
	100S4	645	380	270								
	112MA6;112MB6;112M4	738	480	335								
	132S6;132S4;132M6	765										
	132M4;	814										
132M2		350	265-1	160±0,7	280±0,7	105	25	19	28	235		
125	160S4;	870	520	335								
	160M4	910										
	160S2; 160M2	870										

Стоимость мотор-редукторов с НДС действительна с 31.12.2004г.

Ном. частота вращ. вых вала, об/мин	Мощность, кВт	Цена, руб.		1				2				3				4																			
		на лапах	фланцевый	1	2	3	4	1	2	3	4	1	2	3	4	1	2	3	4																
1	2	3	4	3,5-100 (63-125)				3-4 (5,5)				17405				20945				71-112				15				43306				49855			
				100-400				7,5				18349				21358				90-125				18,5				44840				51271			
4МЦ2С-63				4МЦ2С-125				215-140				22				48144				54516															
Без э.дв(4ПРЦ2С)				7906	9617	Без э.дв(4ПРЦ2С)				3-11	15576	18703	140-180				30	51920				58410													
28-400	0,55	11033	11033	Без э.дв(4ПРЦ2С)				15-18,5	17287	20591	4МЦ2С-160																								
35,5-400	0,75	11210	11210	28; 31,5				3-4	18172	21830	Без э.дв(4ПРЦ2С)				7,5-18,5	42126				48557															
50(80)-400	1,1(1,5)	9617	11210	35,5-63 (56-90)				5,5 (7,5)	19883	23010	Без э.дв(4ПРЦ2С)				22-30	42598				48970															
112-400	2,2	10325	11977	71-400				11 (132)	20532	23718	Без э.дв(4ПРЦ2С)				37-45	42834				49265															
180-400	3	10856	12449	100-400				15	30031	33394	28-31,5				7,5	55460				61773															
4МЦ2С-80				140-400				18,5	31270	34515	45-50				11(160S6)	54280				61714															
Без э.дв(4ПРЦ2С)				9322	11210	4МЦ2С-140				35,5-40				11(160M8)	56758				63189																
28; 31,5	0,75	11800	13629	Без э.дв(4ПРЦ2С)				5,5; 7,5; 11	28733	35164	50-63				15	56640				62540															
28-50 (35,5-71)	1,1 (1,6)	11800	13629	Без э.дв(4ПРЦ2С)				11; 15; 18,5	30916	37347	56-90				18,5	56640				62540															
50-112 (71-180)	2,2 (3-4)	12390	14042	Без э.дв(4ПРЦ2С)				22; 30	31329	37760	71-112				22	59354				65726															
140-400	5,5	12390	14042	28-45				5,5	35046	41418	100-140				30	63130				69738															
4МЦ2С-100				35,5-56				7,5	35046	41418	125-180				37	69856				76228															
Без э.дв(4ПРЦ2С)				13983	17110	56-80				11(132)	34928	41300	160-400				45	74576				80948													
28; 31,5 (28; 45)	1,5 (2,2)	16992	20119	50				11(160)	43070	49560																									

ФЛАНЦЕВОЕ ИСПОЛНЕНИЕ

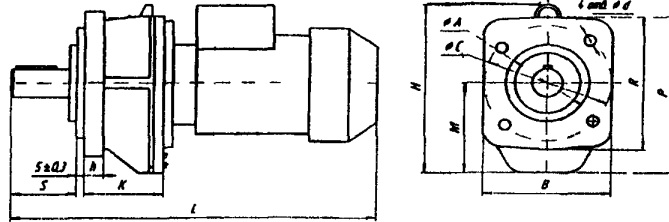

Варианты исполнения мотор-редуктора по способу монтажа

на опорных лапах 4МЦ2С-63, 80, 125

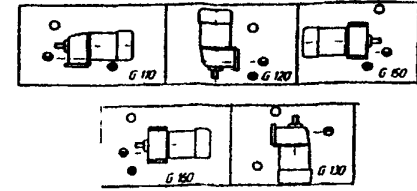

4МЦ2С-100

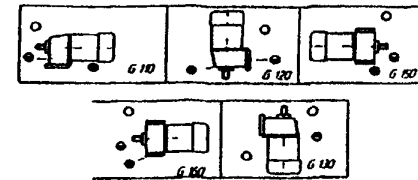

на опорном фланце

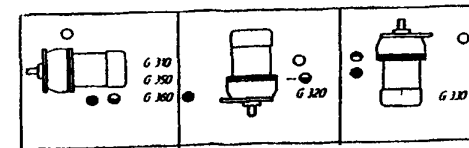

○ – заливная пробка, ○ – сливная пробка;
○ – контрольная пробка.

4МЦ2С	Тип электродвигателя	L	H	B	h1	A	C	R	H	d	h	K	S
63	71B6;71B4	487	255	200	140	130js	185	200	240	11	12	150	65
	71A4;71A2;71B2												
	80B6;80B4;80B2												
	80A6;80A4												
	80A2												
90L2	538	275	220	80	180js	240	250	293	14	14	170	85	
90LA8;90LB8,90L6;90L4	590	305	250										
80A6;80B6;80A4;80B4	533	295	270										
100L6;100L4;100L2	635	317	212										
100S4;100S2	602	317	270										
100	100S6;100L6;100L4	675	380	270	230js	275	270	350	14	14	190	115	
	112MA6;112M4,112M2;	695	400	280									
	100S4	645	380	270									
125	112MA6;112MB6;112M4	738	480	360	260	300js	350	360	440	18	20	235	115
	132S6,132S4,132M6	765	480										
	132M4	814	480										
	132M2	814	477										
	160S4; 160S2; 160M2	870	520										
	160M4	910	520										

Варианты исполнения мотор-редуктора по способу монтажа

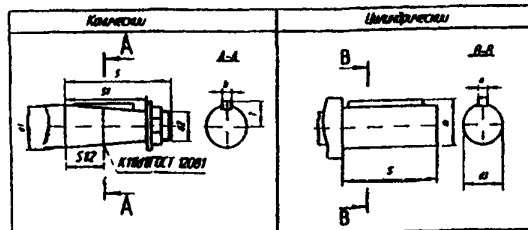

4МЦ2С	d1	d2	d3	s	s1	b	T	n	m
63	28	M16x1,5-8g	28k6	60	42	5	14,9	8	31
80	35	M20x1,5-8g	35k6	80	58	6	18,5	10	38
100	45	M30x2-8g	45k6	110	82	12	23,45	14	48,5
125	55	M36x3-8g	55m6	110	82	14	28,9	16	59

Технические характеристики мотор-редукторов 4МЦ2С

В таблице приведены значения мотор-редукторов основного параметрического ряда

ЗАВОД-ИЗГОТОВИТЕЛЬ – ОАО «Псковский завод механических приводов» г. Псков

Мотор-редуктор цилиндрический типа 4МЦ2С.

Лист 3
Листов 3

117

Мотор – редукторы 4МЦ2С - 63					
Номинальная частота вращения выходного вала, об/мин	Номинальный крутящий момент на тихоходном валу, Н м	Номинальная радиальная консольная нагрузка, приложенная в середине посадочной поверхности выходного конца тихоходного вала, Н	Масса мотор-редуктора, без смазки, не более, кг	Электродвигатель	
				Типоразмер	Мощность кВт
28	175	3300	21	АИР71В6Р3	0,55
35,5	140	3000	21	АИР71В6Р3	0,55
	190	3500	27	АИР80А6Р3	0,75
45	113	2600	21	АИР71В6Р3	0,55
	154	3100	27	АИР80А6Р3	0,75
56	96	2400	21	АИР71А4Р3	0,55
	140	3000		АИР71В4Р3	0,75
71	105	2600	21	АИР71В4Р3	0,75
	148	3000	27	АИР80А4Р3	1,1
90	112	2600	27	АИР80А4Р3	1,1
	153	3100		АИР80В4Р3	1,5
112	92	2300	27	АИР80А4Р3	1,1
	128	2400	27	АИР80В4Р3	1,5
140	101	2500		АИР80В4Р3	1,5
	149	3100		АИР80В2Р3	2,2
180	73	2100	27	АИР80А2Р3	1,5
	107	2500		АИР80В2Р3	2,2

Мотор – редукторы 4МЦ2С - 80					
Номинальная частота вращения выходного вала, об/мин	Номинальный крутящий момент на тихоходном валу, Н м	Номинальная радиальная консольная нагрузка, приложенная в середине посадочной поверхности выходного конца тихоходного вала, Н	Масса мотор-редуктора, без смазки, не более, кг	Электродвигатель	
				Типоразмер	Мощность кВт
28	250	4000	36	АИР90Л8Р3	0,75
	368	4800	40	АИР90Л8Р3	1,1
35,5	292	4300	32	АИР80В6Р3	1,1
	368	4800	37	АИР90Л6Р3	1,5
45	230	3800	32	АИР80В6Р3	1,1
	304	4400	37	АИР90Л6Р3	1,5
56	242	3900	32	АИР80В4Р3	1,5
	366	4800	46	АИР100Л6Р3	2,2
71	303	4300	46	АИР100Л6Р3	2,2
	393	5000	41	АИР100С4Р3	3,0
90	228	3800	46	АИР100Л6Р3	2,2
	310	4200	41	АИР100С4Р3	3,0
112	250	4000	41	АИР100С4Р3	3,0
	332	4600	47	АИР100Л4Р3	4,0
140	256	4000	47	АИР100Л4Р3	4,0
	302	4800	51	АИР100Л2Р3	5,5
180	200	3500	47	АИР100Л4Р3	4,0
			43	АИР100С2Р3	
	280	4200	51	АИР100Л2Р3	5,5

Мотор – редукторы 4МЦ2С - 100					
Номинальная частота вращения выходного вала, об/мин	Номинальный крутящий момент на тихоходном валу, Н м	Номинальная радиальная консольная нагрузка, приложенная в середине посадочной поверхности выходного конца тихоходного вала, Н	Масса мотор-редуктора, без смазки, не более, кг	Электродвигатель	
				Типоразмер	Мощность кВт
28	445	5300	79	АИР100С6Р3	1,5
	655	6400	81	АИР100Л6Р3	2,2
35,5	555	6000	81	АИР100Л6Р3	2,2
	710	6700	100	АИРМ112МА6Р3	3,0
45	440	5300	81	АИР100Л6Р3	2,2
	595	6100	74	АИР100С4Р3	3,0
56	505	5700	74	АИР100С4Р3	3,0
	675	6500	81	АИР100Л4Р3	4,0
71	535	5800	81	АИР100Л4Р3	4,0
	710	6700	99	АИРМ112М4Р3	5,5
90	405	5100	81	АИР100Л4Р3	4,0
	545	5900	99	АИРМ112М4Р3	5,5
112	450	5400	99	АИРМ112М4Р3	5,5
	620	6300	100	АИРМ112М2Р3	7,5
140	490	5600	100	АИРМ112М2Р3	7,5
180	380	4800	100	АИРМ112М2Р3	7,5

Мотор – редукторы 4МЦ2С - 125					
Номинальная частота вращения выходного вала, об/мин	Номинальный крутящий момент на тихоходном валу, Н м	Номинальная радиальная консольная нагрузка, приложенная в середине посадочной поверхности выходного конца тихоходного вала, Н	Масса мотор-редуктора, без смазки, не более, кг	Электродвигатель	
				Типоразмер	Мощность кВт
28	935	7700	122	АИРМ112МА6Р3	3,0
	1245	8800	126	АИРМ112МВ6Р3	4,0
35,5	975	7800	126	АИРМ112МВ6Р3	4,0
	1340	9200	148	АИРМ132С6Р3	5,5
45	780	700	126	АИРМ112МВ6Р3	4,0
	1120	8400	127	АИРМ112М4Р3	5,5
56	880	7400	148	АИРМ112М4Р3	5,5
	1200	8700	151	АИРМ132С4Р3	7,5
71	960	7800	151	АИРМ132С4Р3	7,5
	1410	9400	166	АИРМ132М4Р3	11,0
90	775	7000	151	АИРМ132С4Р3	7,5
	1140	8500	166	АИРМ132М4Р3	11,0
112	895	7500	166	АИРМ132М4Р3	11,0
	1210	8700	206	АИРМ160С4Р3	15,0
140	940	7700	206	АИРМ160С4Р3	15,0
	1165	8600	228	АИРМ160М4Р3	18,5
180	760	6900	206	АИРМ160С4Р3	15,0
	940	7700	228	АИРМ160С4Р3	18,5

НАЗНАЧЕНИЕ: Цилиндрический двухступенчатый соосный мотор-редуктор 4МЦ2С является электромеханическим приводом общепромышленного применения, представляет собой жёстко связанные редукторную часть, переходник и электродвигатель.

Мотор-редуктор предназначен для продолжительного режима работы S1 по ГОСТ 183-74 (до 24 ч/сут.) от сети переменного тока частотой 50 Гц или 60 Гц.

ТЕХНИЧЕСКИЕ УСЛОВИЯ: 2.056.0221595.13-91.

Условное обозначение мотор-редуктора 4МЦ2С с межосевым расстоянием 63 мм, частотой вращения выходного вала 56 об/мин, мощностью электродвигателя 0,75 кВт, вариантом размещения в пространстве G 110, с переходником П, коническим концом выходного вала К, климатического исполнения У, категории размещения 3, категории точности 2, номинального напряжения сети переменного тока 380В: «Мотор-редуктор 4МЦ2С-63-56-0,75-G110-П-КУ3-2-380 ТУ...».

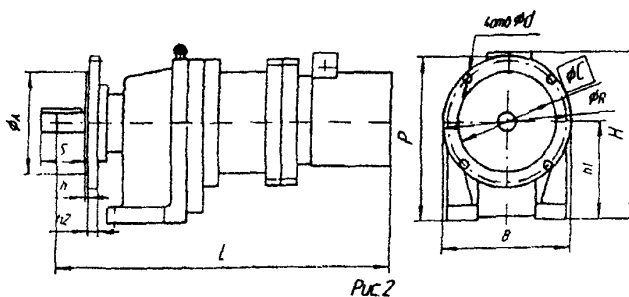
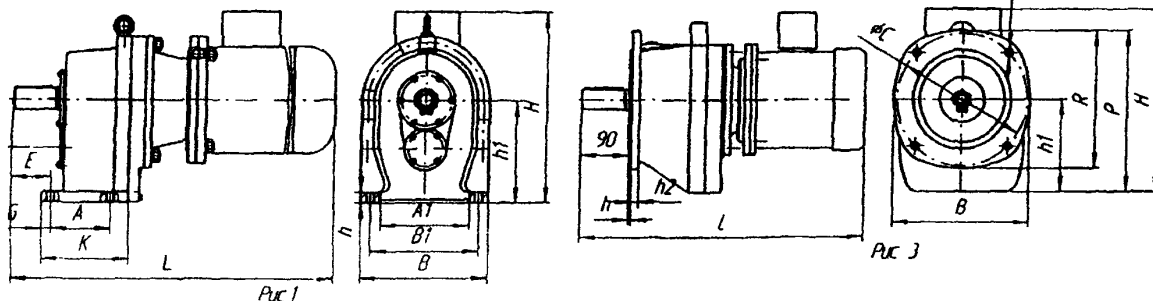

Исполнение на лапах

4МЦ2С	Тип электродвигателя	L	H	B	h1	A	A1	E	G	d	h	K	B1	Рис
63	63B2	457	231	185	140 _{±0,5}	110 ± 0,55	150 ± 0,55	48	15	12	16	160	185	1
	71B6;71B4;71A4;71A2;71B2	493	257	200										
	80B6;80B4;80B2;80B8	541	265											
	80A6;80A4;80A2	517												
	90L2;90L4	557	275											
80	80B6;80B4	590	300	225	170 _{±0,5}	115 ± 0,7	180 ± 0,7	75	22	15	18	175	225	1
	80A6;80A4	566		250										
	90LB8;90LA8;90L6;90L4	640	305											
	100L6;100L4;100L2	685	317											
	100S4;100S2	652												
100	100L8;100L6;100L4	714	359	255	212 _{±0,5}	130 ± 1	210 ± 1	110	20	15	22	195	225	1
	100S4	683												
	112MB6;112MA6;112M4;112M2	738	385	300										
125	112MB6;112MA6;112M4	789	438	330	265,1	160±0,7	280±0,7	105	25	19	28	235	330	1
	132M4; 132M2	853	458	350										
	132S6;132S4	815												
	160M4; 160M2	1020	490											
	160S4; 160S2	990												

140	132M6, 132M8, 132M4	970	493	380	300 ₁	140 ± 0,7	320 ± 0,7	190	30	22	30	230	380	2
	132S6, 132S4	930												
	160S6, 160S4	1070												
	160M4,	1100												
	180S4,	1080												
180M4	1130	560	400											
160	160S8, 160S6, 160S4	1125	560	450	335 ₁	340 ± 0,7	390 ± 0,7	200	30	22	35	400	450	2
	160M8, 160M6, 160M4	1155												
	180S4,	1125												
	180M4	1175												
	200M4	1230												
	200L4, 200L2,	1280	520											

фланцевое исполнение

4MЦ2C	Тип электродвигателя	L	H	B	h1	A	C	R	h	d	h ₂	S	P	Рис
63	63B2	457	231	200	140	130js7	185	200	5	11	12	65	240	3
	71B6, 71B4, 71A4, 71A2, 71B2	493	257											
	80B6, 80B4, 80B2, 80B8	541	265											
	80A6, 80A4, 80A2	517	250											
	90L2, 90L4	557	275											
80	80B6, 80B4	590	300	250	170	180js7	240	250	5	14	14	85	293	3
	80A6, 80A4	566												
	90LB8, 90LA8, 90L6, 90L4	640	305											
	100L6, 100L4, 100L2	685	317											
	100S4, 100S2	652	317											
100	100L8, 100L6, 100L4	714	359	270	212	230js7	275	270	7	14	14	115	350	3
	100S4	683												
	112MB6, 112MA6, 112M4, 112M2,	738	385											
125	112MB6, 112MA6, 112M4	789	438	360	265	300js7	350	360	5	18	20	115	440	3
	132M4, 132M2	853												
	132S6, 132S4	815	458											
	160M4, 160M2	1020	490											
	160S4, 160S2,	990	490											
140	132M6, 132M8, 132M4	1018	493	400	300	300js6	350	400	5	18	19	153	500	3
	132S6, 132S4	980												
	160S6, 160S4	1120	525											
	160M4	1150	560											
	180S4,	1120	560											
	180M4	1170	560											
160	160S8, 160S6, 160S4	1170	560	450	335	300js6	350	400	5	18	19	150	535	3
	160M8, 160M6, 160M4	1200												
	180S4,	1170	595											
	180M4	1220	620											
	200M4	1275	620											
	200L4, 200L2,	1325	620											

Motor-редуктор на опорных лапах
4MЦ2C-63 80 125 140 160

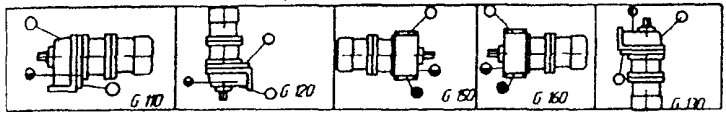

4MЦ2C-100

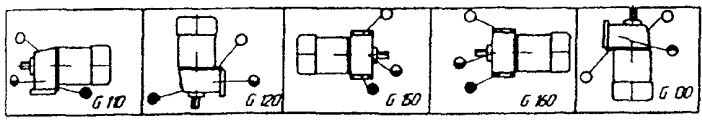

Motor-редуктор на опорном фланце

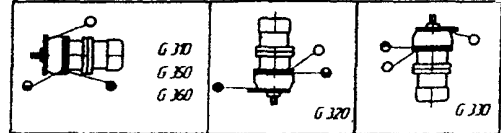

○ – заливная пробка ○ – сливная пробка
 ○ – контрольная пробка

ВАРИАНТЫ ИСПОЛНЕНИЙ ВЫХОДНОГО ВАЛА МОТОР-РЕДУКТОРА

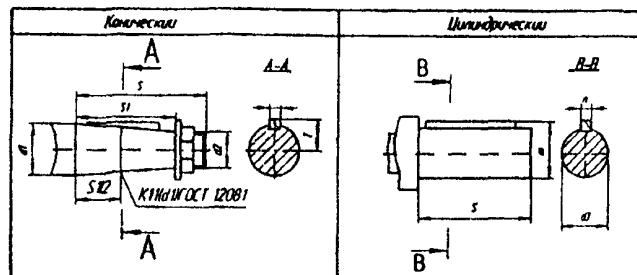

4МЦ2С	d1	d2	d3	s	s1	b	T	n	m
63	28	M16x1,5-8g	28k6	60	42	5	14,9	8	31
80	35	M20x1,5-8g	35k6	80	58	6	18,5	10	38
100	45	M30x2-8g	45k6	110	82	12	23,45	14	48,5
125	55	M36x3-8g	55m6	110	82	14	28,9	16	59
140	63	M42x3-8g	63m6	140	105	16	32,9	18	67
160	70	M48x3-8g	70m6	140	105	18	36,4	20	74,5

Мотор – редукторы 4МЦ2С - 63

Номинальная частота вращения выходного вала, об/мин	Номинальный крутящий момент на тихоходном валу, Н м	Номинальная радиальная консольная нагрузка, приложенная в середине посадочной поверхности выходного конца тихоходного вала, Н	Масса мотор-редуктора, без смазки, не более, кг	Электродвигатель	
				Типоразмер	Мощность, кВт
28	175	3300	27	АИР71В6	0,55
35,5	140	3000	27	АИР71В6	0,55
	190	3500	31	АИР80А6	0,75
45	113	2600	27	АИР71В6	0,55
	154	3100	31	АИР80А6	0,75
56	96	2400	25	АИР71А4	0,55
	140	3000	30	АИР71В4	0,75
71	105	2600	26	АИР71В4	0,75
	148	3000	30	АИР80А4	1,1
90	112	2600	26	АИР80А4	1,1
	153	3100	30	АИР80В4	1,5
112	92	2300	30	АИР80А4	1,1
	128	2400	32	АИР80В4	1,5
140	101	2500	32	АИР80В4	1,5
	149	3100	33	АИР80В2	2,2
180	73	2100	31	АИР80А2	1,5
	107	2500	33	АИР80В2	2,2

Мотор – редукторы 4МЦ2С - 80

Номинальная частота вращения выходного вала, об/мин	Номинальный крутящий момент на тихоходном валу, Н м	Номинальная радиальная консольная нагрузка, приложенная в середине посадочной поверхности выходного конца тихоходного вала, Н	Масса мотор-редуктора, без смазки, не более, кг	Электродвигатель	
				Типоразмер	Мощность, кВт
28	250	4000	44	АИР90ЛА8	0,75
	368	4800	47	АИР90ЛВ8	1,1
35,5	292	4300	39	АИР80В6	1,1
	368	4800	46	АИР90Л6	1,5
45	230	3800	36	АИР80В6	1,1
	304	4400	46	АИР90Л6	1,5
56	242	3900	38	АИР80В4	1,5
	366	4800	54	АИР100Л6	2,2
71	303	4300	54	АИР100Л6	2,2
	393	5000	51	АИР100С4	3,0
90	228	3800	54	АИР100Л6	2,2
	310	4200	51	АИР100С4	3,0
112	250	4000	51	АИР100С4	3,0
	332	4600	56	АИР100Л4	4,0
140	256	4000	56	АИР100Л4	4,0
	302	4800	58	АИР100Л2	5,5
180	200	3500	56	АИР100Л4	4,0
			53	АИР100С2	
	280	4200	58	АИР100Л2Р3	5,5

Мотор – редукторы 4МЦ2С - 100					
Номинальная частота вращения выходного вала, об/мин	Номинальный крутящий момент на тихоходном валу, Н.м	Номинальная радиальная консольная нагрузка, приложенная в середине посадочной поверхности выходного конца тихоходного вала, Н	Масса мотор-редуктора, без смазки, не более, кг	Электродвигатель	
				Типоразмер	Мощность кВт
28	445	5300	95	АИР100L8	1,5
	655	6400	99	АИР100L6	2,2
35,5	555	6000	99	АИР100L6	2,2
	710	6700	117	АИР112МА6	3,0
45	440	5300	99	АИР100L6	2,2
	595	6100	96	АИР100S4	3,0
56	505	5700	96	АИР100S4	3,0
	675	6500	101	АИР100L4	4,0
71	535	5800	101	АИР100L4	4,0
	710	6700	123	АИР112М4	5,5
90	405	5100	101	АИР100L4	4,0
	545	5900	123	АИР112М4	5,5
112	450	5400	123	АИР112М4	5,5
	620	6300		АИР112М2	7,5
140	490	5600		АИР112М2	7,5
180	380	4800		АИР112М2	7,5

Мотор – редукторы 4МЦ2С - 125					
Номинальная частота вращения выходного вала, об/мин	Номинальный крутящий момент на тихоходном валу, Н.м	Номинальная радиальная консольная нагрузка, приложенная в середине посадочной поверхности выходного конца тихоходного вала, Н	Масса мотор-редуктора, без смазки, не более, кг	Электродвигатель	
				Типоразмер	Мощность кВт
28	935	7700	137	АИР112МА6	3,0
	1245	8800	142	АИР112МВ6	4,0
35,5	975	7800	137	АИР112МВ6	4,0
	1340	9200	142	АИР132S6	5,5
45	780	7000	142	АИР112МВ6	4,0
	1120	8400	143	АИРМ112М4	5,5
56	880	7400	143	АИРМ112М4	5,5
	1200	8700	169	АИРМ132S4	7,5
71	960	7800	171	АИРМ132S4	7,5
	1410	9400	184	АИРМ132М4	11,0
90	900	7000	171	АИРМ132S4	7,5
	1325	8500	184	АИРМ132М4	11,0
112	895	7500	184	АИРМ132М4	11,0
	1210	8700	236	АИРМ160S4	15,0
140	940	7700	184	АИРМ160S4	15,0
	1165	8600	236	АИРМ160М4	18,5
180	760	6900	236	АИРМ160S4	15,0
	940	7700	253	АИРМ160S4	18,5

Мотор – редукторы 4МЦ2С - 140					
Номинальная частота вращения выходного вала, об/мин	Номинальный крутящий момент на тихоходном валу, Н.м	Номинальная радиальная консольная нагрузка, приложенная в середине посадочной поверхности выходного конца тихоходного вала, Н	Масса мотор-редуктора, без смазки, не более, кг	Электродвигатель	
				Типоразмер	Мощность кВт
28	1760	10400	293	АИР132М8	5,5
31,5	1630	10000			
35,5	1400	9300	279	АИР132S6	7,5
	1900	10800	293	АИР132М6	
40	1780	10500	279	АИР132S6	5,5
	1310	9050			
45	1130	8400	293	АИР132М6	7,5
	1550	9800			
50	1430	9450	330	АИР160S6	11,0
	2080	11400			
56	1190	8600	279	АИР132S4	7,5
	1700	10300			
63	1600	10000	293	АИР132М4	11,0
71	1480	9600	330	АИР160S4	15,0
	2040	11200			
80	1760	10400	293	АИР132М4	11,0
	1280	8900			
90	1510	9700	330	АИР160S4	15,0
	1880	10800			
100	1700	10300	355	АИР160М4	18,5
	1400	9300			
112	1260	8800	330	АИР160S4	15,0
	1500	9600			
125	1390	9300	355	АИР160М4	18,5
	1650	10500			
140	1472	9590	365	АИР180S4	22,0
	2000	11100			
160	1700	10300	375	АИР180М4	30,0
180	1540	9800			

Мотор – редукторы 4МЦ2С - 160					
Номинальная частота вращения выходного вала, об/мин	Номинальный крутящий момент на тихоходном валу, Н.м	Номинальная радиальная консольная нагрузка, приложенная в середине посадочной поверхности выходного конца тихоходного вала, Н	Масса мотор-редуктора, без смазки, не более, кг	Электродвигатель	
				Типоразмер	Мощность кВт
28	2518	12540	388	АИР160S8	7,5
31,5	2200	11730	388		
35,5	2850	13350	418	АИР160М8	11,0
	40	2692	12970		
45	2279	11930	388	АИР160S6	15
	3108	13940	418		
50	2760	13130	418	АИР160М6	15
	2024	11250	388		
56	2518	12550	393	АИР160S6	11,0
	3105	13930	408		
63	2715	13030	408	АИР160М4	18,5
	2200	11730	393		
71	2400	12200	408	АИР160М4	18,5
	2850	13350	433		
80	2684	12950	433	АИР180S4	22
	2257	11880	408		
90	1962	11070	433	АИР160М4	18,5
	2333	12070			
100	2050	11320	453	АИР180S4	22
	2776	13170			
112	2480	12400	453	АИР180М4	30
	1830	10700			
125	2190	11700	453	АИР180S4	22
	2700	12990			
140	2400	12250	512	АИР200М4	37
	1946	11030			

НАЗНАЧЕНИЕ: Предназначены для механизации подъемно-транспортных работ на производственных и складских площадях с твердым и ровным покрытием.

Электропогрузчики способны надежно работать в интервале температур от -25°C до $+40^{\circ}\text{C}$.

Электропогрузчики могут иметь различные модификации по высоте подъема груза и по возможности применения навесных приспособлений: боковой захват со сменными лапами; сталкиватель; стрела.

ТЕХНИЧЕСКИЕ ХАРАКТЕРИСТИКИ:

Наименование показателей, единицы измерения	ЭП - 1639	ЭП - 2015
Номинальная грузоподъемность, кг	1600	2000
Номинальная высота подъема, мм	2000 - 3000	2000 - 3000
Скорость передвижения не менее, км/ч:		
с номинальным грузом	12	12
без груза	14	14
Скорость подъема вил с грузом, м/с	0,25	0,22
Собственная масса не более, кг	3150	3580
Минимальный радиус поворота не менее, мм	1800	1875
Преодолеваемый подъем на длине 12 м с ном. грузом, %	12	12
Габаритные размеры (ширина x длина), мм	1145 x 2980	1220 x 3020
Высота по грузоподъемнику, мм	2100	2100
Тип аккумуляторной батареи	40ТНЖК-500М или 40 ТНЖ-450 или кислотная ем. 480 а/ч ACID CELL OF 480 A/HOUR	
Номинальное напряжение аккумуляторной батареи, В	48	48
Тип колес передних:		
пневматические	6,5-10	
«суперэластик»		23Х9-10
массивные	560Х200	
Тип колес задних:		
пневматические	18х7-8	
«суперэластик»	18х7-8	

ЗАВОД-ИЗГОТОВИТЕЛЬ – ОАО «Вагоностроитель» г.Калининград.

2. Электропогрузчики моделей ЭПВ-1638, ЭПВ-1607.

Лист 1

Листов 1

123

НАЗНАЧЕНИЕ: Электропогрузчики ЭПВ-1638 и ЭПВ-1607 с электрооборудованием во взрывозащищенном исполнении предназначены для подъемно-транспортных работ на твердом и ровном дорожном покрытии во взрывоопасных помещениях и наружных установках всех классов, в которых могут образовываться взрывоопасные смеси газов и паров с воздухом, относящиеся к категориям IIA и IIB групп T1, T2, T3 и T4.

Электропогрузчик может иметь различные модификации по высоте подъема груза, по типу шин – пневматические или массивные, с контакторной или импульсной системой регулирования скорости передвижения.

Для обеспечения взрывобезопасности во взрывоопасных помещениях искробразующие аппараты электропогрузчика заключены во взрывонепроницаемые оболочки. Взрывопроницаемость оболочки, помимо прочности, обеспечивается применением щелевой защиты сопрягаемых деталей.

ТЕХНИЧЕСКИЕ ХАРАКТЕРИСТИКИ:

Наименование показателей, единицы измерения	ЭПВ-1607 3,3	ЭПВ-1607 4,5	ЭПВ-1638 2,0	ЭПВ-1638 3,3
Номинальная грузоподъемность, кг	1300	1250	1600	1600
Номинальная высота подъема, мм	3300	4500	2000	3300
Скорость передвижения, не менее, км/ч:				
с номинальным грузом	12	12	12	12
без груза	14	14	14	14
Скорость подъема вил с груза, м/с	0,25	0,22	0,2	0,2
Собственная масса не более, кг:				
на пневмошинах	3050	3150	3090	3250
на массивных шинах			3380	3540
Минимальный радиус поворота, не более, мм	1800	1800	1850	1800
Преодолеваемый подъем на длине 12 м с ном. грузом, %	12	12	12	12
Габаритные размеры, мм	1150x2960x2170	1150x2960x2170	1130x3100	1145x2980
Высота по грузоподъемнику, мм	2130	2130	1660	2100
Клиренс, мм	80	80		
Тип аккумуляторной батареи	40ТНЖК-500М или 40 ТНЖ-450 или кислотная ем. 480 а/ч ACID CELL OF 480 A/HOUR			
Ном. напряжение аккумуляторной батареи, В	48	48	48	48

ЗАВОД-ИЗГОТОВИТЕЛЬ – ОАО «Вагоностроитель» г.Калининград.

3. Электропогрузчики ЭП-2014 и ЭП-2014М.

Лист 1

Листов 1

124

ТЕХНИЧЕСКИЕ ХАРАКТЕРИСТИКИ:

Наименование показателей, единицы измерения	ЭП – 2014			ЭП – 2014М		
	2,0	3,3	4,5	2,0	3,3	4,5
Максимальная высота подъема, м	2,0	3,3	4,5	2,0	3,3	4,5
Номинальная грузоподъемность, кг	2000	2000	1750	2000	2000	1750
Строительная высота по грузоподъемнику, мм	1730	2180	2250	1750	2200	2930
Внешний радиус поворота	2000			2000		
Скорость передвижения с ном. грузом, км/ч	11,5			11,5		
Преодолеваемый подъем на длине 12м с ном. грузом, %	12			12		
Скорость подъема вилок с ном. грузом, м/с	0,23			0,23		
Масса готовой к эксплуатации машины, кг	3500	3550	3720	3500	3530	3550
Размеры, мм длина с вилами длина без вилок ширина	3280 2280 1180			3300 2300 1350		
Аккумуляторные батареи щелочные кислотные	40 ТНЖ450-У2 2x24 7А 490 А/ч			40 ТНЖ450-У2 2x24 7А 490 А/ч		
Напряжение аккумулятора, В	48			48		
Электродвигатель. передвижения / мощность, кВт подъема груза / мощность, кВт гидроусилителя руля / мощность, кВт	ЭДП-46 / 4,6 ЭДП-50 / 5,5 ЭД-01 / 0,53			ЭДП-46 / 4,6 ЭДП-50 / 5,5 ЭД-01 / 0,53		
Размеры грузовой платформы, мм. длина L1 ширина	3280 с вилами / 2280 без вилок 1180			3300 с вилами / 2300 без вилок 1350		

ЭП-2014

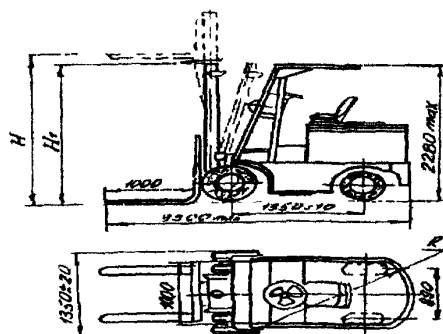

ЭП-2014М

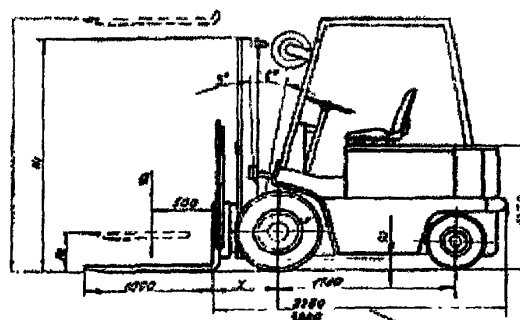

Цена с НДС с 01.10.2004г. в руб.

Наименование изделия	Н=2,0	Н=3,3	Н=4,5
ЭП-2014 без АКБ контакторная СУ, пневмошины	289490	293800	295320
ЭП-2014М без АКБ контакторная СУ, пневмошины	328200	332540	-
ЭП-2014М без АКБ импульсная («Куртис») СУ, пневмошины	336423	340798	-

ЗАВОД-ИЗГОТОВИТЕЛЬ – ОАО «Канашский завод электропогрузчиков», г.Канаш

4. Электропогрузчики ЭП-103КО, ЭП-1616 и ЭП-2016.

Лист 1

Листов 2

125

ТЕХНИЧЕСКИЕ УСЛОВИЯ: ТУ 3463-005-00216313-94 – ЭП-1616;

ТУ 16-739.245-93 – ЭП-103КС;

ТУ 4527-001-07509511-2003 – ЭП-2016.

Сертификат соответствия: РОСС RU.МР03.В03497 – ЭП-1616, ЭП-103КО;

ДСАТ RU.OC.066.AC.0003 – ЭО-2016.

ТЕХНИЧЕСКИЕ ХАРАКТЕРИСТИКИ:

Наименование показателей, единицы измерения	ЭП-103КО	ЭП-1616	ЭП-2016
Грузоподъемность, кг	1000	1600	2000
Высота подъема груза, мм: вагонный вариант вариант для склада универсальный	2000 3300	2900 3300 4500	2900
Габаритные размеры (длина полная х ширина), мм	2360 x 950	3015 x 1060	3040 x 1110
Высота по грузоподъемнику, мм: вагонный вариант вариант для склада универсальный	1645 2085	2080 2120 2080	1995
Высота по ограждению, мм	2120	2080	2080
Длина вил, мм	800	1000	1000
Масса в рабочем состоянии, кг, не более	2600	2950	3700
Двигатель перемещения: тип / мощность кВт	МТ4ЭПМ / 3,5	ДПТ-6,0 (МТ8) / 6,0	ДПТ-6,0 (МТ8) / 6,0
Двигатель подъема: тип / мощность, кВт	ДПН-3,4 / 3,4	ПН-7,5 / 7,5	ПН-7,5 / 7,5
Аккумуляторная батарея-напряжение, В / емкость, А ч: щелочная кислотная	40 / 300 40 / 490	40 / 450 40 / 490	48 / 720
Аппаратура управления	контакт. (отеч.) или имп. (США, «Куртис»)		имп. (США, «Куртис»)
Скорость передвижения, км/ч	12	11	10
Внешний радиус поворота, мм	1630	1800	1950
Клиренс, мм	90	70	125
Скорость подъема вил, мм/с	200	250	330
Шины	массивные, «суперэластик» или пневм.		«суперэластик» или пневм.

ЗАВОД-ИЗГОТОВИТЕЛЬ – ОАО «Машиностроительный завод им. М.И.Калинина», г.Екатеринбург

ЭЛЕКТРИЧЕСКИЕ ПОГРУЗЧИКИ ЭП-1616 (ГРУЗОПОДЪЕМНОСТЬ 1,6т.)

НАИМЕНОВАНИЕ ИЗДЕЛИЯ	ЦЕНЫ (с НДС, руб.) в зависимости от высоты подъема груза и типа шин				
	2,9 м (вагонный вариант)		3,3 м		4,5 м (вагонный вариант)
	Тип шин		Тип шин		Тип шин
	Пневматические	Супер-эластик	Пневматические	Супер-эластик	Супер-Эластик
Электропогрузчик ЭП-1616, СУ Чебоксары, щелочная АКБ	388 810	387 512	379 370	378 072	399 312
Электропогрузчик ЭП-1616, СУ Чебоксары, кислотная АКБ	364 679	363 381	355 239	353 941	375 181
Электропогрузчик ЭП-1616, СУ Чебоксары, без АКБ	310 458	309 160	301 018	299 720	320 960
Электропогрузчик ЭП-1616, СУ «Curtis», щелочная АКБ	418 900	417 602	409 460	408 162	429 402
Электропогрузчик ЭП-1616, СУ «Curtis», кислотная АКБ	394 769	393 471	385 329	384 031	405 271
Электропогрузчик ЭП-1616, СУ «Curtis», без АКБ	340 548	339 250	331 108	329 810	351 050

ЭЛЕКТРИЧЕСКИЕ ПОГРУЗЧИКИ ЭП-103КО (ГРУЗОПОДЪЕМНОСТЬ 1,0т.)

Наименование изделия	ЦЕНЫ с НДС, руб., ВЫСОТА ПОДЪЕМА ГРУЗА 2,0 м (вагонный вариант) и 3,3 м		
	тип шин		
	массивные	суперэластик	пневматические
Электропогрузчик ЭП-103КО с контакторной системой управления, со щелочной АКБ	255 293	258 243	258 243
Электропогрузчик ЭП-103КО с контакторной системой управления, с кислотной АКБ	252 520	255 470	255 470
Электропогрузчик ЭП-103КО с контакторной системой управления, без АКБ	194 700	197 650	197 650
Электропогрузчик ЭП-103КО с системой управления «Curtis», со щелочной АКБ	282 433	285 383	285 383
Электропогрузчик ЭП-103КО с системой управления «Curtis», с кислотной АКБ	279 660	282 610	282 610
Электропогрузчик ЭП-103КО с системой управления «Curtis», без АКБ	221 840	224 790	224 790

ЭЛЕКТРИЧЕСКИЕ ПОГРУЗЧИКИ ЭП-2016 (грузоподъемность 2т, высота подъема груза 2,9м)

№	Наименование изделия	Цена с НДС, руб
1	Электропогрузчик ЭП-2016, СУ «Curtis», кислотная АКБ 24 6 PzS 480	388 220
2	Электропогрузчик ЭП-2016, СУ «Curtis», кислотная АКБ 24 6 PzS 720	424 800
3	Электропогрузчик ЭП-2016, СУ «Curtis», без АКБ	332 996

Электропогрузчики ЭП-103КО, ЭП-1616 и ЭП-2016.
Цена с НДС, руб. (действует с 10.2004г.)

Лист 2
Листов 2

126

8. ЭЛЕКТРОТЕЛЕЖКИ

127

№ п/п	Наименование оборудования изделия	Тип, марка. Код ОКП	ГОСТ или ТУ	Завод-изготовитель	Технические характеристики	Масса, кг	Примечание
1.	Электротележка	ЭТ-3039		ОАО «Вагоностроитель», г. Калининград	<p>Электротележка с неподъемной платформой, управляемая сидящим водителем, предназначена для перевозки различных грузов внутри помещений и на открытых площадках с твердым и ровным покрытием на предприятиях промышленности, транспорта и других отраслей народного хозяйства.</p> <p>ЭТ-3039 представляет собой самоходное управляемое двухосное шасси на пневмошинах с ведущим задним и управляемым передним мостами.</p> <p>В задней части имеется прицепное устройство, что дает возможность работать с различными видами прицепов</p> <p>Грузоподъемность, кг 3000</p> <p>Скорость передвижения с грузом, км/ч 12</p> <p>Минимальный радиус поворота, мм 3050</p> <p>Преодолеваемый подъем на длине 12 м с грузом, % 10</p> <p>Габаритные размеры, мм: ширина 1320</p> <p style="padding-left: 100px;">длина 3985</p> <p style="padding-left: 100px;">высота 1250</p> <p>Размеры грузовой площадки (длина x ширина), мм 2600 x 1320</p> <p>Клиренс, мм 104</p> <p>Тип аккумуляторной батареи 42ТНЖК-500М, 42ТНЖ-450</p> <p>Номинальное напряжение батареи, В 48</p> <p>Нагрузка на ось переднюю, кг: без груза 810</p> <p style="padding-left: 100px;">с грузом 1000</p> <p>Нагрузка на ось заднюю, кг: без груза 1205</p> <p style="padding-left: 100px;">с грузом 4165</p>	2015	

№ п/п	Наименование оборудования изделия	Тип, марка. Код ОКП	ГОСТ или ТУ	Завод-изготовитель	Технические характеристики	Масса, кг	Цена с НДС с 01.10.04г. в руб.
2.	Электротележка	ЭТ-2001		ОАО «Канашский завод электропогрузчиков», г.Канаш	<p>Предназначены для работы в производственных, складских помещениях и любых других помещениях и на открытых площадках.</p> <p>Номинальная грузоподъемность, кг 2000</p> <p>Скорость передвижения с грузом, км/ч 11,5</p> <p>Внешний радиус поворота, мм 3650</p> <p>Шины пневматические:</p> <p>ведущего моста 660 x 200</p> <p>управляемого моста 6.25-10</p> <p>Аккумуляторные батареи: щелочные кислотные</p> <p>Ном. напряжение, В 48</p> <p>Электродвигатель передвижения/ мощность, кВт ЭДП-46 / 4,6</p> <p>Электродвигатель подъема груза / мощность, кВт ЭДП-01 / 0,53</p> <p>Общая длина x ширина x высота, мм 3770x1300x1350</p> <p>Длина платформы, мм 2290</p> <p>Дорожный просвет, мм 120</p>	2400	177349
3.	То же	ЭТ-3002		то же	<p>Номинальная грузоподъемность, кг 2000</p> <p>Скорость передвижения с грузом, км/ч 11,5</p> <p>Внешний радиус поворота, мм 3500</p> <p>Шины пневматические:</p> <p>ведущего моста 6.00-13</p> <p>управляемого моста 6.25-10</p> <p>Аккумуляторные батареи: щелочные кислотные</p> <p>40ТНЖ-450 У2 2x24 7А 490 А/ч</p> <p>Ном. напряжение, В 48</p> <p>Электродвигатель передвижения/ мощность, кВт ЭДП-46 / 4,6</p> <p>Электродвигатель подъема груза / мощность, кВт ЭДП-01 / 0,53</p> <p>Общая длина x ширина x высота, мм 3890x1600x1350</p> <p>Длина платформы, мм 2400</p> <p>Дорожный просвет, мм 120</p>	2600	181342

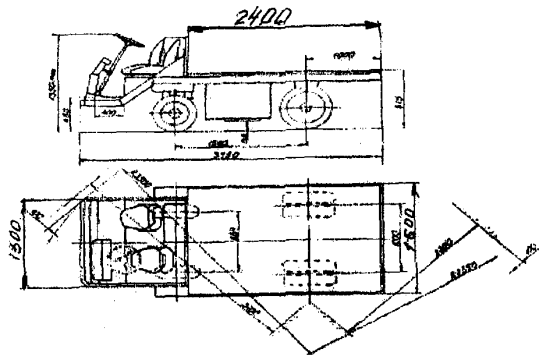
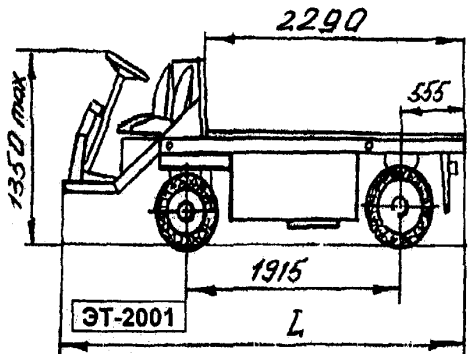

№ п/п	Наименование оборудования изделия	Тип, марка. Код ОКП	ГОСТ или ТУ	Завод-изготовитель	Технические характеристики	Масса, кг	Цена с НДС с 01.02.05г в руб.																																														
4.	Электротележки	ЭК-202 ЭК-202Б		ОАО «Сарепульский электрогенераторный завод»	<p>Экологически чистое транспортное средство, обеспечивающее перевозку грузов в стесненных условиях по дорогам с твердым покрытием. Широко используется на промышленных предприятиях, складах, базах, портах, железнодорожных станциях и т.п.</p> <table border="1"> <thead> <tr> <th></th> <th>ЭК-202</th> <th>ЭК-202Б</th> </tr> </thead> <tbody> <tr> <td>Ном грузоподъемность, кг</td> <td>2000</td> <td>1600</td> </tr> <tr> <td>Скорость передвижения с грузом, км/ч</td> <td>7</td> <td>8</td> </tr> <tr> <td rowspan="3">Габаритные размеры, мм</td> <td>длина</td> <td>2790</td> </tr> <tr> <td>ширина</td> <td>1140</td> </tr> <tr> <td>высота без груза</td> <td>1330</td> </tr> <tr> <td>Дорожный просвет, мм</td> <td>55</td> <td>115</td> </tr> <tr> <td>Ширина колеи задних колей, мм</td> <td>735</td> <td>805</td> </tr> <tr> <td>Ширина колеи передних колей, мм</td> <td>805</td> <td>855</td> </tr> <tr> <td>Жесткая база, мм, не более</td> <td>1530</td> <td>1530</td> </tr> <tr> <td>Диаметр колес, мм</td> <td>400</td> <td>536</td> </tr> <tr> <td>Шины пневматические В-97, давление в шинах, МПа (кг/см²)</td> <td>массивные</td> <td>0,687 (6,5-7,0)</td> </tr> <tr> <td>Радиус поворота по наружному краю платформы, мм, не более</td> <td>3800</td> <td>3800</td> </tr> <tr> <td>Преодолеваемый подъем с ном грузом на длине 12 м, %, не менее</td> <td>5</td> <td>5</td> </tr> <tr> <td>Энергия аккумуляторной батареи, кВт/ч</td> <td>9,4</td> <td>9,4</td> </tr> <tr> <td>Напряжение аккумуляторной батареи, В</td> <td>36</td> <td>36</td> </tr> </tbody> </table>		ЭК-202	ЭК-202Б	Ном грузоподъемность, кг	2000	1600	Скорость передвижения с грузом, км/ч	7	8	Габаритные размеры, мм	длина	2790	ширина	1140	высота без груза	1330	Дорожный просвет, мм	55	115	Ширина колеи задних колей, мм	735	805	Ширина колеи передних колей, мм	805	855	Жесткая база, мм, не более	1530	1530	Диаметр колес, мм	400	536	Шины пневматические В-97, давление в шинах, МПа (кг/см ²)	массивные	0,687 (6,5-7,0)	Радиус поворота по наружному краю платформы, мм, не более	3800	3800	Преодолеваемый подъем с ном грузом на длине 12 м, %, не менее	5	5	Энергия аккумуляторной батареи, кВт/ч	9,4	9,4	Напряжение аккумуляторной батареи, В	36	36	1350 1300	79414 80122*
	ЭК-202	ЭК-202Б																																																			
Ном грузоподъемность, кг	2000	1600																																																			
Скорость передвижения с грузом, км/ч	7	8																																																			
Габаритные размеры, мм	длина	2790																																																			
	ширина	1140																																																			
	высота без груза	1330																																																			
Дорожный просвет, мм	55	115																																																			
Ширина колеи задних колей, мм	735	805																																																			
Ширина колеи передних колей, мм	805	855																																																			
Жесткая база, мм, не более	1530	1530																																																			
Диаметр колес, мм	400	536																																																			
Шины пневматические В-97, давление в шинах, МПа (кг/см ²)	массивные	0,687 (6,5-7,0)																																																			
Радиус поворота по наружному краю платформы, мм, не более	3800	3800																																																			
Преодолеваемый подъем с ном грузом на длине 12 м, %, не менее	5	5																																																			
Энергия аккумуляторной батареи, кВт/ч	9,4	9,4																																																			
Напряжение аккумуляторной батареи, В	36	36																																																			
					* Приведена стоимость электротележек с аккумуляторной батареей																																																

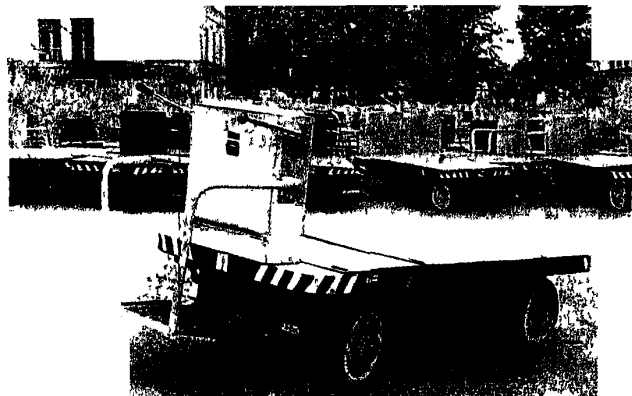

№ п/п	Наименование оборудования изделия	Тип, марка, Код ОКП	ГОСТ или ТУ	Завод-изготовитель	Технические характеристики	Масса, кг	Примечание
5.	Электротележка	ЭТ-2054 345313	ТУ 3453-054-07509511-2002	ОАО «Машиностроительный завод им. М.И.Калинина» г.Екатеринбург	<p><i>Сертификат соответствия РОСС RU.МР03.В03498 действует по 27.01.2006г.</i></p> <p>Предназначены для внутривозовых и внутрицеховых перевозок грузов.</p> <p>Номинальная грузоподъемность, кг 2000</p> <p>Тип системы управления - контакторная (отеч.) или импульсная (США, «Куртис»)</p> <p>Двигатель: тип / мощность, кВт ДПТ-6,0 / 6,0</p> <p>Аккумуляторная батарея:</p> <p>тип щелочная или кислотная</p> <p>напряжение, В / емкость, а.ч. 48 / 450 48 / 490</p> <p>Рулевое управление механическое</p> <p>Габаритные размеры, мм: длина 3440 ширина 1300 высота с кабиной 1960 высота без кабиной 1386</p> <p>Размеры грузовой платформы, мм 2080 x 1300</p> <p>Колея: передняя / задняя, мм 896 / 976</p> <p>База, мм 1690</p> <p>Скорость передвижения с грузом, км/час 16</p> <p>Радиус поворота, мм 3040</p> <p>Ширина рабочего проезда, мм 2490</p> <p>Тормоза: рабочий гидравлический стояночный механический</p> <p>Шины: тип пневматические размер 6,00-13</p> <p>Нагрузка на мосты, кг: с ном. грузом, передний / задний 1350 / 2700 без груза, передний / задний 1050 / 1060</p> <p>Варианты исполнения: без кабины и бортов; с кабиной без бортов; без кабины с бортами; с кабиной и бортами.</p>	2040 / 1940*	
<i>Цена с НДС, руб. (10.2004г.)</i>							
	Наименование			Цена			
	ЭТ-2054 с контактной системой управ., щелочной АКБ, без кабины и бортов			216 825			
	ЭТ-2054 с контактной системой управ., кислотной АКБ, без кабины и бортов			194 877			
	ЭТ-2054 с системой управ. «Куртис», щелочной АКБ, без кабины и бортов			236 295			
	ЭТ-2054 с системой управ. «Куртис», кислотной АКБ, без кабины и бортов			214 347			
	ЭТ-2054 с контактной системой управления, без АКБ, без кабины и бортов			129 800			
	ЭТ-2054 с системой управления «Куртис», без АКБ, без кабины и бортов			149 270			
	Кабина с дверями к ЭТ-2054 (с учетом установки)			23 010			
	Борта к ЭТ-2054 (с учетом установки)			7 080			
	* Приведена масса в рабочем состоянии с кабиной и без кабины соответственно						

9. ТЕЛЕЖКИ РУЧНЫЕ.

131

№ п/п	Наименование оборудования изделия	Тип, марка. Код ОКП	ГОСТ или ТУ	Завод-изготовитель	Технические характеристики				Цена, руб.
					Марка	Грузоподъемность, кг	Длина вил, м		
1.	Тележки гидравлические	ТГ		ЗАО «РОМАНВГМ», г.Волжский	ТГ-1250	1250	0,7	6654	
					ТГ-1250	1250	1,12	7716	
					ТГ-1250 (обрезин. кол.)	1250	1,12	7978	
					ТГ-1250	1250	1,5	7860	
					ТГ-2000	2000	0,7	7670	
					ТГ-2000	2000	1,12	8424	
					ТГ-2000	2000	1,5	8483	
					ТГ-2000	2000	2,0	9132	
					ТГ-2000	2000	1,12	9381	
					2.	Тележки-штабелеры гидравлические ручные	ТШГ		То же
ТШГ-320	320	1,2	24000						
ТШГ-650-01	650	1,1	26681						
ТШГ-1000-06	1000	1,1	30064						
3.	Тележки платформенные, контейнерные	ТГП		«	ТГП-300-3	300	0,7 x 1,2	160	2691
					ТГП-500	500	0,7 x 1,2	200	3694
					ТГП-1000	1000	0,7 x 1,3	200	4402

10. АДРЕСА ЗАВОДОВ ИЗГОТОВИТЕЛЕЙ.

Лист 1

132

Листов 2

№ п/п	Наименование завода	Краткое наименование завода	Адрес завод	Код города	Телефон, факс.
1.	ОАО «Редуктор»		433750, г.Барыш, Ульяновской обл., ул. Пионерская, 9	84253	2-12-51; 2-11-52; 2-14-52 факс. 2-13-54 e-mail:incrouser@mail.ru
2.	ЗАО «РОМАНВГМ»		425000, Республика Марий Эл, г.Волжский, ул.Промбаза, 1	83631	4-31-66 факс. 4-31-77; 2-33-53 e-mail:prodmash@mari-el.ru
3.	ОАО «Машиностроительный завод им. М.И.Калинина»	ОАО «МЗИК»	620017, г.Екатеринбург, проспект Космонавтов, 18	343	339-55-75; 339-54-64 334-93-17 e-mail:zik@mail.utk.ru
4.	ОАО «Уральский лифтостроительный завод»	ОАО «УЛЗ»	620024, г.Екатеринбург, ул. Бисертская, 130	343	225-46-05\$ 225-96-25 факс.217-27-33 e-mail:ulz@r66.ru Http://www.bemz.ru
5.	ОАО «Балткран»		236008, г.Калининград обл., ул. Ал.Невского, 165	0112	43 32 64, 43 25 13 факс. 46 64 51, 43 32 64 e-mail:market@baltkran.ru
6.	ОАО «Вагоностроитель»		236010, г.Калининград, Вагоностроительная, 1	0112	215230; 216328; 274884 факс. 274884; 216328
7.	ОАО «Канашский завод электропрогрузчиков»	ОАО «КЗЭП»	429300, Чувашская Республика, г.Канаш, ул.Красноармейская, 72	83533	2-25-87; 2-25-84 т./факс.2-25-84; 2-19-21 e-mail:com@elektrokar.ru
8.	МУП «Комсомольский-на-Амуре завод подъемно-транспортного оборудования»	МУП КЗПТО	681000, г.Комсомольск-на-Амуре, Северное шоссе, 3	42172	9-28-86; 9-28-85 факс.. 9-28-87 e-mail:kz_pto@amurnet.ru
9.	ОАО «Красногвардейский крановый завод»	ОАО «ККЗ»	623770, Свердловская обл., Артемовский р-он, п. Красногвардейский, ул.Дзержинского 2	34363	44-905; 44-896 факс. 44-897; 44-996 e-mail:kkz@krantal.ru
10.	ОАО «Карачаровский механический завод»	ОАО «КМЗ»	109391, г.Москва, Рязанский проспект, 2	+7 (095)	Тел/факс. 956-55-56 e-mail:sales@kmzlift.ru www.kmzlift.ru
11.	ОАО «МЭЛ»		107497, г.Москва, 2-ой Иртышский проезд, д.11	095	Тел./факс. 462-28-62 e-mail:welcom@zavodmel.ru www.zavodmel.ru
12.	ОТИС		105118, г.Москва, ул.Кирпичная, 21	095	974-24-40; 721-17-33 факс.974-24-41; 721-17-18 www.otis.com

Региональный директор по продажам (109456, г.Москва, 1-й Вишняковский пр-д, д.7) – тел.(095) 150-97-96 (пр.), 363-55-17; 363-55-18; 777-11-48; факс.(095) 363-55-20.

АДРЕСА ЗАВОДОВ ИЗГОТОВИТЕЛЕЙ.

Лист 2

Листов 2

133

№ п/п	Наименование завода	Краткое наименование завода	Адрес завод	Код города	Телефон, факс.
13.	ОАО «БУРЕЯ-КРАН»		676720, Амурская обл., п.Новобурейский, ул.Советская, 57	41634	21-2-34 21-2-35 факс. 21-2-95 e-mail:b-a-center@amur.ru
Представитель в г.Москве – ООО «Тяжмашцентр» т.(095) 267-82-61, факс 101-22-17.					
14.	ОАО «Псковский завод механических приводов»	ОАО «ПЗМП»	180680, г.Псков, ул.Индустриальная, 9/1	8112	53-78-45; 53-06-40; 79-33-58; 79-33-16; 53-49-92 e-mail:pzmp@plastprom.ru sale@pzmp
15.	ОАО «Ржевский краностроительный завод»	ОАО «РКЗ»	172386, г.Ржев, Тверская обл., ул.Краностроителей, 32	08232	2-10-53; 2-07-83; 2-12-97 факс.2-13-51; 2-28-22 e-mail: info@rkz-rzhev.ru
16.	ЗАО «Завод Редуктор»		196084, г. Санкт-Петербург, ул. Заозерная, 8	812	316-34-75; 316-53-38 факс.252-40-70; 320-09-94 e-mail: marketing@reduktor.ru www@reduktor.ru
17.	ОАО «Технорос»		Россия, Санкт-Петербург, пр.Большевиков, д.22/1 для корреспонденции: 193168, Санкт-Петербург, а/я 89 Представительство в Москве: (095) 365-58-65; 365-58-73 факс. 366-22-83 для корреспонденции 105318, г.Москва, а/я 93	812	118-82-82 факс. 118-82-22 e-mail:info@tehnoros.ru
18.	ОАО «Сарапульский электрогенераторный завод»		427900, Удмуртская республика, г.Сарапул, ул.Электрозаводская, 15	34147	97-209; 97-600; 97-203
19.	ОАО «КРАН-Узловский машиностроительный завод им. И.И. Федунца»	ОАО «Кран-УМЗ»	301602, Тульская обл., г.Узловая, ул.Заводская, 1	08731	2-56-65; 2-55-76 факс. 6-97-08 e-mail:pto@kranumz.ru
20.	ОАО «Урюпинский крановый завод»		403112, г.Урюпинск, Волгоградская обл., ул.Штеменко, 20	84442	3-69-08; 3-60-78 факс. 2-36-69 e-mail:balka@reg.avtlig.ru
21.	ОАО «Щербинский лифтостроительный завод»	ОАО «ЩЛЗ»	142171, Московская обл., г.Щербинка, ул.Первомайская, д.6	095	712-6290; 712-8881; 712-8709 факс. 712-6990 e-mail:lift@shlz.ru www.shlz.ru

ПЕРЕЧЕНЬ КАТАЛОГОВ ОБОРУДОВАНИЯ, изданных с 2001 по 2004 г.

Шифр	Наименование издания	Цена
ПО-02.03.11-04	Контакторы и пускатели	580
КПО-05.03.11-04	Кабели, провода и шнуры различного назначения	560
ПО-02.06.11-04	Трансформаторы, автотрансформаторы, стабилизаторы, установки конденсаторные низкого напряжения	580
КО-07.01.01.13-04	Насосы. Том 1	620
КПО-07.01.02.02-04	Насосы. Том 2	600
ПО-06.06.13-04	Водонагреватели, водоподогреватели, котлы электрические	580
КПО-06.04.09-04	Фильтры	560
КСИ-07.02-04	Каталог по светотехническому оборудованию и изделиям Том 2	600
КПО-02.01.10-04	Выключатели автоматические. Рубильники. Предохранители.	580
КПО-04.02.11-04	Приборы для измерения давления, перепада давления, разрежения	580
КПО-09.16.01.08-04	Краны мостовые, подвесные и тали.	600
ПО-02.03.11-04	Контакторы и пускатели	580
КО-06.01.12-03	Вентиляторы.	552
КПО-09.01.10-03	Оборудование пожарное.	528
КПО-09.13.11-03	Оборудование металлообрабатывающее, деревообрабатывающее и сварочное.	420
КО-01.01.09-03	Калориферы. Агрегаты отопительно-вентиляционные. Приборы отопительные.	552
КО-06.08.09-03	Арматура запорно-регулирующая. Клапаны специальные для систем вентиляции.	420
ПО-05.01.11-03	Кабели, провода и шнуры силовые.	420
КПО-02.04.10-03	Комплектные устройства управления, распределения электрической энергии и защиты на напряжение до 1000В.	528
ПО-04.01.12-03	Приборы для измерения и регулирования температуры.	480
КСИ-07-03	Каталог по светотехническому оборудованию и изделиям.	552
КПО-09.06.09-03	Оборудование для предприятий торговли, общественного питания, прачечных.	480
ПО-09.07.09-03	Оборудование медицинское.	480

Шифр	Наименование издания	Цена
КО-06.02.09-02	Кондиционеры.	450
КПО-09.02.07-02	Средства пожарной, охранной сигнализации, приборы времени.	480
КПО-09.16.02.08-02	Краны козловые, краны-штабелеры, лифты, редукторы, напольно- безрельсовый транспорт.	450
КО-01.01.09-02	Компрессоры. Газодувки.	450
КО-07.03.08-02	Оборудование вспомогательное систем водоснабжения и водоотведения.	480
КО-07.04.07-02	Оборудование санитарно-техническое.	450
ПО-09.19.08-02	Оборудование для гаражных и ремонтных мастерских.	420
ПО-04.03.12-02	Приборы для измерения и регулирования расхода, количества, уровня и состава веществ.	450
ПО-05.02.10-02	Кабели, провода и шнуры связи.	420
КПО-01.03.10-02	Электроагрегаты и электростанции. Установки гарантированного питания Преобразователи.	420
ПО-09.04.01-02	Машины и оборудование для коммунального хозяйства.	450
ПО-03.01.15-01	Трансформаторы, комплектные трансформаторные подстанции и распределительные устройства, аппараты высокого напряжения.	450
ПО-02.06.10-01	Трансформаторы (автотрансформаторы), стабилизаторы, установки конденсаторные низкого напряжения.	420
ПО-09.17.06-01	Машины, механизмы, оборудование для строительных, монтажных и отделочных работ.	420
КО-01.04.13-01	Котлы.	420
ПО-01.05.11-01	Оборудование котельно-вспомогательное.	450
ПО-06.06.12-01	Водонагреватели, электрические водонагреватели, котлы электрические.	420
ПО-02.02.08-01	Выключатели (переключатели) неавтоматические, кнопки управления, счетчики электрической энергии.	450
ПО-12.01.08-01	Аккумуляторы и аккумуляторные батареи, устройства выпрямительные.	420
ПО-02.05.08-01	Соединители и разъемы штепсельные, зажимы, коробки.	420
КО-09.16.01.08-01	Краны мостовые, подвесные и тали.	420
КО-07.03.01-01	Насосы, том 3.	450

Стоимость электронного варианта печатных каталогов оборудования (на 8-CD) с 2000-2004 гг. - 9600 руб.

**СПИСОК КАТАЛОГОВ-ПЕРЕЧНЕЙ ОБОРУДОВАНИЯ И ИЗДЕЛИЙ,
ПЛАНИРУЕМЫХ К ИЗДАНИЮ В 2005 г. (взамен изданий 2001 г.)**

Наименование издания, шифр	Краткое содержание	Цена
Трансформаторы, комплектные трансформаторные подстанции и распределительные устройства, реакторы, аппараты высокого напряжения КО-03.01.16-05	Трансформаторы, КТП, КРУ, реакторы, выключатели (масляные, вакуумные, элегазовые), выкатные элементы с выключателями выключатели нагрузки, разъединители, заземлители, и приводы к ним Предохранители, разрядники и ограничители перенапряжений, опоры шинные, изоляторы, установки конденсаторные.	600
Машины, механизмы, оборудование для строительных, монтажных и отделочных работ КО-09.17.07-05	Экскаваторы и стреловые краны, краны башенные, подъемники, лебедки (ручные, электрические), конвейеры и элеваторы, молоты и копры, оборудование для бетонных работ, машины и оборудование. ручные, дорожные, для строительно-отделочных и кровельных работ; вибраторы.	550
Котлы КО-01.04.14-05	Котлы: водогрейные стальные, паровые, пароводогрейные, бытовые (чугунные и стальные); котельные передвижные, аппараты отопительные.	650
Оборудование котельно-вспомогательное Том 1 КО-01.05.12-05	Топочные устройства. Оборудование: тяго-дутьевого тракта, топливоподачи и шлакозо-лоудаления, котельно-вспомогательное (экономайзеры, воздухоподогреватели), общекотельное (деаэратеры, охладители, подогреватели, сепараторы, грязевики и т.п.).	600
Оборудование котельно-вспомогательное Том 2 КО-01.05.12-05	Оборудование водоподготовки (фильтры, солерастворители, осветители, декарбонизаторы, баки). Оборудование мазутного хозяйства (резервуарное оборудование, клапаны, краны, фильтры, люки ...). Газооборудование (заслонки, клапаны, устройства газогорелочные, фильтры, регуляторы давления газа, шкафы газорегуляторные ...).	600
Машины холодильные КО-01.02.09-05	Машины холодильные малой, средней и большой холодопроизводительности. Машины турбокомпрессорные специального назначения, пароводяные эжекторные.	500
Аккумуляторы, батареи аккумуляторные, устройства выпрямительные КО-12.01.09-05	Аккумуляторы и АБ (свинцовые, никель-кадмиевые (железные), серебряно-цинковые (кадмиевые), никель-цинковые и др.). агрегаты бесперебойного питания (АБП), выпрямители и агрегаты выпрямительные, устройства зарядно-коммутационные, инверторы, конверторы, станции и преобразователи катодной защиты.	560
Выключатели (переключатели) неавтоматические, кнопки управления, счетчики электрической энергии КО-02.02.09-05	Выключатели путевые (конечные), микровыключатели, тумблеры; Кнопки (посты) управления; реостаты; резисторы; счетчики электрической энергии (активной и реактивной).	550
Средства пожарной, охранной сигнализации, приборы времени КО-09.02.08-05	Извещатели: пожарные, охранные и охранно-пожарные; приборы приемно-контрольные охранные и охранно-пожарные; системы передачи извещений; телевизионные системы наблюдения; оповещатели световые и звуковые, блоки питания и вспомогательные устройства, приборы времени.	650
Краны козловые, краны-штабелеры, лифты, редукторы, напольно-безрельсовый транспорт КО-09.16.02.09-05	Краны козловые (полукозловые), контейнерные, специальные, консольные; краны-штабелеры; лифты: пассажирские, грузовые (выжимные, с монорельсом, с гидроприводом); редукторы (мотор-редукторы); тележки ручные (электротележки); электропогрузчики.	620