



ГОСУДАРСТВЕННЫЙ СТАНДАРТ  
СОЮЗА ССР

**МАТЕРИАЛЫ ЭЛЕКТРОТЕХНИЧЕСКИЕ  
ФАРФОРОВЫЕ  
ГОСТ 20419-75**

Издание официальное

Цена 9 коп.

ГОСУДАРСТВЕННЫЙ КОМИТЕТ СТАНДАРТОВ  
СОВЕТА МИНИСТРОВ СССР  
Москва

**РАЗРАБОТАН** Всесоюзным научно-исследовательским институтом  
электрокерамики (ВНИИЭК)

Директор Поляков И. И.  
Руководитель темы Тужиков А. А.  
Исполнитель Ярулина В. С.

**ВНЕСЕН** Министерством электротехнической промышленности  
СССР

Член коллегии Никитин Ю. А.

**ПОДГОТОВЛЕН К УТВЕРЖДЕНИЮ** Всесоюзным научно-исследова-  
тельским институтом стандартизации (ВНИИС)

Директор Гличев А. В.

**УТВЕРЖДЕН И ВВЕДЕН В ДЕЙСТВИЕ** Постановлением Государствен-  
ного комитета стандартов Совета Министров СССР от 16 января  
1975 г. № 78

МАТЕРИАЛЫ ЭЛЕКТРОТЕХНИЧЕСКИЕ  
ФАРФОРОВЫЕ

Porcelain elektrikal materials

ГОСТ  
20419-75

Постановлением Государственного комитета стандартов Совета Министров СССР от 16 января 1975 г. № 78 срок действия установлен

с 01.01 1976 г.  
до 01.01 1981 г.

Несоблюдение стандарта преследуется по закону

Настоящий стандарт распространяется на электротехнические фарфоровые материалы, предназначенные для изготовления методами пластической технологии, литьем, изостатическим прессованием, прессованием из пресспорошков электротехнических изоляторов и изделий, работающих при постоянном и переменном токе частотой до 60 Гц.

## 1. ТЕХНИЧЕСКИЕ ТРЕБОВАНИЯ

1.1. В зависимости от применяемости и методов изготовления изделий фарфоровые материалы подразделяются на 4 группы, указанные в табл. 1.

Таблица 1

Группы фарфора	Применяемость	Методы изготовления изделий
I	Изоляторы и изделия напряжением свыше 1000 В	Пластическая технология, изостатическое прессование, литье
II	То же	То же
III	»	»
IV	Изоляторы и изделия напряжением до 1000 В	Прессованные из пресспорошков

Примечание. При изготовлении изоляторов напряжением до 1000 В методами пластической технологии фарфоровый материал должен соответствовать показателям I группы фарфора.

1.2. По механическим и электрическим показателям фарфоровые материалы должны соответствовать нормам, указанным в табл. 2.

Таблица 2

Показатели	Нормы для групп фарфора			
	I	II	III	IV
1. Предел прочности фарфора при растяжении, даН/см <sup>2</sup> (кгс/см <sup>2</sup> ), не менее:				
неглазурованного	300	450	550	—
глазурованного	350	550	650	—
2. Предел прочности фарфора при статическом изгибе, даН/см <sup>2</sup> (кгс/см <sup>2</sup> ), не менее:				
неглазурованного	600	800	1100	300
глазурованного	700	1000	1400	350
3. Предел прочности неглазурованного фарфора при ударном изгибе, кДж/см <sup>2</sup> (кгс·см/см <sup>2</sup> ), не менее	1,8	1,8	2,2	1,3
4. Предел прочности неглазурованного фарфора при сжатии, даН/см <sup>2</sup> (кгс/см <sup>2</sup> ), не менее	4500	5000	6000	2500
5. Стойкость фарфора к термоударам, °С, не менее:				
неглазурованного	160	150	160	—
глазурованного	170	160	170	—
6. Водопоглощение фарфора, %, не более	—	—	—	0,5
7. Кажущаяся плотность фарфора, кг/дм <sup>3</sup> , не менее	—	—	—	2,2
8. Открытая пористость фарфора, мм	Отсутствие прокраски			—
9. Удельное объемное сопротивление фарфора при постоянном токе, Ом·см, не менее при температуре:				
20°С	10 <sup>12</sup>	10 <sup>13</sup>	10 <sup>13</sup>	10 <sup>11</sup>
200°С	10 <sup>8</sup>	10 <sup>8</sup>	10 <sup>8</sup>	10 <sup>7</sup>
400°С	—	—	—	10 <sup>5</sup>
600°С	—	—	—	10 <sup>4</sup>
10. Электрическая прочность фарфора при переменном токе частоты 50 Гц, кВ действ/мм, не менее	30	30	30	—
11. Тангенс угла диэлектрических потерь фарфора при переменном токе частоты 50 Гц, не более	0,03*			
12. Диэлектрическая проницаемость фарфора при переменном токе частоты 50 Гц	0,025	0,025	0,025	—
13. Коэффициент термического линейного расширения фарфора, °С <sup>-1</sup> , в диапазоне температур от 20 до 100°С	5,0—7,0	5,0—7,0	6,0—8,0	—
	3,5—5,5× ×10 <sup>-6</sup>	—	—	—

\* Срок действия указанного показателя до 1 января 1977 г.

Примечание. Коэффициент термического линейного расширения не является браковочным показателем.

## 2. ПРАВИЛА ПРИЕМКИ

2.1. Для проверки фарфоровых материалов на соответствие требованиям настоящего стандарта устанавливаются типовые и периодические испытания.

Периодические испытания проводят не реже одного раза в квартал.

Предприятие-изготовитель обязано предъявлять по требованию заказчика протоколы испытаний образцов.

## 3. МЕТОДЫ ИСПЫТАНИЙ

### 3.1. Методы отбора образцов

3.1.1. Испытание фарфоровых материалов проводят на образцах. Форма, размеры и количество образцов для каждого вида испытаний должны соответствовать указанным в табл. 3.

3.1.2. Для испытаний фарфора I—III групп образцы изготавлиют методом, указанным в приложении 1.

3.1.3. Для испытаний фарфора IV группы образцы изготавливают методом, указанным в приложении 2.

3.1.4. Образцы не должны иметь видимых без применения увеличительных приборов трещин, вмятин, сколов, пузырей, загрязнений, инородных включений. Изогнутость образцов не должна превышать 1%.

### 3.2. Подготовка к испытаниям

3.2.1. Испытания проводят при температуре  $20 \pm 5^\circ\text{C}$ , относительной влажности воздуха  $60 \pm 15\%$  и атмосферном давлении  $97,3 \pm 4$  кПа ( $730 \pm 30$  мм. рт. ст.).

3.2.2. Испытания должны проводиться после того, как испытываемые образцы примут температуру помещения, в котором проводят испытания.

3.2.3. Образцы, предназначенные для определения электрических характеристик, после нанесения электродов перед испытанием должны быть предварительно нормализованы и кондиционированы согласно ГОСТ 6433.1—71.

### 3.3. Проведение испытаний

#### 3.3.1. Определение предела прочности при растяжении

Образцы измеряют в наименьшем сечении с погрешностью не более 0,1 мм. При определении диаметра образца проводят два измерения во взаимно перпендикулярном направлении.

Определение производят на испытательном приборе с погрешностью  $\pm 2,5\%$ .

Прибор имеет два специальных захвата (см. чертеж), которые устанавливают во взаимно перпендикулярных плоскостях. Для устранения местных механических напряжений при закреплении образца между захватами и образцом помещают мягкие прокладки из листового свинца толщиной 2—3 мм, кожи или других материа-

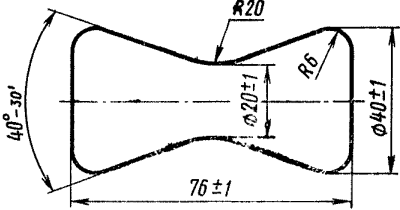
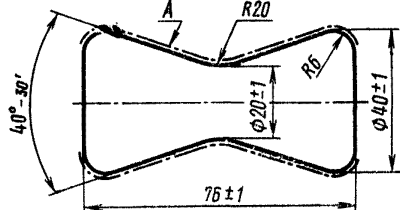
Виды испытаний	Количество	Форма и размеры образцов, мм
<p>1. Определение предела прочности при растяжении фарфора I—III групп:</p> <p>неглазурованного</p>	10	
глазурованного	10	 <p>Поверхность А глазуровать.</p>

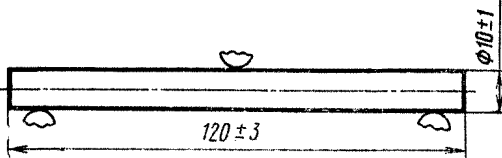
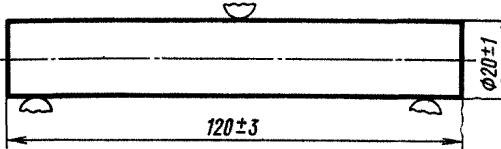
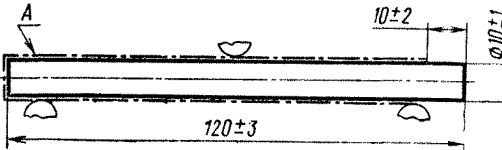
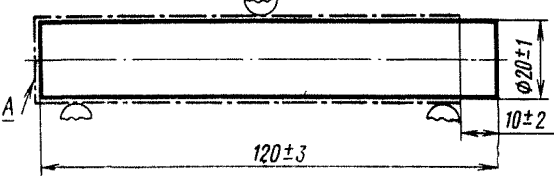
Виды испытаний	Количество	Форма и размеры образцов, мм
2. Определенне предела прочности при статическом изгибе для фарфора I—III групп: неглазурованного	10	
	10	
глазурованного	10	
	10	 <p data-bbox="921 988 1230 1013">Поверхность А глазуровать.</p>

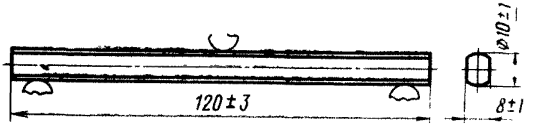
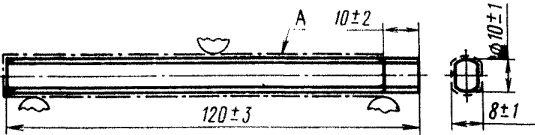
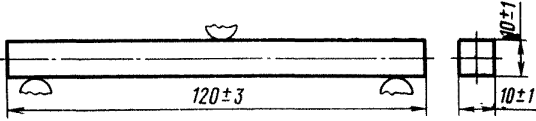
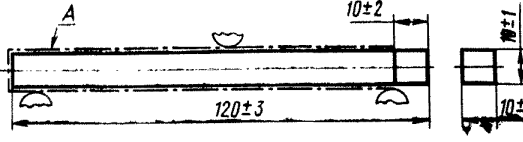
Виды испытаний	Количество	Форма и размеры образцов, мм
Для фарфора IV группы: неглазурованного	10	
глазурованного	10	
неглазурованного	10	
глазурованного	10	 <p data-bbox="822 874 1105 899">Поверхность А глазуровать.</p>

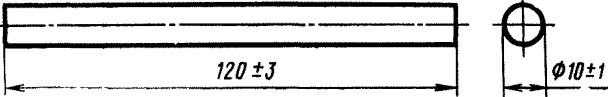
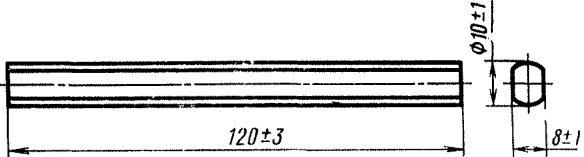
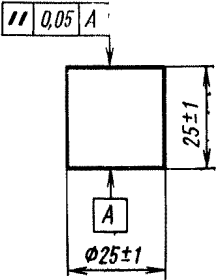

Виды испытаний	Количество	Форма и размеры образцов, мм
3. Определение предела прочности при ударном изгибе для фарфора I—III групп: неглазурованного	10	
фарфора IV группы неглазурованного	10	
4. Определение предела прочности при сжатии для фарфора I—III групп неглазурованного	10	

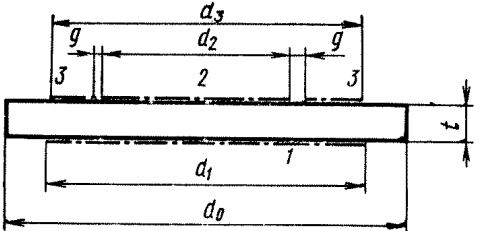
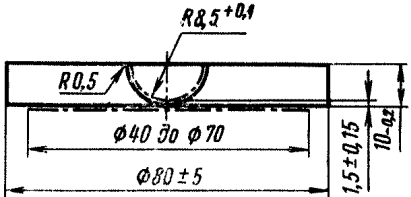
Виды испытаний	Количество	Форма и размеры образцов, мм
<p>5. Определение тангенса угла диэлектрических потерь, удельного объемного сопротивления, диэлектрической проницаемости</p>	3	
<p>6. Определение электрической прочности для фарфора I—III групп</p>	10	

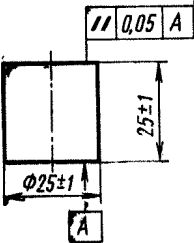
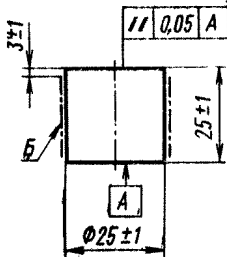
Виды испытаний	Количество	Форма и размеры образцов, мм
7. Определение стойкости к термоударам для фарфора I—III групп: неглазурованного	10	
глазурованного	10	 <p data-bbox="938 946 1243 975">Поверхность <i>Б</i> глазурировать.</p>

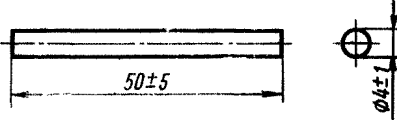
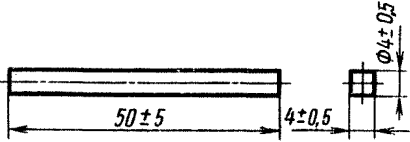
Виды испытаний	Количество	Форма и размеры образцов, мм
8. Определение коэффициента термического линейного расширения для фарфора I группы	3	
	3	

## Примечания:

1. Испытания при статическом изгибе проводят на образцах диаметром 10 мм.
2. Расстояние между опорами при статическом изгибе должно быть 100 мм.

лов, обладающих достаточной деформацией под давлением. Скорость возрастания нагрузки при определении предела прочности при растяжении для фарфоровых материалов I и II групп составляет 20—30 Н/с, для III группы — 35—50 Н/с.

Время от момента приложения нагрузки к образцу до его разрушения должно находиться в пределах 20—40 с.

**Захват для проведения испытания по определению предела прочности при растяжении**

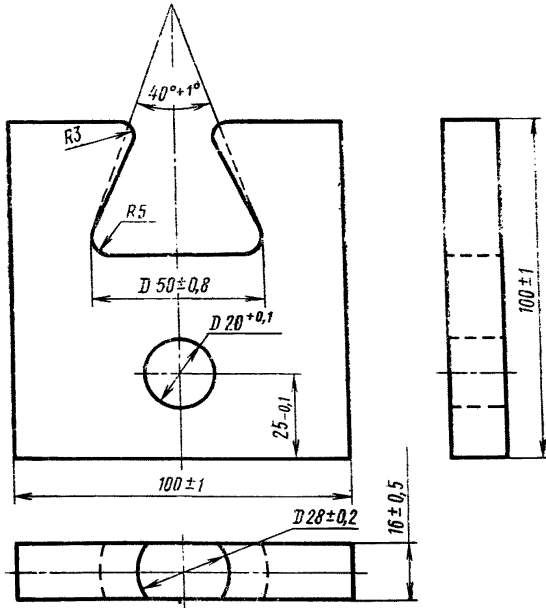

**3.3.2. Определение предела прочности при статическом изгибе**

Образцы измеряют в средней части с погрешностью не более 0,1 мм. При определении диаметра образца производят два измерения во взаимно перпендикулярном направлении.

Испытание образцов проводят на приборе с погрешностью  $\pm 1\%$ .

Примечание. Испытание образцов диаметром более 15 мм допускается проводить на приборах, обеспечивающих погрешность фиксирования разрушающей нагрузки  $\pm 2,5\%$ .

Испытываемый образец устанавливают на имеющие одинаковую высоту стальные опоры клиновидной формы с радиусом закругления 5 мм. Скорость возрастания нагрузки при испытании образцов фарфора I, II и IV групп составляет 10—20 Н/с, для образцов фарфора III группы—30—40 Н/с. Время от момента приложения

нагрузки к образцу до его разрушения должно находиться в пределах 20—40 с.

### 3.3.3. Определение предела прочности при ударном изгибе

Размеры образцов, определяющие площадь поперечного сечения, измеряют в средней части с погрешностью не более 0,1 мм. При определении диаметра образца производят два измерения во взаимно перпендикулярном направлении.

Определение проводят на маятниковом копре, обеспечивающем измерение энергии разрушения образца при ударном изгибе с погрешностью, не превышающей  $\pm 5\%$ .

Испытываемый образец укладывают на опоры копра таким образом, чтобы удар маятника приходился посередине образца.

Расстояние между опорами должно быть 70 мм, максимальная энергия маятника копра должна составлять 1 Н·м.

### 3.3.4. Определение предела прочности при сжатии

При определении диаметра образца проводят два измерения с погрешностью не более 0,1 мм во взаимно перпендикулярном направлении.

Определение проводят на испытательном приборе с максимальным усилием не менее 500 кН, позволяющем фиксировать нагрузку разрушения образца с погрешностью  $\pm 5\%$ .

Испытываемый образец помещают между плитами прибора. Ось образца должна совпадать с осями плит прибора. Для устранения местных механических напряжений между образцом и плитами прибора помещают мягкие прокладки из листового свинца толщиной 2—3 мм, кожи или других материалов, обладающих достаточной деформацией под давлением.

### 3.3.5. Определение стойкости к термоударам

Определение проводят путем осуществления последовательных циклов, состоящих из нагрева образцов в термостате с выдержкой при заданной температуре в течение 30 мин и резкого охлаждения их в воде в течение 15 мин. Время переноса образцов из термостата в воду должно быть не более 5 с. Объем охлаждающей воды должен быть таким, чтобы при охлаждении образцов температура ее не повышалась по сравнению с первоначальной более чем на 2°C.

При первом цикле в термостате устанавливают температуру на 100°C выше температуры охлаждающей воды, при каждом последующем цикле перепад температур увеличивается на 10°C. Измерение температуры нагрева и охлаждения производят с погрешностью  $\pm 1^\circ\text{C}$  при помощи ртутного термометра, шарик которого помещают на расстоянии не более 1 см от образцов.

После охлаждения образцы переносят в 0,5%-ный спиртовой раствор фуксина или эозина по ГОСТ 17299—71 и проверяют наличие трещин. Образцы, не имеющие трещин, подвергают повторному циклу нагрева и охлаждения. Цикл продолжают до появления трещин на всех образцах.

## 3.3.6. Определение водопоглощения и кажущейся плотности

Определение проводят по ГОСТ 13871—68 и ГОСТ 2409—67 на кусках фарфора, полученных после испытаний неглазурованных образцов на статический изгиб. Образцы перед взвешиванием высушивают при температуре не менее 110°C в течение 2 ч.

## 3.3.7. Определение открытой пористости

Определение проводят по ГОСТ 5862—68 методом прокраски под давлением на кусках фарфора, полученных после испытания неглазурованных образцов при статическом изгибе.

## 3.3.8. Определение удельного объемного сопротивления

Определение проводят по ГОСТ 6433.2—71.

Нормализацию образцов проводят в течение 6 ч при температуре 120±2°C и относительной влажности не более 20% с последующим кондиционированием в эксикаторе при температуре 25±10°C в течение 24 ч.

Размеры образцов и электродов выбирают из числа приведенных в табл. 4.

Таблица 4

мм					
Диаметр образца $d_0$	Диаметр электрода $d_1$	Диаметр измерительного электрода $d_2$	Ширина защитного пояса $g$	Диаметр охранного электрода $d_3$	Толщина образца $t$ , не более
30	25	10	1—2	25	2,5
55±2,0	50±0,2	25	1—2	49±0,5	2,5±0,5
60	50	25	1—2	50	5
80±2,0	75±0,2	50	1—2	74±0,5	4±1
100	95	50	1—2	95	10
140	125	75	1—2	125	10
160	145	100	1—2	145	10

Примечания: 1. Для проведения испытания фарфора IV группы рекомендуется испытывать образцы диаметром 55 мм.

2. Для проведения испытания фарфора I—III групп рекомендуется испытывать образцы диаметром 80 мм.

3. Испытание фарфора IV группы при температурах 400 и 600°C проводят по методике, утвержденной в установленном порядке.

## 3.3.9. Определение электрической прочности

Определение проводят по ГОСТ 6433.3—71.

Толщину образца между электродами определяют с погрешностью до 0,01 мм.

Определение электрической прочности проводят при плавном подъеме напряжения. Напряжение должно повышаться от нуля равномерно со скоростью 1—3 кВ/с до пробоя. Для устранения поверхностных разрядов, возникающих при испытании образцов на воздухе, измерение электрической прочности следует производить в трансформаторном масле по ГОСТ 982—68.

3.3.10. Определение тангенса угла диэлектрических потерь и диэлектрической проницаемости

Определение проводят по ГОСТ 6433.4—71. Толщину испытываемых образцов измеряют с погрешностью 0,01 мм. Размеры электродов определяют с погрешностью не более 0,05 мм. Условия нормализации — по п. 2.3.8 настоящего стандарта.

3.3.11. Определение коэффициента термического линейного расширения (КТЛР)

Длину образцов перед определением измеряют с погрешностью  $\pm 0,01$  мм. Определение проводят при помощи дилатометра, соответствующего следующим требованиям:

- измерение изменений первоначальной длины образца с погрешностью  $\pm 0,01$  мм;
- нагревающее устройство должно обеспечивать перепад температуры по длине образца не более  $5^\circ\text{C}$ ;
- наличие регулятора скорости подъема температуры;
- сила, прикладываемая к образцу в местах контакта, не должна превышать 2 Н.

Скорость равномерного подъема температуры образца в дилатометре  $v$  в  $^\circ\text{C}/\text{мин}$  определяют по формуле

$$v \leq \frac{375}{x^2},$$

где  $x$  — диаметр круглого образца, длина стороны образца квадратного сечения или

$$x = \sqrt{a \cdot b},$$

где  $a$  и  $b$  — размеры сторон для прямоугольного образца, мм.

КТЛР следует определять как средний в интервале температур 20— $100^\circ\text{C}$ . В ходе повышения температуры регистрируют величину изменения исходной длины образца.

#### 3.4. Обработка результатов

3.4.1. Значение предела прочности при растяжении  $\sigma_{\text{раст}}$  в даН/см<sup>2</sup> вычисляют по формуле

$$\sigma_{\text{раст}} = \frac{P}{S},$$

где  $P$  — разрушающая нагрузка, даН;

$S$  — площадь наименьшего поперечного сечения образца, см<sup>2</sup>.

3.4.2. Значение предела прочности при статическом изгибе  $\sigma_{\text{ст}}$  в даН/см<sup>2</sup> вычисляют по формуле

$$\sigma_{\text{ст}} = \frac{Pl}{W \cdot 4},$$

где  $P$  — разрушающая нагрузка, даН;

$l$  — расстояние между опорами, см;

$W$  — момент сопротивления, см<sup>3</sup>.



Момент сопротивления  $W$  в  $\text{см}^3$  вычисляют по следующим формулам

Для образцов круглого сечения

$$W = \frac{\pi}{32} \cdot d^3,$$

где  $d$  — диаметр образца, см.

Для образцов прямоугольного сечения

$$W = \frac{bh^2}{6},$$

где  $b$  — ширина образца, см;

$h$  — высота образца, см.

3.4.3. Значение предела прочности при ударном изгибе  $\sigma_{\text{удар}}$  в  $\text{кДж/м}^2$  вычисляют по формуле

$$\sigma_{\text{удар}} = \frac{A}{S},$$

где  $A$  — работа, затраченная на разрушение образца,  $\text{даН} \cdot \text{см}$ ;

$S$  — площадь поперечного сечения образца,  $\text{см}^2$ .

3.4.4. Значение предела прочности при сжатии  $\sigma_{\text{сж}}$  в  $\text{даН/см}^2$  вычисляют по формуле

$$\sigma_{\text{сж}} = \frac{P}{S},$$

где  $P$  — разрушающая нагрузка,  $\text{даН}$ ;

$S$  — площадь поперечного сечения образца,  $\text{см}^2$ .

3.4.5. За среднюю величину стойкости к термоударам принимают частное от деления суммы значений разрушающих перепадов температур отдельных образцов, отнесенной к количеству образцов.

3.4.6. Значение водопоглощения  $W$  в процентах вычисляют по формуле

$$W = \frac{(m_2 - m_1) \cdot 100}{m_1},$$

где

$m_1$  — масса высушенного образца, кг;

$m_2$  — масса насыщенного водой образца, кг.

3.4.7. Значение удельного объемного электрического сопротивления  $\rho_V$  в  $\text{Ом} \cdot \text{см}$  вычисляют по формуле

$$\rho_V = \frac{\pi(d_2 + g)^2}{4t} \cdot R_V,$$

где

$R_V$  — измеренное сопротивление,  $\text{Ом}$ ;

$t$  — толщина образца, м;

$d_2$  — диаметр измерительного электрода, см;

$g$  — ширина охранного пояса, см.

За результат испытания сопротивления принимают среднее арифметическое результатов измерения.

3.4.8. Значение электрической прочности  $E_{пр}$  в  $\text{кВ}_{действ}/\text{мм}$  вычисляют по формуле

$$E_{пр} = K V,$$

где  $K$  — поправочный коэффициент,  $\text{мм}^{-1}$ ;  
 $V$  — величина пробивного напряжения, кВ.

При расчете электрической прочности следует использовать поправочный коэффициент  $K$ , представляющий собой отношение коэффициента неоднородности электрического поля к толщине наименьшего промежутка между электродами.

Значение коэффициента для различной толщины образца определяют по табл. 5.

Таблица 5

Толщина образца, мм	Поправочный коэффициент, $\text{мм}^{-1}$	Толщина образца, мм	Поправочный коэффициент, $\text{мм}^{-1}$
1,35	0,780	1,51	0,730
1,36	0,777	1,52	0,728
1,37	0,773	1,53	0,725
1,38	0,770	1,54	0,723
1,39	0,766	1,55	0,720
1,40	0,763	1,56	0,718
1,41	0,760	1,57	0,715
1,42	0,757	1,58	0,713
1,43	0,754	1,59	0,711
1,44	0,751	1,60	0,709
1,45	0,748	1,61	0,707
1,46	0,745	1,62	0,705
1,47	0,742	1,63	0,703
1,48	0,739	1,64	0,701
1,49	0,736	1,65	0,699
1,50	0,733		

Среднее арифметическое значение электрической прочности  $\bar{E}_p$  в  $\text{кВ}_{действ}/\text{мм}$  вычисляют по формуле

$$\bar{E}_p = \frac{1}{n} \sum_{i=1}^n (E_p)_i,$$

где  $n$  — количество измерений;  
 $(E_p)_i$  — значение электрической прочности по результатам отдельных измерений,  $\text{кВ}_{действ}/\text{мм}$

Среднюю квадратичную величину  $S$  электрической прочности от среднего значения  $\bar{S}$  вычисляют по формуле

$$S = \sqrt{\frac{E \Delta i^2}{n-1}}; \quad \Delta i = (E_p)_i - \bar{E}_p,$$

где  $\Delta i$  — отклонение результата отдельного измерения от среднего арифметического значения электрической прочности

3.4.9. Значения тангенса угла диэлектрических потерь и диэлектрической проницаемости вычисляют по ГОСТ 6433.4—71.

3.4.10. Расчет коэффициента термического линейного расширения вычисляют в соответствии с указаниями инструкции по обслуживанию применяемого dilatометра.

В случае применения дифференциального dilatометра КТЛР вычисляют по формуле

$$\alpha t = \frac{\Delta l}{l_0 \Delta t} + \alpha g,$$

где  $\alpha t$  — средний коэффициент термического линейного расширения в данном интервале температур,  $K^{-1}$ ;

$\Delta l$  — измеренное изменение длины в данном интервале температур, мм;

$l_0$  — начальная длина образца, мм;

$\Delta t$  — разность начальной и конечной температур,  $^{\circ}C$ ;

$\alpha g$  — средний КТЛР материала элементов крепления образца для данного интервала температур.

За результат измерения принимают среднее арифметическое не менее трех определений с округлением до  $0,1 \cdot 10^{-6} \text{ } ^{\circ}C^{-1}$ .

3.4.11. Фарфоровые материалы соответствуют требованиям настоящего стандарта, если среднее значение отдельных показателей отвечает показателям табл. 2, причем минимальные значения для отдельных образцов не должны отклоняться от обусловленных норм более чем на 15%.

### 3.5. Протоколы испытаний

3.5.1. По результатам испытаний образцов фарфоровых материалов составляются протоколы испытаний.

Содержание и форма протоколов по отдельным видам испытаний приведены в приложении 3.

## ИЗГОТОВЛЕНИЕ ОБРАЗЦОВ ДЛЯ ПРОВЕДЕНИЯ ТИПОВЫХ ИСПЫТАНИЙ ФАРФОРОВОГО ЭЛЕКТРОТЕХНИЧЕСКОГО МАТЕРИАЛА, ИЗГОТОВЛЕННЫХ МЕТОДОМ ПЛАСТИЧЕСКОЙ ТЕХНОЛОГИИ

### 1. Общие требования

1.1. Образцы должны изготавливаться методом пластической технологии.

1.2. При изготовлении комплекта образцов должны быть использованы фарфоровая масса и глазури, находящиеся в производстве.

1.3. Обжиг образцов должен производиться по производственным режимам в провешленных печах.

Образцы должны обжигаться в капсулах. Конечная температура обжига должна определяться по керамическим пироскопам, установленным непосредственно в капсулы.

### 2. Технологический процесс изготовления образцов

2.1. Фарфоровую массу перерабатывают на вакуум-прессе с остаточным давлением в камере, не превышающим 4 мП, при этом влажность производственной фарфоровой массы и полуфабриката на различных стадиях обработки должна находиться в пределах нормативов, которые установлены на данном предприятии для изделий аналогичных размеров и конфигурации.

При растягивании руками тонких срезов вакуумированной фарфоровой массы в них не должно обнаруживаться расслоение.

2.2. Образцы для испытания на предел прочности при растяжении вытачивают из заготовок круглого сечения, полученных методом протяжки на вакуум-прессе. Размеры заготовок рассчитывают по усадочному коэффициенту с припуском на обработку:

по наибольшему диаметру . . . . .	5—6 мм;
по длине . . . . .	40—50 мм.

2.3. Заготовки подвергают подвялке в помещении цеха (лаборатории) при температуре 15—30°C.

Образцы после подвялки обтачивают согласно чертежу, утвержденному в установленном порядке.

2.4. Сушку образцов производят в сушильном шкафу (термостате) при начальной температуре не более 40°C с последующим подъемом до 90—110°C или в производственных сушилках по режиму, установленному на предприятии для сушки полуфабриката малогабаритных изоляторов напряжением свыше 1000 В.

2.5. Глазурование образцов производят окунанием. Поверхности, не подлежащие глазурованию, покрываются парафином.

2.6. Заготовки образцов для испытания на пределы прочности при сжатии, статическом и ударном изгибах, стойкости к термоударам и коэффициента термического линейного расширения изготавливают из вакуумированной массы методом протяжки на вакуум-прессе или на поршневом прессе.

Протягиваемые стержни принимают на деревянный лоток (черт. 1) и перекачивают с лотка на листы стекла, предварительно смазанные трансформаторным маслом, или гладкие доски и покрывают влажным материалом. Во избежание деформации стержни рекомендуется периодически (1—2 раза в смену)

поворачивать, затем подвяленные стержни разрезают на цилиндры необходимой длины (высоты).

2.7. Подвялку, сушку и глазурирование образцов проводят соответственно пп. 2.3—2.5 настоящего приложения.

2.8. Образцы для определения диэлектрических свойств и электрической прочности изготовляют методом формовки в гипсовых формах.

Из бруса вакуумированной фарфоровой массы нарезают пласти толщиной 15 мм. Пласти массы закладывают в гипсовую форму, накрывают плиткой, обернутой полотном, и запрессовывают вручную или на рычажном прессе. Избыток фарфоровой массы срезают проволокой.

Лоток деревянный

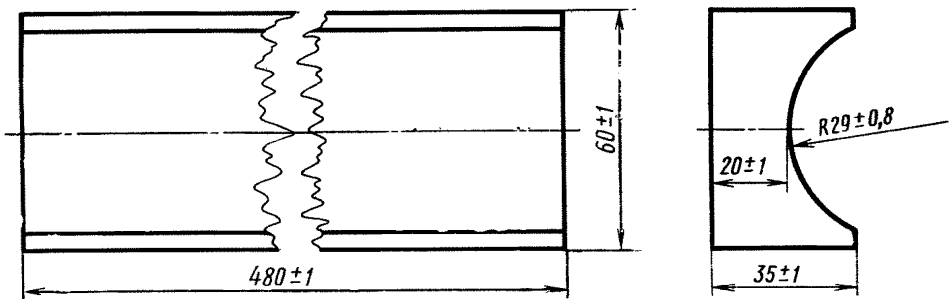

Количество 2—3 шт.

Черт. 1

2.9. Формовку образцов для определения электрической прочности производят на станке с шаблоном (черт. 2), при помощи которого осуществляют оформление полукруглой выемки (лунки).

Формовку образцов для определения диэлектрических свойств фарфора производят плоским шаблоном.

2.10. Оформленные образцы выбирают из форм и укладывают на деревянные или гипсовые доски с ровной и плоской поверхностью.

После подвялки производят обточку образцов на станке до размеров, указанных в справочных чертежах.

У образцов для определения электрической прочности обтачивают нижнюю плоскую поверхность до достижения указанной в справочном чертеже толщины дна лунки. Обточенную поверхность тщательно заглаживают.

У образцов для определения диэлектрических свойств обтачивают обе плоские поверхности до заданной толщины при сохранении их плоскопараллельности.

2.11. Провялку и сушку образцов производят соответственно пп. 2.3 и 2.4 настоящего приложения.

2.12. Неглазурированные образцы обжигают в горизонтальном положении, уложенными в 1—2 ряда вплотную друг к другу на гладкую шамотную плиту.

Глазурированные образцы обжигают в вертикальном положении поставленными неглазурированной частью перед обжигом в шамотную массу.

2.13. В случае, если наименьшая толщина дна лунки обожженного образца для определения электрической прочности превышает 1,65 мм, производят подшлифовку нижнего торца образца на шлифовальной шайбе

Эскиз шаблона

Деталь 1

Rz 15, (✓)

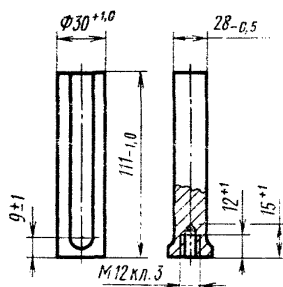
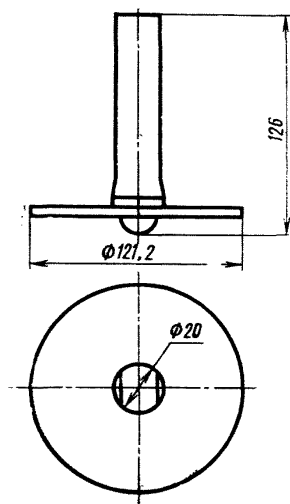

Количество — 2 шт.  
Материал — Ст35.

Деталь 2

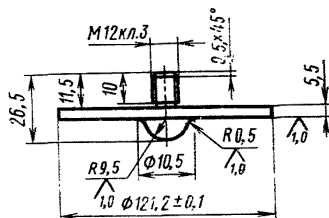

Количество — 2 шт.  
Материал — Ст35.

Черт. 2

## ИЗГОТОВЛЕНИЕ ОБРАЗЦОВ ДЛЯ ПРОВЕДЕНИЯ ТИПОВЫХ ИСПЫТАНИЙ ФАРФОРОВОГО ЭЛЕКТРОТЕХНИЧЕСКОГО МАТЕРИАЛА, ИЗГОТОВЛЯЕМОГО МЕТОДОМ ПРЕССОВАНИЯ ИЗ ПРЕСПОРОШКОВ

### 1. Общие требования

1.1. Образцы должны изготавливаться методом полусухого прессования из пресспорошков.

1.2. При изготовлении комплекта образцов должны использоваться пресспорошки одной партии приготовления.

1.3. Обжиг образцов должен производиться по производственным режимам в промышленных печах.

Образцы должны обжигаться в капсулах. Конечная температура обжига должна определяться по керамическим пироскопам, установленным непосредственно в капсулы.

### 2. Технологический процесс изготовления образцов

2.1. Для изготовления образцов должна использоваться однородная по составу и равномерная по влажности масса в виде пресспорошка.

Влажность пресспорошка должна быть в пределах, установленных на данном предприятии для изделий, аналогичных образцам по размеру и конфигурации.

2.2. Изготовление образцов для определения предела прочности при статическом изгибе производят в пресс-форме открытого типа, схема которой приведена на черт. 1.

2.3. Изготовление образцов для определения предела прочности при ударном изгибе производят в пресс-форме закрытого типа, схема которой приведена на черт. 2. Удельное давление прессования должно быть  $150 \pm 5$  даН/см<sup>2</sup>.

2.4. Изготовление образцов для определения предела прочности при сжатии производят в пресс-форме закрытого типа, схема которой приведена на черт. 3.

Удельное давление прессования должно быть  $150 \pm 5$  даН/см<sup>2</sup>.

2.5. Изготовление образцов для определения удельного объемного электрического сопротивления производят в пресс-форме закрытого типа, схема которой приведена на черт. 4.

Удельное давление прессования должно быть  $150 \pm 5$  даН/см<sup>2</sup>.

2.6. Сушку образцов производят в термостате при начальной температуре не выше 40°C с последующим плавным подъемом до 110°C. Допускается высушивание образцов в производственных сушилках.

2.7. Глазурование образцов производят окунанием в глазурь с плотностью, принятой на предприятии-изготовителе.

2.8. Неглазурованные образцы обжигают в горизонтальном положении, уложенными в 1—2 ряда вплотную друг к другу на гладкую шамотную плиту.

2.9. Глазурованные образцы обжигают в вертикальном положении вставленными неглазурованной частью перед обжигом в шамотную массу.

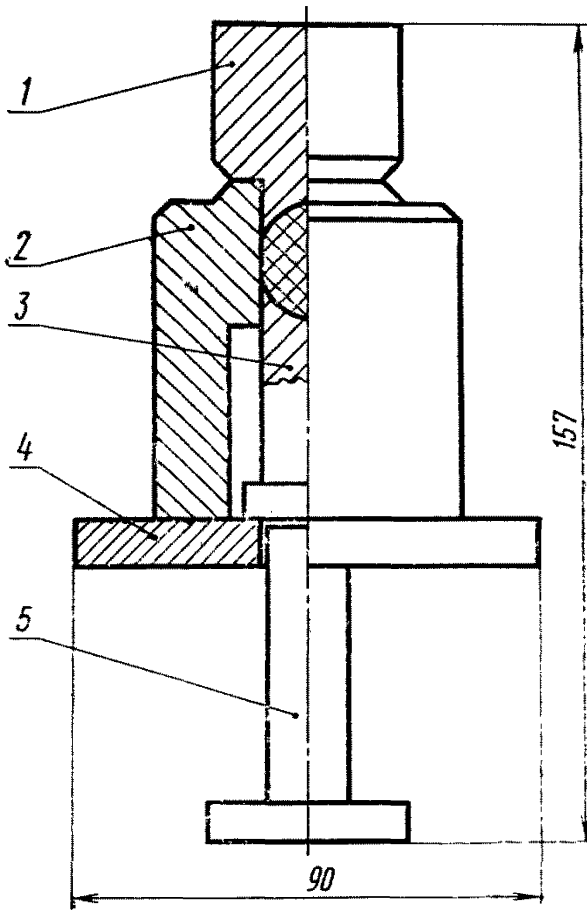

1 — пуансон верхний; 2 — обойма;  
3 — пуансон нижний; 4 — плата;  
5 — выталкиватель

Черт. 1

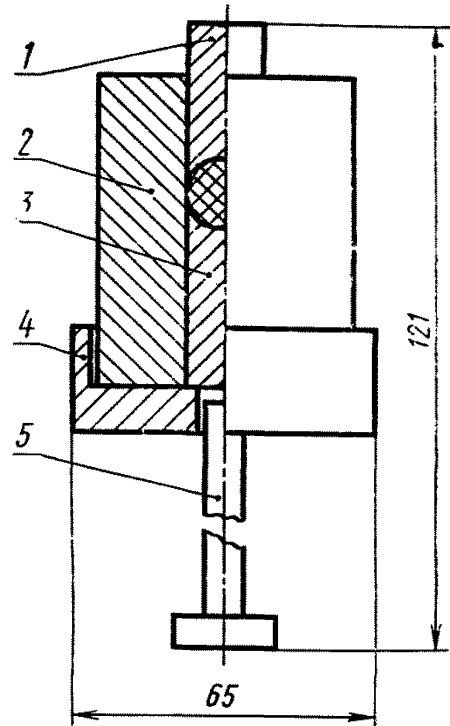

1 — пуансон верхний; 2 — обойма;  
3 — пуансон нижний; 4 — основание;  
5 — выталкиватель

Черт. 2



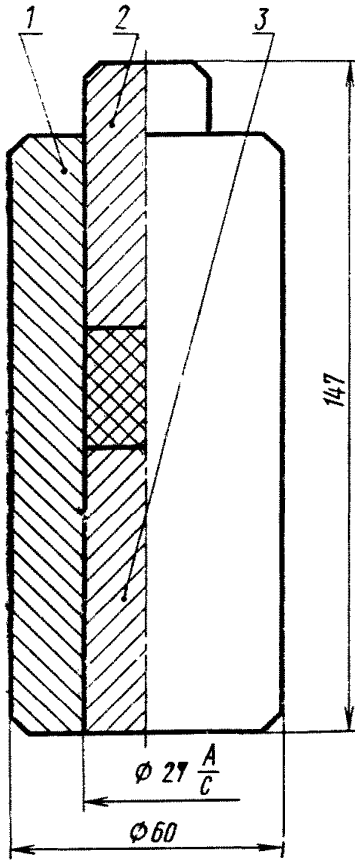

1 — корпус; 2 — вкладыш; 3 — пуансон  
Черт. 3

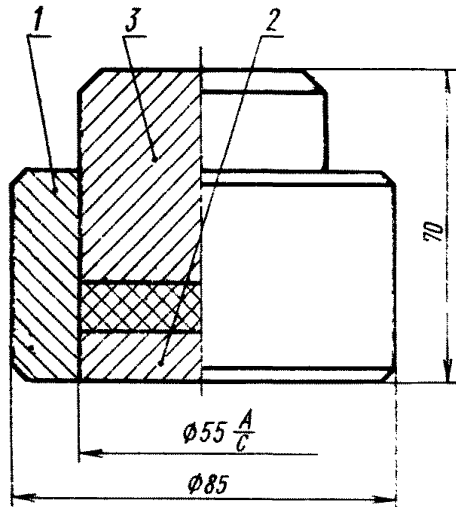

1 — корпус; 2 — вкладыш; 3 — пуансон  
Черт. 4

**ФОРМЫ ПРОТОКОЛОВ ИСПЫТАНИЙ ФАРФОРОВЫХ  
МАТЕРИАЛОВ**

**Сводная таблица  
свойств образцов фарфора**

Завод \_\_\_\_\_

Выпуск \_\_\_\_\_ квартала 197 \_\_\_\_\_ г.

Показатели	Результаты испытания
1. Водопоглощение, %	
2. Кажущаяся плотность, кг/дм <sup>3</sup>	
3. Предел прочности при растяжении, даН/см <sup>2</sup> : неглазурованный фарфор глазурованный фарфор	
4. Предел прочности при статическом изгибе, даН/см <sup>2</sup> : неглазурованный фарфор глазурованный фарфор	
5. Предел прочности при ударном изгибе, кДж/см <sup>2</sup> неглазурованный фарфор	
6. Предел прочности при сжатии, даН/см <sup>2</sup>	
7. Стойкость к термоударам, °С: неглазурованный фарфор глазурованный фарфор	
8. Электрическая прочность, кВ действ /мм	
9. Тангенс угла диэлектрических потерь	
10. Удельное объемное сопротивление, Ом · см	
11. Диэлектрическая проницаемость	
12. Открытая пористость, мм	
13. Коэффициент термического линейного расширения, °С <sup>-1</sup>	

**Результаты испытания образцов фарфора  
на предел прочности при растяжении**

Завод \_\_\_\_\_

Выпуск \_\_\_\_\_ квартала 197 \_\_\_\_ г.

Фарфор неглазурованный (глазурованный)

Масса \_\_\_\_\_

Номер образца	Диаметр, см	Разрушающая нагрузка, даН	Площадь поперечного сечения, см <sup>2</sup>	Прочность при растяжении даН/см <sup>2</sup>	Примечание
1					
2					
...					
10					

Среднее значение \_\_\_\_\_

Среднее отклонение от среднего значения \_\_\_\_\_

Испытания проводил \_\_\_\_\_

**Результаты испытания образцов фарфора  
на предел прочности при статическом изгибе**

Завод \_\_\_\_\_

Выпуск \_\_\_\_\_ квартала 197 \_\_\_\_ г.

Фарфор \_\_\_\_\_

Масса \_\_\_\_\_

Номер образца	Диаметр, см	Разрушающая нагрузка, даН	Момент сопротивления, см <sup>3</sup>	Прочность при статическом изгибе, кг/см <sup>2</sup>	Примечание
1					
2					
3					
...					
10					

Среднее значение \_\_\_\_\_

Среднее отклонение от среднего значения \_\_\_\_\_

Испытания проводил \_\_\_\_\_

**Результаты испытания образцов фарфора  
на предел прочности при ударном изгибе**

Завод \_\_\_\_\_

Выпуск \_\_\_\_\_ квартала 197 \_\_\_\_ г.

Фарфор \_\_\_\_\_

Масса \_\_\_\_\_

Номер образца	Диаметр, см	Работа разрушения, кДж	Площадь поперечного сечения, см <sup>2</sup>	Прочность при ударном изгибе кДж/см <sup>2</sup>	Примечание
1					
2					
• . . .					
• 10 •					

Среднее значение \_\_\_\_\_

Среднее отклонение от среднего значения \_\_\_\_\_

Испытания проводил \_\_\_\_\_

**Результаты испытания образцов фарфора  
на предел прочности при сжатии**

Завод \_\_\_\_\_

Выпуск \_\_\_\_\_ квартала 197 \_\_\_\_ г.

Фарфор \_\_\_\_\_

Масса \_\_\_\_\_

Номер образца	Диаметр, см	Разрушающая нагрузка, да Н	Площадь поперечного сечения, см <sup>2</sup>	Прочность при сжатии, даН/см <sup>2</sup>	Примечание
1					
2					
• . . .					
• 10 •					

Среднее значение \_\_\_\_\_

Среднее отклонение от среднего значения \_\_\_\_\_

Испытание проводил \_\_\_\_\_

**Результаты испытания образцов фарфора  
на стойкость к термоударам**

Завод \_\_\_\_\_

Выпуск \_\_\_\_\_ квартала 197 \_\_\_\_ г.

Фарфор \_\_\_\_\_

Масса \_\_\_\_\_

Перепад температур, °С	Количество образцов с трещинами	
	неглазурованные	глазурованные
100		
110		
120		
250		
Средний разрушающий перепад температур, °С		

Испытания проводил \_\_\_\_\_

**Результаты испытания образцов фарфора  
на электрическую прочность**

Завод \_\_\_\_\_

Выпуск \_\_\_\_\_ квартала 197 \_\_\_\_ г.

Фарфор \_\_\_\_\_

Масса \_\_\_\_\_

Номер образца	Толщина, мм	Коэффициент	Пробивное напряжение, кВ действ	Пробивной градиент, кВ действ /мм	Примечание
1					
2					
40					

Среднее значение \_\_\_\_\_

Среднее отклонение от среднего значения \_\_\_\_\_

Испытания проводил \_\_\_\_\_

**Результаты испытания образцов фарфора  
на определение изоляционных свойств**

Завод \_\_\_\_\_

Выпуск \_\_\_\_\_ квартала 197 \_\_\_\_ г.

Фарфор \_\_\_\_\_

Масса \_\_\_\_\_

Номера образцов	Тангенс угла диэлектрических потерь, %	Удельное объемное сопротивление, Ом·см	Диэлектрическая проницаемость
1			
2			
· · ·			
6			

Среднее \_\_\_\_\_

Испытания проводил \_\_\_\_\_

Редактор *В. П. Огурцов*  
Технический редактор *В. Н. Солдатова*  
Корректор *В. М. Смирнова*

Сдано в набор 18. 01. 74 Подп. в печ. 07. 05. 75 1,75 п. л. Тир. 8000 Цена 9 коп.

Издательство стандартов, Москва, Д-22, Новопресненский пер. 3  
Калужская типография стандартов, ул. Московская, 256. Зак. 392

## Е. ЭНЕРГЕТИЧЕСКОЕ И ЭЛЕКТРОТЕХНИЧЕСКОЕ ОБОРУДОВАНИЕ

Группа Е34

Изменение № 1 ГОСТ 20419—75 Материалы электротехнические фарфоровые  
 Постановлением Государственного комитета стандартов Совета Министров СССР  
 03.02.78 № 356 срок введения установлен

с 01.04.78

Пункт 1.2. Таблица 2. Пункт 4 исключить.

Таблица 2. Сноску изложить в новой редакции:

\* Срок действия указанного показателя до 1 января 1981 г.».

Пункт 3.1.1. Таблица 3. Пункт 4 исключить.

Пункт 3.1.2 изложить в новой редакции:

«3.1.2. Изготовление образцов производят в соответствии с технологией, принятой для изделий, близких по размерам к образцам. Обжиг образцов осуществляется в печах предприятия-изготовителя».

Пункты 3.1.3, 3.3.4 исключить.

Пункт 3.3.8. Таблицу 4 изложить в новой редакции:

Таблица 4

мм

Диаметр образца $d_0$	Диаметр электрода $d_1$	Диаметр измерительного электрода $d_2$	Ширина защитного пояса $g$	Диаметр охранного электрода $d_3$	Толщина образца $t$ , не более
55±2,0	50±0,2	25	1—2	50±0,2	2,5±0,5
80±2,0	75±0,2	50	1—2	75±0,2	3,5±0,5
100	95	70	1—2	95	4±1

(Продолжение см. стр. 82)

(Продолжение изменения к ГОСТ 20419—75)

Пункт 3.3.10. Заменить ссылку: п. 2.3.8 на п. 3.3.8.

Пункт 3.4.2 дополнить новым абзацем:

«Для образцов эллипсовидного сечения

$$W = \frac{\pi C_m C_\delta^2}{32}$$

где  $C_m$  — длина малой оси, см;

$C_\delta$  — длина большой оси, см».

Пункт 3.4.3 дополнить новым абзацем:

«Значение  $S$  определяют по формуле

$$S = \frac{\pi C_m C_\delta}{4}$$

где  $C_m$  — длина малой оси, см;

$C_\delta$  — длина большой оси, см».

Пункт 3.4.4 исключить.

Пункт 3.4.7. Заменить размерность толщины образца: м на см.

Пункт 3.4.10. Формула. В знаменателе заменить обозначение:  $\Delta l$  на  $\Delta \delta$ .

ПРИЛОЖЕНИЯ 1 и 2 исключить.

ПРИЛОЖЕНИЕ 3. Раздел «Результаты испытания образцов фарфора на предел прочности при сжатии» исключить.

ПРИЛОЖЕНИЕ 3. Сводная таблица свойств образцов фарфора. Показатель 6 исключить.

(ИУС № 3 1978 г.)



Группа Е34

**Изменение № 2 ГОСТ 20419—75 Материалы электротехнические фарфоровые  
Постановлением Государственного комитета СССР по стандартам от 11.01.80  
№ 110 срок введения установлен**

**с 01.01.81**

Наименование стандарта дополнить словами: **Технические условия»;**  
«Specifications».

*(Продолжение см. стр. 138)*

*(Продолжение изменения к ГОСТ 20419—75)*

Под наименованием стандарта проставить код: **ОКП 34 9300.**

Пункт 1.2. Таблица 2. Сноску изложить в новой редакции:

«\*Для фарфоровых материалов, предназначенных для изготовления покрышек к вводам напряжением свыше 1000 В и изделий напряжением до 1000 В»

Пункт 3.3.6. Заменить ссылку: ГОСТ 13871—68 на ГОСТ 13871—78.

Пункт 3.3.7. Заменить ссылку: ГОСТ 5862—68 на ГОСТ 5862—79

(ИУС № 2 1980 г.)