

СССР
ГОСУДАРСТВЕННЫЕ СТАНДАРТЫ

СОРТАМЕНТ ЧЕРНЫХ МЕТАЛЛОВ

ПРОКАТ И КАЛИБРОВАННАЯ СТАЛЬ

Издание официальное

ИЗДАТЕЛЬСТВО КОМИТЕТА СТАНДАРТОВ,
МЕР И ИЗМЕРИТЕЛЬНЫХ ПРИБОРОВ ПРИ СОВЕТЕ МИНИСТРОВ СССР
Москва 1969

ОТ ИЗДАТЕЛЬСТВА

Сборник «Сортамент черных металлов. Прокат и калиброванная сталь» содержит стандарты, утвержденные до 1 января 1968 г.

В стандарты внесены все изменения, принятые до указанного срока. Около номера стандарта, в который внесено изменение, стоит знак.*

Текущая информация о вновь утвержденных и пересмотренных стандартах, а также о принятых к ним изменениях публикуется в выпускаемом ежемесячно «Информационном указателе стандартов».

Заменен ГОСТом № 9234-74 с 01.01.75
 ИГО 2-75, с. 186

Издание официальное

СССР Комитет стандартов, мер и измерительных приборов при Совете Министров Союза ССР	ГОСУДАРСТВЕННЫЙ СТАНДАРТ	ГОСТ 9234-59
	Профили гнутые стальные ЛИСТЫ ГОФРИРОВАННЫЕ С ТРАПЕЦИЕВИДНЫМ ПРОФИЛЕМ ГОФРА Сортамент	Группа В22

1. Размеры и вес гофрированных листов должны соответствовать чертежу и таблице.

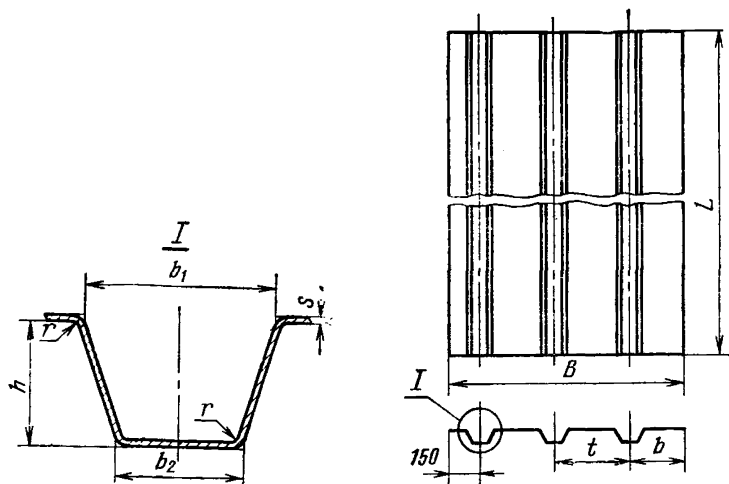

Обозначения:

s — толщина листа; B — ширина листа; L — длина листа;
 b — ширина кромки листа от центра крайнего правого гофра;
 d_1 — ширина основания гофра; b_2 — ширина вершины гофра;
 h — высота гофра; t — расстояние между центрами гофров;
 r — радиус закругления гофра

Внесен Государственным
 комитетом Совета
 Министров СССР
 по судостроению

Утвержден Комитетом стандартов,
 мер и измерительных приборов
 1/VIII 1959 г.

Срок введения
 1/1 1960 г.

Несоблюдение стандарта преследуется по закону. Перепечатка воспрещена

Размеры, мм								Количество гофров на листе шт.	Теоретический вес 1 пог. м листа, кг	
<i>B</i>	<i>s</i>	<i>b</i>	<i>b</i> ₁	<i>b</i> ₂	<i>h</i>	<i>t</i>	<i>r</i>			
1000	2	350	80	50	50	500	4	2	17,8	
1200		250	90	70		400		3	22,3	
1000	2,5	350	80	50		60	500	5	2	22,2
1200		250	90	70			400		3	27,8
1000	3	350	80	50	500		6	2	27,4	
1200		450	90	70	600				31,5	
1300		500	80	50	650	34,4				
1200	3,5	450	90	70	60	600	7	37,7		
1300	3,5	500	80	50	60	650	7	40,0		
	4						8	45,6		

Примечания:

1. Размеры *B*, *b* и *t* приведены как рекомендуемые.
2. По соглашению сторон допускается поставка гофрированных листов с высотой гофра, уменьшенной наполовину.
3. Теоретический вес указан для стали с относительным весом, равным 7,85

Пример условного обозначения гофрированного листа толщиной 2,5 мм, шириной 1200 мм из стали марки Ст. 3С по ГОСТ 5521—67:

Лист 2,5×1200 Ст. 3С ГОСТ 9234—59.

2. Листы изготавливаются длиной от 3 до 12 м.

Длина листа в каждом отдельном случае оговаривается условиями заказа.

3. Допускаются следующие отклонения:

а) по ширине листа *B* +10 мм

б) по длине (при заказе мерных длин) +40 »

в) по толщине листа—по ГОСТ 3680—57 или

ГОСТ 5681—57

г) по размерам: *b*₁, *b*₂, *h*, *t*, *r* ±2 »

д) по весу листов—по ГОСТ 5521—67.

4. Листы должны быть обрезаны под прямым углом, иметь гладкую поверхность и выправлены; на кромках листов не должно быть расслоений. Косина реза не должна превышать 10 мм на ширину листа.

5. Допускается смещение гофра по ширине листа не более 3 мм.

6. Допускается кривизна листа на 1 пог. м:

в продольном направлении не более 3 мм

в поперечном направлении не более 5 »

7. Марка стали и другие технические требования к листам—по соответствующим стандартам, а при отсутствии последних—по техническим условиям, утвержденным в установленном порядке.

Замена

ГОСТ 5521—67 введен взамен ГОСТ 5521—50.

СОРТАМЕНТ ЧЕРНЫХ МЕТАЛЛОВ

Редактор *М. Федоткина*
Технический редактор *Э. Г. Кременчугская*
Корректоры *А. П. Якуничкина, Е. И. Морозова*

Сдано в набор 4/IX 1967 г. Подписано в печать 10/IV 1969 г. Формат 60×90^{1/16}
33,75 печ. л. 31,8 уч. уч. -изд. л. Бумага типографская № 3. Тираж 20000
Изд. № 1328/2. Цена 1 р. 69 к

Издательство стандартов. Москва. К-1, ул. Щусева, 4.

Калужская типография стандартов. ул. Московская, 256. Зак. 1891