



**ГОСУДАРСТВЕННЫЕ СТАНДАРТЫ
С О Ю З А С С Р**

ФЕРРОТИТАН

**МЕТОДЫ ХИМИЧЕСКОГО И ФИЗИКО-ХИМИЧЕСКОГО
АНАЛИЗА**

**ГОСТ 14250.1-80—ГОСТ 14250.11-80
(СТ СЭВ 1232-78—СТ СЭВ 1238-78,
СТ СЭВ 4524-84—СТ СЭВ 4527-84)**

Издание официальное

Цена 30 коп.

**ГОСУДАРСТВЕННЫЙ КОМИТЕТ СССР ПО СТАНДАРТАМ
Москва**

ФЕРРОТИТАН

ГОСТ
14250.2—80

Методы определения углерода

Ferrotitanium. Methods for determination of carbon

[СТ СЭВ
1233—78]
Взамен

ГОСТ 14250.2—69

Постановлением Государственного комитета СССР по стандартам от 17 марта 1980 г. № 1172 срок действия установлен

с 01.07.80

до 01.07.86

Несоблюдение стандарта преследуется по закону

Настоящий стандарт устанавливает кулонометрический и газовой метод определения углерода (при массовой доле углерода от 0,05 до 2,0%) в ферротитане.

Стандарт полностью соответствует СТ СЭВ 1233—78.

1. ОБЩИЕ ТРЕБОВАНИЯ

1.1. Общие требования к методам анализа по ГОСТ 13020.0—75.

1.2. Лабораторная проба должна быть приготовлена в виде тонкого порошка с размером частиц, проходящих через сито с сеткой № 016 по ГОСТ 6613—73.

2. КУЛОНОМЕТРИЧЕСКИЙ МЕТОД

2.1. Сущность метода

Метод основан на сжигании навески ферротитана в токе кислорода. Образовавшийся при сжигании углекислый газ вытесняется током кислорода в сосуд, содержащий поглотительный раствор с определенным начальным значением рН.

В установке для кулонометрического титрования измеряют количество электричества, необходимое для восстановления исходного значения рН, которое изменяется за счет образования кислоты.

Издание официальное

Перепечатка воспрещена

★

Переиздание. Сентябрь 1985 г.

Количество определяемого электричества пропорционально содержанию углерода в навеске пробы.

2.2. Аппаратура, реактивы и растворы

Кулонометрическая установка любого типа со всеми принадлежностями для определения углерода.

Баллон с кислородом по ГОСТ 5583—78, снабженный редукционным вентилем.

Трубки фарфоровые неглазурованные, термостойкие, длиной 800 мм, внутренним диаметром 18—22 мм, прокаленные по всей длине в токе кислорода при (1200 ± 25) °С до отсутствия показаний на табло прибора.

Лодочки фарфоровые № 2 по ГОСТ 9147—80 перед применением прокаливают в токе кислорода при температуре (1200 ± 25) °С.

Крючок из низкоуглеродистой жаропрочной проволоки диаметром 3—5 мм, длиной 500—600 мм, с помощью которого фарфоровые лодочки с пробой помещают в трубку для сжигания и извлекают из нее.

Поглотительный и вспомогательный растворы готовят по инструкции к применяемой кулонометрической установке.

Железо металлическое, восстановленное.

Олово металлическое гранулированное.

Меди окись в виде проволоки или порошка по ГОСТ 16539—79, прокаленных при температуре (800 ± 25) °С в течение 3—4 ч.

Плавни: 1 г олова или смесь 0,5 г окиси меди и 1 г железа.

Массовая доля углерода в плавне не должна превышать 0,015%.

Аскарит.

При анализе стали с массовой долей углерода до 0,10% необходима дополнительная очистка от сернистого газа. Для его улавливания перед поглотительной ячейкой помещают U-образную трубку с 10 г гидропирита (или двуокиси марганца по ГОСТ 4470—79).

2.3. Проведение анализа

Навеску ферротитана, массой соответствующей применяемому типу прибора, взятую из лабораторной пробы, приготовленной в виде тонкого порошка с размером частиц, проходящих через сито со стороны ячейки в свету 0,16 мм, помещают в прокаленную фарфоровую лодочку и прибавляют плавень в соответствии 1:2. Лодочку с навеской и плавнем помещают в наиболее нагретую часть фарфоровой трубки, которую быстро закрывают металлическим затвором и сжигают навеску при (1300 ± 25) °С.

Анализ считают законченным, если показания прибора за 1 мин изменяются на величину холостого счета прибора.

2.4. Обработка результатов

2.4.1. Массовую долю углерода (X) в процентах вычисляют по формуле

$$X = \frac{m(A - A_1)}{m_1},$$

где m — масса навески стандартного образца, по которой откалиброван прибор, г;

m_1 — масса анализируемой навески, г;

A — показания прибора при сжигании анализируемой навески, %;

A_1 — показания прибора при проведении контрольного опыта на загрязнение реактивов, %.

2.4.2. Абсолютные допускаемые расхождения результатов параллельных определений не должны превышать значений, указанных в таблице.

Массовая доля углерода, %	Абсолютные допускаемые расхождения, %
От 0,05 до 0,10	0,015
Св. 0,10 » 0,20	0,02
» 0,20 » 0,40	0,03
» 0,40 » 1,00	0,05
» 1,00 » 2,00	0,07

3. ГАЗООБЪЕМНЫЙ МЕТОД

3.1. Сущность метода

Метод основан на сжигании пробы в токе кислорода и измерении объема образующейся двуокиси углерода.

3.2. Аппаратура, реактивы и растворы

Схема установки определения углерода газообъемным методом (чертеж) состоит из: стального баллона с кислородом 1; редукционного вентиля 2; промывной склянки с гидроокисью для поглощения двуокиси углерода, содержащейся в кислороде, 3; трубчатой печи для сжигания, обеспечивающей температуру до 1400°C, 4; трансформатора для регулировки напряжения 5; термопары $Pt-Pf-Rh$, соединенной с гальванометром для контроля температуры 6; фарфоровой трубки, неглазированной, закрытой с обеих сторон резиновыми пробками с отверстиями для трубок, 7 (резиновые пробки снабжены с внутренней стороны асбестовыми кружками); фарфоровой лодочки для сжигания (лодочку предварительно прокалывают при температуре сжигания анализируемой пробы и сохраняют в эксикаторе) 8; фильтра, наполненного асбестом или стеклянной ватой для задерживания пыли, возни-

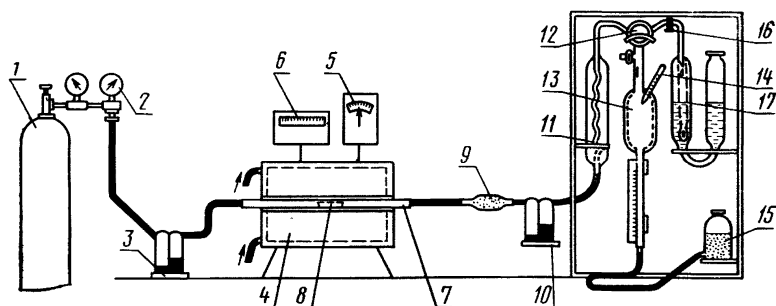

каюшей в трубке во время сжигания, 9; промывной склянкой для поглощения окислов серы, содержащей раствор хромовой кислоты в серной кислоте, 10; холодильника для охлаждения смеси газов, выходящих из печи, 11; двухходового крана, через который смесь газов из печи поступает через холодильник в измерительную бюретку, 12; измерительной бюретки (эвдиометр) с делением шкалы на 0,01%; в верхней суженной части бюретки находится поплавок, закрывающий верхнее отверстие и отверстие для термометра, предназначенного для измерения температуры смеси газов, 13; уравнивательной склянки вместимостью 750 см³ 15, предназначенной для перемещения смеси газов из бюретки в поглотительный сосуд и обратно; термометра с делением, соответствующим 0,5°С, предназначенным для измерения температуры смеси газов, 14; одноходового крана, соединяющего измерительную бюретку с поглотительным сосудом, 16; сосуда для поглощения двуокси углерода, заполненного раствором гидроксида калия, 17.

Герметичность и работу аппарата проверяют определением содержания углерода в стандартном образце. Измерительная бюретка 13 должна быть полностью наполнена жидкостью, а краны 12 и 16 должны находиться в таком положении, при котором бюретка 13 и сосуд 17 были разъединены.

Барометр.

Баллон с кислородом по ГОСТ 5583—78, снабженный редукционным вентилем.

Трубки фарфоровые неглазурованные, термостойкие, длиной 800 мм, внутренним диаметром 18—22 мм, прокаленные по всей длине в токе кислорода при (1200 ± 25) °С.

Лодочки фарфоровые № 2 по ГОСТ 9147—80, перед применением прокаливают в токе кислорода при температуре (1200 ± 25) °С.

Крючок из низкоуглеродистой жаропрочной проволоки диаметром 3—5 мм, длиной 500—600 мм, с помощью которого фар-

форовые лодочки с пробой помещают в трубку для сжигания и извлекают из нее.

Калия гидроокись, раствор для поглощения двуокси углерода: 400 г гидроокиси калия растворяют в 1 дм³ воды.

Кислота серная по ГОСТ 4204—77.

Метиловый красный, 0,1%-ный раствор.

Раствор для заполнения уравнильной склянки: 20 г хлористого натрия по ГОСТ 4233—77 растворяют в 1 дм³ воды и добавляют 1 см³ серной кислоты и 2 см³ раствора метилового красного.

Хром (VI) окись по ГОСТ 3776—78; готовят раствор хромовой кислоты для поглощения окислов серы: 4 г окиси хрома (VI) растворяют в 12 см³ воды и 60 см³ серной кислоты.

Олово металлическое гранулированное.

Окись меди в виде порошка или проволоки по ГОСТ 16539—79, прокаленных при (800 ± 25) °С в течение 3—4 ч.

Железо металлическое восстановленное.

Плавни: 1 г олова или смеси 0,5 г окиси меди и 1 г железа.

Массовая доля углерода в плавне не должна превышать 0,015%.

3.3. Проведение анализа

Перед началом сжигания пробы устанавливают температуру печи 1300—1350°С, пропуская одновременно в течение 2 мин ток кислорода для удаления из трубки остатков органических веществ.

Навеску пробы массой 1 г, взятую из лабораторной пробы, приготовленной в виде тонкого порошка с размером частиц, проходящих через сито со стороной ячейки в свету 0,16 мм, помещают в прокаленную фарфоровую лодочку, в которой находится плавень.

Через 10—20 с после ввода лодочки в трубку пропускают кислород.

С помощью крана 12 на некоторое время разъединяют холодильник и эвдиометр, с тем чтобы начало сжигания проходило при некотором избытке кислорода. Затем кран 12 ставят в положение, при котором газовая смесь поступает в эвдиометр.

Уравнильную склянку ставят на подставку в верхней части газоанализатора и оставляют в таком положении, пока кислород и продукты горения не вытеснят жидкость из верхней части эвдиометра.

Затем уравнильную склянку ставят в нижнее положение на подставку и оставляют в этом положении до тех пор, пока уровень жидкости в эвдиометре не спустится примерно до деления шкалы 0,05. Вынимают пробку из фарфоровой трубки и извлекают из нее лодочку. При этом уровень жидкости должен установиться в эвдиометре на нулевом делении шкалы, а в уравнильной склянке — на одной горизонтали с этим делением шка-

лы. После установки уровня жидкости в бюретке в нулевое положение выдерживают 20—30 с, затем краном 12 разъединяют эвдиометр с атмосферой (через печь). При помощи крана 16 переводят газовую смесь из эвдиометра в поглотительный сосуд. Из поглотительного сосуда остаток газа вновь перекачивают в эвдиометр. Эту операцию повторяют. Затем устанавливают кран 16 в положение полного разъединения эвдиометра с поглотительным сосудом и измеряют объем газа в эвдиометре.

Для этого жидкость в уравнильной склянке в эвдиометре устанавливают на одном уровне, выдерживают 1 мин, чтобы стекла жидкость, оставшаяся на стенках эвдиометра, после чего, уравнивая точно мениски, по шкале эвдиометра определяют объем поглощенного углекислого газа.

Оставшийся в бюретке газ выводят наружу, соединяя кран 12 с атмосферой и поднимая уравнительную склянку 15.

3.4. Обработка результатов

Объем поглощенного углекислого газа, определенный по шкале эвдиометра, калиброванного при давлении 0,1 МПа (760 мм рт. ст.) и температуре 16°C, пересчитывают, применяя поправочные коэффициенты, приведенные в справочном приложении.

3.4.1. Массовую долю углерода (X) в процентах вычисляют по формуле

$$X = \frac{(V - V_1) \cdot K}{m},$$

где V — разница в объемах газов перед поглощением двуокиси углерода и после него, измеренная на бюретке, %;

V_1 — разница в объемах газов перед поглощением двуокиси углерода и после него, измеренная на бюретке при определении контрольного опыта, %;

K — поправочный коэффициент для данной температуры и давления, приведенные в справочном приложении;

m — масса навески, г.

3.4.2. Абсолютные допускаемые расхождения результатов параллельных определений не должны превышать значений, указанных в таблице.

ПРИЛОЖЕНИЕ
Справочное

Поправочные коэффициенты на температуру и атмосферное давление при определении содержания углерода газообъемным методом для измерительной бюретки (эвдиометра), градуированной при 16°C и давлении 760 мм рт. ст., с использованием в качестве запирающей жидкости 2%-ного раствора серной кислоты

Давление, мм рт. ст.	Поправочные коэффициенты при температуре, °C							
	10	11	12	13	14	15	16	17
680	0,9179	0,9137	0,9095	0,9054	0,9012	0,8970	0,8928	0,8885
682	0,9207	0,9164	0,9123	0,9081	0,9039	0,8997	0,8955	0,8912
684	0,9234	0,9191	0,9150	0,9108	0,9066	0,9024	0,8982	0,8939
686	0,9261	0,9219	0,9177	0,9135	0,9093	0,9051	0,9008	0,8965
688	0,9289	0,9246	0,9204	0,9162	0,9120	0,9078	0,9035	0,8992
690	0,9316	0,9273	0,9231	0,9190	0,9147	0,9105	0,9062	0,9019
692	0,9343	0,9300	0,9258	0,9217	0,9174	0,9132	0,9089	0,9046
694	0,9371	0,9328	0,9285	0,9244	0,9201	0,9159	0,9116	0,9072
696	0,9398	0,9355	0,9312	0,9271	0,9228	0,9185	0,9143	0,9099
698	0,9426	0,9388	0,9340	0,9298	0,9254	0,9212	0,9169	0,9126
790	0,9453	0,9409	0,9367	0,9325	0,9282	0,9239	0,9196	0,9152
702	0,9480	0,9437	0,9394	0,9352	0,9309	0,9266	0,9223	0,9179
704	0,9507	0,9464	0,9421	0,9379	0,9336	0,9293	0,9250	0,9206
706	0,9535	0,9491	0,9449	0,9406	0,9363	0,9320	0,9277	0,9233
708	0,9569	0,9519	0,9476	0,9433	0,9390	0,9347	0,9303	0,9259
710	0,9590	0,9546	0,9503	0,9460	0,9417	0,9374	0,9330	0,9286
712	0,9617	0,9573	0,9530	0,9487	0,9444	0,9401	0,9357	0,9313
714	0,9644	0,9600	0,9557	0,9514	0,9471	0,9428	0,9384	0,9338
716	0,9672	0,9628	0,9584	0,9542	0,9498	0,9454	0,9410	0,9366
718	0,9699	0,9655	0,9612	0,9569	0,9525	0,9481	0,9437	0,9393
720	0,9727	0,9682	0,9639	0,9596	0,9552	0,9508	0,9464	0,9419
722	0,9753	0,9709	0,9666	0,9623	0,9579	0,9535	0,9491	0,9446
724	0,9781	0,9737	0,9693	0,9650	0,9606	0,9562	0,9518	0,9473
726	0,9809	0,9764	0,9720	0,9677	0,9633	0,9589	0,9544	0,9500

Давление, мм рт. ст.	Поправочные коэффициенты при температуре, °С							
	10	11	12	13	14	15	16	17
728	0,9836	0,9791	0,9747	0,9704	0,9660	0,9616	0,9571	0,9526
730	0,9864	0,9818	0,9775	0,9731	0,9687	0,9643	0,9598	0,9553
732	0,9890	0,9846	0,9802	0,9758	0,9714	0,9669	0,9625	0,9580
734	0,9918	0,9873	0,9829	0,9785	0,9741	0,9696	0,9652	0,9606
736	0,9945	0,9900	0,9856	0,9812	0,9768	0,9723	0,9678	0,9633
738	0,9973	0,9928	0,9883	0,9839	0,9795	0,9750	0,9705	0,9660
740	1,0001	0,9955	0,9910	0,9866	0,9822	0,9777	0,9732	0,9686
742	1,0027	0,9982	0,9937	0,9893	0,9849	0,9804	0,9759	0,9713
744	1,0055	1,0009	0,9965	0,9920	0,9876	0,9831	0,9786	0,9740
746	1,0082	1,0037	0,9992	0,9947	0,9913	0,9858	0,9812	0,9767
748	1,0110	1,0064	1,0019	0,9974	0,9940	0,9885	0,9839	0,9793
750	1,0137	1,0091	1,0046	1,0002	0,9967	0,9911	0,9866	0,9820
752	1,0164	1,0118	1,0073	1,0029	0,9994	0,9938	0,9893	0,9847
754	1,0192	1,0146	1,0100	1,0056	1,0011	0,9965	0,9920	0,9873
756	1,0219	1,0173	1,0128	1,0083	1,0038	0,9992	0,9946	0,9900
758	1,0247	1,0200	1,0155	1,0110	1,0065	1,0019	0,9973	0,9927
760	1,0274	1,0228	1,0182	1,0137	1,0092	1,0046	1,0000	0,9954
762	1,0301	1,0255	1,0209	1,0164	1,0119	1,0073	1,0027	0,9980
764	1,0328	1,0282	1,0237	1,0191	1,0146	1,0100	1,0054	1,0007
766	1,0356	1,0309	1,0264	1,0218	1,0173	1,0127	1,0080	1,0034
768	1,0384	1,0337	1,0291	1,0245	1,0200	1,0153	1,0107	1,0060
770	1,0411	1,0364	1,0318	1,0272	1,0227	1,0180	1,0134	1,0087
772	1,0438	1,0391	1,0345	1,0300	1,0254	1,0207	1,0161	1,0114
774	1,0465	1,0418	1,0372	1,0327	1,0281	1,0234	1,0188	1,0140
776	1,0493	1,0446	1,0389	1,0354	1,0308	1,0261	1,0214	1,0167
778	1,0520	1,0473	1,0427	1,0381	1,0335	1,0288	1,0241	1,0194
780	1,0547	1,0500	1,0454	1,0408	1,0362	1,0315	1,0268	1,0221

Давление, мм рт. ст.	Поправочные коэффициенты при температуре, °С							
	18	19	20	21	22	23	24	25
680	0,8842	0,8799	0,8755	0,8710	0,8665	0,8620	0,8574	0,8527
682	0,8869	0,8825	0,8781	0,8737	0,8692	0,8646	0,8600	0,8553
684	0,8895	0,8852	0,8808	0,8763	0,8718	0,8672	0,8626	0,8579
686	0,8922	0,8878	0,8834	0,8789	0,8744	0,8698	0,8652	0,8606
688	0,8949	0,8905	0,8860	0,8816	0,8770	0,8724	0,8678	0,8631
690	0,8975	0,8931	0,8887	0,8842	0,8797	0,8751	0,8704	0,8657
692	0,9002	0,8958	0,8913	0,8868	0,8823	0,8777	0,8730	0,8683
694	0,9028	0,8984	0,8940	0,8895	0,8849	0,8803	0,8756	0,8709
696	0,9055	0,9011	0,8966	0,8921	0,8875	0,8829	0,8782	0,8735
698	0,9082	0,9037	0,8993	0,8947	0,8902	0,8855	0,8808	0,8761
700	0,9108	0,9064	0,9019	0,8974	0,8928	0,8881	0,8834	0,8787
702	0,9135	0,9090	0,9045	0,9000	0,8954	0,8908	0,8861	0,8813
704	0,9161	0,9117	0,9072	0,9027	0,8980	0,8934	0,8887	0,8839
706	0,9188	0,9143	0,9098	0,9053	0,9007	0,8960	0,8913	0,8865
708	0,9215	0,9170	0,9125	0,9079	0,9033	0,8986	0,8929	0,8891
710	0,9241	0,9196	0,9151	0,9108	0,9059	0,9012	0,8965	0,8917
712	0,9268	0,9223	0,9178	0,9132	0,9085	0,9038	0,8991	0,8943
714	0,9295	0,9250	0,9204	0,9158	0,9112	0,9065	0,9017	0,8969
716	0,9321	0,9276	0,9230	0,9184	0,9138	0,9091	0,9043	0,8995
718	0,9348	0,9303	0,9257	0,9211	0,9164	0,9117	0,9069	0,9021
720	0,9374	0,9329	0,9283	0,9237	0,9190	0,9143	0,9096	0,9047
722	0,9401	0,9356	0,9310	0,9263	0,9217	0,9169	0,9121	0,9078
724	0,9428	0,9382	0,9336	0,9290	0,9243	0,9195	0,9147	0,9099
726	0,9454	0,9409	0,9363	0,9316	0,9269	0,9222	0,9173	0,9125
728	0,9481	0,9435	0,9389	0,9342	0,9295	0,9248	0,9200	0,9151
730	0,9507	0,9462	0,9415	0,9369	0,9322	0,9274	0,9226	0,9177
732	0,9534	0,9488	0,9442	0,9395	0,9348	0,9300	0,9252	0,9203
734	0,9561	0,9515	0,9468	0,9421	0,9374	0,9326	0,9278	0,9229
736	0,9577	0,9541	0,9495	0,9448	0,9400	0,9352	0,9304	0,9255
738	0,9614	0,9568	0,9521	0,9474	0,9427	0,9379	0,9330	0,9281

Давление, мм рт. ст.	Поправочные коэффициенты при температуре, °С							
	18	19	20	21	22	23	24	25
740	0,9640	0,9594	0,9548	0,9500	0,9453	0,9405	0,9356	0,9307
742	0,9667	0,9621	0,9574	0,9527	0,9479	0,9431	0,9382	0,9333
744	0,9694	0,9647	0,9600	0,9553	0,9505	0,9557	0,9408	0,9359
746	0,9720	0,9674	0,9627	0,9579	0,9532	0,9483	0,9434	0,9385
748	0,9747	0,9700	0,9653	0,9606	0,9558	0,9509	0,9460	0,9411
750	0,9774	0,9727	0,9680	0,9632	0,9584	0,9535	0,9486	0,9437
752	0,9800	0,9753	0,9706	0,9659	0,9610	0,9562	0,9512	0,9463
754	0,9827	0,9780	0,9733	0,9685	0,9837	0,9588	0,9538	0,9489
756	0,9854	0,9806	0,9759	0,9711	0,9663	0,9614	0,9564	0,9515
758	0,9880	0,9833	0,9785	0,9738	0,9689	0,9640	0,9591	0,9541
760	0,9907	0,9860	0,9812	0,9764	0,9715	0,9666	0,9617	0,9567
762	0,9933	0,9886	0,9838	0,9790	0,9742	0,9692	0,9643	0,9593
764	0,9960	0,9913	0,9865	0,9817	0,9768	0,9719	0,9669	0,9619
766	0,9987	0,9939	0,9891	0,9843	0,9794	0,9745	0,9695	0,9643
768	1,0013	0,9966	0,9918	0,9869	0,9820	0,9771	0,9721	0,9670
770	1,0040	0,9992	0,9944	0,9896	0,9847	0,9797	0,9747	0,9696
772	1,0066	1,0019	0,9970	0,9922	0,9873	0,9823	0,9773	0,9722
774	1,0093	1,0045	0,9997	0,9948	0,9899	0,9849	0,9799	0,9748
776	1,0119	1,0072	1,0023	0,9975	0,9925	0,9876	0,9825	0,9774
778	1,0146	1,0098	1,005	1,0001	0,9952	0,9902	0,9851	0,9800
780	1,0173	1,0125	1,0076	1,0027	0,9978	0,9928	0,9877	0,9826

Давление, мм рт. ст.	Поправочные коэффициенты при температуре, °С							
	26	27	28	29	30	31	32	33
680	0,8480	0,8432	0,8383	0,8334	0,8283	0,8232	0,8180	0,8127
682	0,8506	0,8458	0,8409	0,8859	0,8309	0,8258	0,8206	0,8153
684	0,8532	0,8483	0,8435	0,8385	0,8335	0,8238	0,8231	0,8178
686	0,8557	0,8509	0,8460	0,8411	0,8360	0,8300	0,8257	0,8203
688	0,8583	0,8535	0,8486	0,8436	0,8386	0,8334	0,8282	0,8229
690	0,8609	0,8561	0,8512	0,8462	0,8411	0,8360	0,8307	0,8254
692	0,8635	0,8587	0,8537	0,8488	0,8437	0,8385	0,8333	0,8279
694	0,8661	0,8612	0,8563	0,8513	0,8462	0,8411	0,8358	0,8306
696	0,8687	0,8638	0,8589	0,8539	0,8488	0,8436	0,8386	0,8330
698	0,8713	0,8664	0,8615	0,8564	0,8513	0,8462	0,8409	0,8355
700	0,8739	0,8690	0,8640	0,8590	0,8539	0,8487	0,8434	0,8381
702	0,8765	0,8716	0,8666	0,8616	0,8565	0,8512	0,8460	0,8406
704	0,8791	0,8742	0,8692	0,8641	0,8590	0,8538	0,8485	0,8431
706	0,8816	0,8767	0,8718	0,8667	0,8616	0,8563	0,8510	0,8456
708	0,8842	0,8793	0,8743	0,8693	0,8641	0,8589	0,8536	0,8482
710	0,8868	0,8819	0,8769	0,8718	0,8667	0,8614	0,8561	0,8507
712	0,8894	0,8845	0,8795	0,8744	0,8692	0,8640	0,8587	0,8532
714	0,8920	0,8871	0,8820	0,8770	0,8718	0,8665	0,8612	0,8558
716	0,8946	0,8896	0,8846	0,8795	0,8743	0,8691	0,8637	0,8583
718	0,8972	0,8922	0,8872	0,8821	0,8769	0,8716	0,8663	0,8608
722	0,8998	0,8948	0,8898	0,8847	0,8795	0,8742	0,8688	0,8634
720	0,9024	0,8974	0,8923	0,8872	0,8820	0,8767	0,8714	0,8659
724	0,9050	0,9000	0,8949	0,8898	0,8846	0,8793	0,8739	0,8684
726	0,9075	0,9026	0,8975	0,8923	0,8871	0,8818	0,8764	0,8710
728	0,9101	0,9051	0,9001	0,8949	0,8897	0,8844	0,8790	0,8735
730	0,9127	0,9077	0,8926	0,8975	0,8922	0,8869	0,8815	0,8760
732	0,9153	0,9108	0,9052	0,9000	0,8948	0,8895	0,8841	0,8786
734	0,9179	0,9129	0,9078	0,9026	0,8974	0,8920	0,8866	0,8811
736	0,9205	0,9155	0,9103	0,9052	0,8999	0,8946	0,8891	0,8836
738	0,9231	0,9180	0,9129	0,9077	0,9025	0,8971	0,8917	0,8861

Давление, мм рт. ст.	Поправочные коэффициенты при температуре, °С							
	26	27	28	29	30	31	32	33
740	0,9257	0,9206	0,9155	0,9103	0,9050	0,8997	0,8942	0,8887
742	0,9283	0,9232	0,9181	0,9129	0,9076	0,9022	0,8968	0,8912
744	0,9309	0,9258	0,9206	0,9154	0,9101	0,9047	0,8993	0,8937
746	0,9334	0,9284	0,9232	0,9180	0,9127	0,9073	0,9018	0,8963
748	0,9360	0,9309	0,9258	0,9206	0,9152	0,9098	0,9044	0,8988
750	0,9386	0,9335	0,9284	0,9231	0,9178	0,9124	0,9060	0,9013
752	0,9412	0,9361	0,9309	0,9257	0,9204	0,9149	0,9094	0,9039
754	0,9438	0,9387	0,9335	0,9282	0,9229	0,9175	0,9120	0,9064
756	0,9464	0,9413	0,9361	0,9308	0,9255	0,9200	0,9145	0,9089
758	0,9490	0,9439	0,9387	0,9334	0,9280	0,9226	0,9171	0,9115
760	0,9516	0,9464	0,9412	0,9359	0,9306	0,9251	0,9196	0,9140
762	0,9542	0,9490	0,9438	0,9385	0,9331	0,9277	0,9221	0,9165
764	0,9568	0,9516	0,9464	0,9411	0,9357	0,9302	0,9247	0,9190
766	0,9594	0,9542	0,9489	0,9436	0,9382	0,9328	0,9272	0,9216
768	0,9619	0,9568	0,9515	0,9462	0,9408	0,9353	0,9298	0,9241
770	0,9645	0,9593	0,9541	0,9488	0,9434	0,9379	0,9323	0,9266
772	0,9671	0,9619	0,9567	0,9513	0,9459	0,9404	0,9348	0,9292
774	0,9697	0,9645	0,9592	0,9539	0,9485	0,9430	0,9374	0,9317
776	0,9723	0,9671	0,9618	0,9565	0,9510	0,9455	0,9399	0,9342
778	0,9749	0,9697	0,9644	0,9590	0,9536	0,9481	0,9425	0,9368
780	0,9775	0,9723	0,9670	0,9616	0,9561	0,9506	0,9450	0,9398

Давление, мм рт. ст.	Поправочные коэффициенты при температуре, °С						
	34	35	36	37	38	39	40
680	0,8074	0,8019	0,7963	0,7906	0,7848	0,7789	0,7728
682	0,8099	0,8044	0,7988	0,7931	0,7873	0,7814	0,7753
684	0,8124	0,8069	0,8013	0,7956	0,7898	0,7837	0,7778
686	0,8149	0,8094	0,8038	0,7981	0,7923	0,7863	0,7802
688	0,8175	0,8119	0,8063	0,8006	0,7848	0,7888	0,7827
690	0,8200	0,8145	0,8088	0,8031	0,7972	0,7913	0,7852
692	0,8225	0,8170	0,8113	0,8056	0,7997	0,7938	0,7877
694	0,8250	0,8195	0,8138	0,8081	0,8022	0,7962	0,7901
696	0,8275	0,8220	0,8164	0,8106	0,8047	0,7987	0,7926
698	0,8301	0,8245	0,8189	0,8131	0,8072	0,8012	0,7951
700	0,8326	0,8270	0,8214	0,8156	0,8097	0,8037	0,7976
702	0,8351	0,8295	0,8239	0,8181	0,8122	0,8062	0,8000
704	0,8376	0,8321	0,8264	0,8206	0,8147	0,8087	0,8025
706	0,8402	0,8346	0,8289	0,8231	0,8172	0,8111	0,8050
708	0,8427	0,8371	0,8314	0,8256	0,8197	0,8136	0,8075
710	0,8452	0,8396	0,8339	0,8281	0,8222	0,8161	0,8099
712	0,8477	0,8421	0,8364	0,8306	0,8246	0,8186	0,8121
714	0,8503	0,8446	0,8389	0,8331	0,8271	0,8211	0,8149
716	0,8528	0,8471	0,8414	0,8356	0,8296	0,8236	0,8174
718	0,8553	0,8497	0,8439	0,8381	0,8321	0,8260	0,8198
720	0,8578	0,8522	0,8464	0,8406	0,8346	0,8285	0,8223
722	0,8603	0,8547	0,8489	0,8431	0,8371	0,8310	0,8248
724	0,8629	0,8572	0,8514	0,8456	0,8396	0,8335	0,8273
726	0,8654	0,8597	0,8539	0,8481	0,8421	0,8360	0,8296
728	0,8670	0,8622	0,8565	0,8506	0,8506	0,8484	0,8322
730	0,8704	0,8647	0,8590	0,8531	0,8471	0,8409	0,8347
732	0,8730	0,8673	0,8615	0,8556	0,8495	0,8434	0,8372
734	0,8755	0,8698	0,8640	0,8581	0,8520	0,8459	0,8396
736	0,8780	0,8723	0,8665	0,8606	0,8545	0,8484	0,8421
738	0,8805	0,8748	0,8690	0,8630	0,8570	0,8509	0,8446

Давление, мм рт. ст.	Поправочные коэффициенты при температуре, °С						
	34	35	36	37	38	39	40
740	0,8830	0,8773	0,8715	0,8655	0,8595	0,8533	0,8471
742	0,8856	0,8798	0,8740	0,8680	0,8620	0,8558	0,8495
744	0,8881	0,8823	0,8765	0,8705	0,8645	0,8583	0,8520
746	0,8906	0,8849	0,8790	0,8730	0,8670	0,8608	0,8545
748	0,8931	0,8874	0,8815	0,8755	0,8695	0,8633	0,8569
750	0,8957	0,8899	0,8840	0,8780	0,8720	0,8658	0,8594
752	0,8982	0,8924	0,8865	0,8805	0,8744	0,8682	0,8619
754	0,9007	0,8949	0,8890	0,8830	0,8769	0,8707	0,8644
756	0,9032	0,8974	0,8915	0,8855	0,8794	0,8732	0,8668
758	0,9057	0,8999	0,8940	0,8880	0,8819	0,8757	0,8693
760	0,9083	0,9025	0,8966	0,8905	0,8844	0,8782	0,8718
762	0,9108	0,9050	0,8991	0,8930	0,8869	0,8806	0,8743
764	0,9133	0,9075	0,9016	0,8955	0,8894	0,8831	0,8767
766	0,9158	0,9100	0,9041	0,8980	0,8919	0,8856	0,8792
768	0,9184	0,9125	0,9066	0,9005	0,8944	0,8881	0,8817
770	0,9209	0,9150	0,9091	0,9030	0,8969	0,8906	0,8842
772	0,9234	0,9175	0,9116	0,9055	0,8993	0,8931	0,8866
774	0,9259	0,9201	0,9141	0,9080	0,9018	0,8955	0,8891
776	0,9285	0,9226	0,9166	0,9105	0,9043	0,8980	0,8916
778	0,9310	0,9251	0,9191	0,9130	0,9068	0,9005	0,8941
780	0,9335	0,9276	0,9216	0,9155	0,9093	0,9030	0,8965

Поправочные коэффициенты на температуру и атмосферное давление при определении содержания углерода газообъемным методом для измерительной бюретки (эвдиометра), градуированной при 16 °С давлением 760 мм рт. ст. с использованием в качестве запирающей жидкости 26%-ного насыщенного раствора хлористого натрия

Давление, мм рт. ст.	Поправочные коэффициенты при температуре, °С							
	10	11	12	13	14	15	16	17
680	0,9209	0,9170	0,9131	0,9091	0,9052	0,9012	0,8973	0,8931
682	0,9237	0,9197	0,9158	0,9119	0,9079	0,9039	0,8999	0,8958
684	0,9264	0,9224	0,9185	0,9146	0,9106	0,9106	0,9026	0,8985
686	0,9291	0,9252	0,9212	0,9173	0,9133	0,9093	0,9053	0,9011
688	0,9319	0,9279	0,9239	0,9200	0,9160	0,9120	0,9080	0,9038
690	0,9346	0,9306	0,9267	0,9227	0,9187	0,9147	0,9107	0,9065
692	0,9374	0,9338	0,9294	0,9254	0,9214	0,9174	0,9133	0,9092
694	0,9401	0,9361	0,9321	0,9281	0,9241	0,9201	0,9160	0,9118
696	0,9428	0,9388	0,9348	0,9308	0,9268	0,9227	0,9187	0,9145
698	0,9456	0,9415	0,9375	0,9335	0,9295	0,9254	0,9214	0,9172
700	0,9483	0,9442	0,9402	0,9362	0,9322	0,9281	0,9238	0,9198
702	0,9510	0,9470	0,9430	0,9389	0,9349	0,9308	0,9267	0,9225
704	0,9537	0,9497	0,9457	0,9416	0,9376	0,9335	0,9294	0,9252
706	0,9565	0,9525	0,9484	0,9443	0,9403	0,9362	0,9321	0,9279
708	0,9593	0,9552	0,9511	0,9470	0,9430	0,9389	0,9348	0,9305
710	0,9620	0,9579	0,9539	0,9498	0,9457	0,9416	0,9375	0,9332
712	0,9647	0,9606	0,9566	0,9525	0,9484	0,9443	0,9401	0,9358
714	0,9675	0,9634	0,9593	0,9552	0,9511	0,9469	0,9428	0,9385
716	0,9702	0,9661	0,9620	0,9579	0,9538	0,9496	0,9455	0,9412
718	0,9729	0,9688	0,9647	0,9605	0,9564	0,9523	0,9482	0,9439
720	0,9757	0,9715	0,9674	0,9633	0,9591	0,9550	0,9509	0,9466
722	0,9784	0,9743	0,9702	0,9660	0,9618	0,9577	0,9535	0,9492
724	0,9811	0,9770	0,9729	0,9687	0,9645	0,9604	0,9562	0,9519
726	0,9839	0,9797	0,9756	0,9714	0,9672	0,9631	0,9589	0,9545
728	0,9866	0,9824	0,9783	0,9741	0,9699	0,9658	0,9616	0,9572
730	0,9893	0,9852	0,9810	0,9768	0,9726	0,9685	0,9643	0,9599
732	0,9920	0,8879	0,9837	0,9795	0,9753	0,9712	0,9669	0,9625

Давление, мм рт. ст.	Поправочные коэффициенты при температуре, °C							
	10	11	12	13	14	15	16	17
734	0,9948	0,9906	0,9865	0,9823	0,9780	0,9738	0,9696	0,9652
736	0,9976	0,9933	0,9892	0,9850	0,9807	0,9765	0,9723	0,9679
738	1,0003	0,9961	0,9919	0,9877	0,9834	0,9792	0,9750	0,9706
740	1,0030	0,9988	0,9946	0,9904	0,9861	0,9819	0,9777	0,9732
742	1,0057	1,0015	0,9973	0,9931	0,9888	0,9846	0,9803	0,9759
744	1,0085	1,0042	1,0000	0,9958	0,9915	0,9873	0,9830	0,9786
746	1,0112	1,0070	1,0028	0,9985	0,9942	0,9900	0,9857	0,9812
748	1,0140	1,0097	1,0055	1,0012	0,9969	0,9927	0,9884	0,9839
750	1,0167	1,0124	1,0082	1,0039	0,9996	0,9953	0,9911	0,9866
752	1,0194	1,0151	1,0109	1,0066	1,0023	0,9980	0,9937	0,9892
754	1,0222	1,0179	1,0136	1,0093	1,0050	1,0007	0,9964	0,9919
756	1,0249	1,0206	1,0163	1,0120	1,0077	1,0034	0,9991	0,9946
758	1,0277	1,0233	1,0191	1,0147	1,0104	1,0061	1,0018	0,9973
760	1,0304	1,0260	1,0218	1,0174	1,0131	1,0088	1,0044	0,9999
762	1,0331	1,0388	1,0245	1,0202	1,0158	1,0115	1,0071	1,0026
764	1,0358	1,0315	1,0272	1,0229	1,0185	1,0142	1,0098	1,0053
766	1,0386	1,0343	1,0299	1,0256	1,0212	1,0168	1,0125	1,0080
768	1,0413	1,0370	1,0326	1,0283	1,0239	1,0195	1,0152	1,0106
770	1,0441	1,0397	1,0354	1,0310	1,0266	1,0222	1,0178	1,0133
772	1,0468	1,0424	1,0381	1,0337	1,0293	1,0249	1,0205	1,0159
774	1,0495	1,0452	1,0408	1,0364	1,0320	1,0276	1,0232	1,0186
776	1,0523	1,0478	1,0435	1,0391	1,0347	1,0303	1,0259	1,0213
778	1,0550	1,0506	1,0462	1,0418	1,0374	1,0330	1,0286	1,0239
780	1,0578	1,0533	1,0490	1,0445	1,0401	1,0357	1,0312	1,0265

Давление, мм рт. ст.	Поправочные коэффициенты при температуре, °С							
	18	19	20	21	22	23	24	25
680	0,8892	0,8852	0,8890	0,8770	0,8729	0,8838	0,8645	0,8603
682	0,8919	0,8879	0,8839	0,8797	0,8755	0,8714	0,8671	0,8629
684	0,8946	0,8906	0,8865	0,8828	0,8781	0,8740	0,8697	0,8655
686	0,8972	0,8932	0,8892	0,8849	0,8808	0,8766	0,8724	0,8681
688	0,8999	0,8959	0,8918	0,8875	0,8834	0,8792	0,8750	0,8707
690	0,9025	0,8986	0,8945	0,8902	0,8860	0,8819	0,8773	0,8733
692	0,9052	0,9011	0,8971	0,8929	0,8886	0,8845	0,8802	0,8759
694	0,9079	0,9038	0,8997	0,8955	0,8913	0,8871	0,8828	0,8785
696	0,9106	0,9065	0,9024	0,8981	0,8939	0,8897	0,8854	0,8811
698	0,9132	0,9092	0,9050	0,9007	0,8965	0,8923	0,8880	0,8837
700	0,9159	0,9118	0,9077	0,9034	0,8991	0,8949	0,8906	0,8863
702	0,9186	0,9145	0,9103	0,9060	0,9018	0,8976	0,8932	0,8889
704	0,9212	0,9172	0,9130	0,9086	0,9044	0,9002	0,8958	0,8914
706	0,9238	0,9197	0,9156	0,9112	0,9070	0,9028	0,8984	0,8940
708	0,9265	0,9224	0,9183	0,9138	0,9096	0,9054	0,9010	0,8966
710	0,9292	0,9251	0,9209	0,9164	0,9123	0,9080	0,9036	0,8992
712	0,9318	0,9277	0,9235	0,9229	0,9149	0,9103	0,9063	0,9018
714	0,9345	0,9304	0,9262	0,9218	0,9175	0,9133	0,9089	0,9044
716	0,9371	0,9330	0,9288	0,9244	0,9201	0,9159	0,9115	0,9070
718	0,9398	0,9356	0,9315	0,9270	0,9228	0,9185	0,9141	0,9096
720	0,9425	0,9383	0,9342	0,9297	0,9254	0,9211	0,9267	0,9122
722	0,9451	0,9410	0,9368	0,9323	0,9380	0,9237	0,9193	0,9148
724	0,9478	0,9436	0,9394	0,9350	0,9306	0,9263	0,9219	0,9174
726	0,9504	0,9463	0,9420	0,9376	0,9333	0,9290	0,9245	0,9200
728	0,9531	0,9489	0,9447	0,9402	0,9359	0,9316	0,9271	0,9228
730	0,9558	0,9516	0,9473	0,9428	0,9385	0,9342	0,9297	0,9252
732	0,9585	0,9542	0,9500	0,9455	0,9411	0,9368	0,9323	0,9278
734	0,9611	0,9569	0,9527	0,9481	0,9437	0,9394	0,9349	0,9304
736	0,9638	0,9595	0,9563	0,9508	0,9464	0,9420	0,9375	0,9330
738	0,9664	0,9621	0,9579	0,9534	0,9494	0,9446	0,9401	0,9356

Дав. едн., мм рт. ст.	Поправочные коэффициенты при температуре, °С							
	18	19	20	21	22	23	24	25
740	0,9691	0,9648	0,9605	0,9560	0,9516	0,9474	0,9427	0,9382
742	0,9717	0,9675	0,9632	0,9587	0,9542	0,9499	0,9453	0,9403
744	0,9744	0,9701	0,9658	0,9613	0,9568	0,9525	0,9479	0,9434
746	0,9771	0,9728	0,9685	0,9640	0,9595	0,9551	0,9506	0,9460
748	0,9798	0,9755	0,9711	0,9666	0,9621	0,9577	0,9532	0,9486
750	0,9824	0,9782	0,9738	0,9692	0,9647	0,9603	0,9558	0,9512
752	0,9851	0,9807	0,9764	0,9718	0,9673	0,9630	0,9584	0,9538
754	0,9877	0,9834	0,9790	0,9744	0,9700	0,9656	0,9610	0,9564
756	0,9904	0,9860	0,9817	0,9771	0,9726	0,9682	0,9636	0,9590
758	0,9930	0,9887	0,9843	0,9797	0,9752	0,9708	0,9662	0,9616
760	0,9957	0,9913	0,9870	0,9824	0,9776	0,9734	0,9688	0,9642
762	0,9983	0,9940	0,9896	0,9850	0,9805	0,9760	0,9714	0,9668
764	1,0010	0,9966	0,9923	0,9876	0,9831	0,9786	0,9740	0,9694
766	1,0037	0,9993	0,9949	0,9902	0,9858	0,9813	0,9766	0,9720
768	1,0064	1,0019	0,9975	0,9929	0,9884	0,9839	0,9793	0,9746
770	1,0091	1,0046	1,0002	0,9955	0,9910	0,9865	0,9819	0,9772
772	1,0117	1,0072	1,0028	0,9982	0,9936	0,9891	0,9845	0,9798
774	1,0144	1,0099	1,0054	1,0008	0,9962	0,9917	0,9871	0,9824
776	1,0170	1,0125	1,0081	1,0035	0,9988	0,9943	0,9897	0,9850
778	1,0196	1,0152	1,0107	1,0061	1,0015	0,9969	0,9923	0,9876
780	1,0223	1,0178	1,0134	1,0087	1,0041	0,9996	0,9949	0,9902

Давление, мм рт. ст.	Поправочные коэффициенты при температуре, °С							
	26	28	29	30	31	32	33	34
680	0,8561	0,8517	0,8473	0,8428	0,8383	0,8339	0,8293	0,8246
682	0,8587	0,8543	0,8499	0,8454	0,8409	0,8365	0,8318	0,8271
684	0,8612	0,8568	0,8524	0,8479	0,8434	0,8391	0,8344	0,8297
686	0,8633	0,8594	0,8550	0,8505	0,8460	0,8416	0,8369	0,8322
688	0,8664	0,8620	0,8576	0,8530	0,8485	0,8441	0,8384	0,8347
690	0,8690	0,8646	0,8602	0,8556	0,8511	0,8467	0,8420	0,8372
692	0,8716	0,8672	0,8627	0,8582	0,8536	0,8498	0,8445	0,8398
694	0,8742	0,8698	0,8653	0,8607	0,8562	0,8518	0,8471	0,8423
696	0,8768	0,8723	0,8679	0,8633	0,8587	0,8543	0,8496	0,8448
698	0,8794	0,8749	0,8704	0,8659	0,8613	0,8569	0,8521	0,8473
700	0,8820	0,8775	0,8750	0,8685	0,8639	0,8595	0,8546	0,8499
702	0,8848	0,8801	0,8756	0,8710	0,8664	0,8620	0,8572	0,8525
704	0,8872	0,8826	0,8782	0,8735	0,8689	0,8645	0,8598	0,8550
706	0,8898	0,8852	0,8807	0,8761	0,8715	0,8671	0,8623	0,8575
708	0,8924	0,8878	0,8833	0,8787	0,8741	0,8697	0,8648	0,8600
710	0,8950	0,8904	0,8859	0,8813	0,8766	0,8722	0,8674	0,8625
712	0,8976	0,8930	0,8885	0,8839	0,8792	0,8747	0,8700	0,8651
714	0,9001	0,8956	0,8911	0,8864	0,8818	0,8773	0,8725	0,8677
716	0,9027	0,8981	0,8936	0,8889	0,8844	0,8799	0,8750	0,8702
718	0,9053	0,9007	0,8962	0,8915	0,8869	0,8824	0,8775	0,8727
720	0,9079	0,9033	0,8987	0,8941	0,8894	0,8849	0,8800	0,8752
722	0,9105	0,9059	0,9013	0,8966	0,8920	0,8875	0,8826	0,8778
724	0,9130	0,9085	0,9039	0,8992	0,8945	0,8900	0,8851	0,8803
726	0,9156	0,9110	0,9065	0,9018	0,8970	0,8926	0,8876	0,8828
728	0,9188	0,9136	0,9090	0,9043	0,8996	0,8951	0,8902	0,8853
730	0,9208	0,9162	0,9116	0,9069	0,9022	0,8976	0,8928	0,8879
732	0,9234	0,9188	0,9142	0,9095	0,9048	0,9002	0,8953	0,8904
734	0,9260	0,9214	0,9168	0,9121	0,9074	0,9027	0,8978	0,8929
736	0,9286	0,9240	0,9183	0,9146	0,9099	0,9052	0,9004	0,8954
738	0,9312	0,9265	0,9219	0,9171	0,9124	0,9078	0,9029	0,8980

Давление, мм рт. ст.	Поправочные коэффициенты при температуре, °С							
	26	28	29	30	31	32	33	34
740	0,9338	0,9291	0,9245	0,9197	0,9150	0,9104	0,9055	0,9005
742	0,9364	0,9317	0,9270	0,9223	0,9176	0,9129	0,9080	0,9031
744	0,9389	0,9343	0,9296	0,9249	0,9201	0,9154	0,9105	0,9056
746	0,9415	0,9369	0,9322	0,9275	0,9227	0,9180	0,9130	0,9081
748	0,9441	0,9394	0,9348	0,9300	0,9252	0,9206	0,9156	0,9106
750	0,9467	0,9420	0,9374	0,9325	0,9277	0,9231	0,9182	0,9132
752	0,9493	0,9446	0,9399	0,9351	0,9303	0,9256	0,9207	0,9157
754	0,9517	0,9472	0,9425	0,9377	0,9329	0,9282	0,9232	0,9182
756	0,9545	0,9498	0,9451	0,9402	0,9354	0,9308	0,9258	0,9208
758	0,9571	0,9524	0,9477	0,9428	0,9380	0,9333	0,9284	0,9233
760	0,9597	0,9643	0,9592	0,9544	0,9495	0,9358	0,9309	0,9258
762	0,9623	0,9575	0,9528	0,9480	0,9431	0,9384	0,9334	0,9284
764	0,9648	0,9601	0,9554	0,9505	0,9456	0,9410	0,9360	0,9309
766	0,9674	0,9627	0,9580	0,9530	0,9482	0,9435	0,9385	0,9334
768	0,9700	0,9653	0,9605	0,9556	0,9508	0,9460	0,9410	0,9359
770	0,9726	0,9678	0,9630	0,9582	0,9534	0,9486	0,9436	0,9385
772	0,9752	0,9704	0,9656	0,9608	0,9559	0,9512	0,9462	0,9410
774	0,9778	0,9730	0,9682	0,9634	0,9584	0,9537	0,9486	0,9436
776	0,9804	0,9756	0,9708	0,9659	0,9610	0,9562	0,9511	0,9461
778	0,9830	0,9782	0,9734	0,9684	0,9636	0,9588	0,9537	0,9486
780	0,9856	0,9807	0,9759	0,9710	0,9661	0,9613	0,9562	0,9511

Давление, мм рт. ст.	Поправочные коэффициенты при температуре, °С						
	34	35	36	37	38	39	40
680	0,8198	0,8150	0,8101	0,8051	0,8000	0,7950	0,7897
682	0,8224	0,8175	0,8126	0,8076	0,8025	0,7975	0,7922
684	0,8249	0,8200	0,8151	0,8101	0,8050	0,8001	0,7945
686	0,8274	0,8225	0,8176	0,8126	0,8075	0,8025	0,7971
688	0,8299	0,8250	0,8202	0,8152	0,8100	0,8050	0,7996
690	0,8325	0,8375	0,8227	0,8176	0,8125	0,8075	0,8021
692	0,8350	0,8300	0,8252	0,8201	0,8150	0,8100	0,8045
694	0,8375	0,8325	0,8277	0,8226	0,8175	0,8125	0,8070
696	0,8400	0,8351	0,8302	0,8251	0,8200	0,8150	0,8095
698	0,8425	0,8376	0,8327	0,8276	0,8225	0,8174	0,8120
700	0,8451	0,8401	0,8352	0,8301	0,8249	0,8199	0,8144
702	0,8476	0,8426	0,8377	0,8326	0,8274	0,8224	0,8169
704	0,8501	0,8451	0,8402	0,8351	0,8299	0,8248	0,8194
706	0,8526	0,8477	0,8427	0,8376	0,8324	0,8273	0,8219
708	0,8552	0,8502	0,8452	0,8401	0,8349	0,8298	0,8244
710	0,8577	0,8527	0,8477	0,8426	0,8374	0,8323	0,8268
712	0,8602	0,8552	0,8502	0,8451	0,8399	0,8348	0,8293
714	0,8627	0,8577	0,8527	0,8476	0,8424	0,8373	0,8318
716	0,8652	0,8602	0,8552	0,8501	0,8449	0,8397	0,8342
718	0,8678	0,8627	0,8577	0,8526	0,8473	0,8422	0,8367
720	0,8703	0,8653	0,8603	0,8551	0,8498	0,8447	0,8392
722	0,8728	0,8678	0,8628	0,8576	0,8523	0,8472	0,8417
724	0,8753	0,8703	0,8653	0,8601	0,8548	0,8497	0,8441
726	0,8778	0,8728	0,8678	0,8626	0,8573	0,8521	0,8466
728	0,8804	0,8753	0,8703	0,8651	0,8598	0,8546	0,8491
730	0,8829	0,8778	0,8728	0,8676	0,8623	0,8571	0,8516
732	0,8852	0,8803	0,8753	0,8701	0,8648	0,8596	0,8540
734	0,8879	0,8829	0,8778	0,8726	0,8673	0,8621	0,8565
736	0,8905	0,8854	0,8803	0,8750	0,8698	0,8646	0,8590
738	0,8930	0,8879	0,8828	0,8775	0,8722	0,8671	0,8614

Давление, мм рт. ст.	Поправочные коэффициенты при температуре, °С						
	34	35	36	37	38	39	40
740	0,8955	0,8955	0,8853	0,6800	0,8747	0,8695	0,8639
742	0,8980	0,8929	0,8878	0,8825	0,8772	0,8720	0,8664
744	0,9006	0,8964	0,8903	0,8850	0,8797	0,8745	0,8689
746	0,9031	0,8979	0,8928	0,8875	0,8822	0,8770	0,8713
748	0,9056	0,9005	0,8953	0,8900	0,8847	0,8784	0,8738
750	0,9081	0,9030	0,8978	0,8925	0,8872	0,8819	0,8763
752	0,9107	0,9055	0,9004	0,8950	0,8897	0,8844	0,8788
754	0,9132	0,9080	0,9029	0,8975	0,8922	0,8869	0,8812
756	0,9157	0,9105	0,9054	0,9000	0,8947	0,8894	0,8837
758	0,9182	0,9130	0,9079	0,9025	0,8971	0,8919	0,8862
760	0,9207	0,9155	0,9104	0,9050	0,8986	0,8943	0,8887
762	0,9233	0,9181	0,9129	0,9075	0,9021	0,8968	0,8911
764	0,9258	0,9206	0,9154	0,9100	0,9046	0,8984	0,8936
766	0,9283	0,9231	0,9174	0,9125	0,9071	0,9018	0,8961
768	0,9308	0,9256	0,9204	0,9150	0,9096	0,9043	0,8986
770	0,9334	0,9281	0,9229	0,9175	0,9121	0,9067	0,9010
772	0,9359	0,9306	0,9254	0,9200	0,9146	0,9092	0,9035
774	0,9384	0,9331	0,9279	0,9225	0,9171	0,9117	0,9060
776	0,9409	0,9357	0,9304	0,9250	0,9196	0,9142	0,9086
778	0,9435	0,9382	0,9329	0,9275	0,9220	0,9167	0,9109
780	0,9460	0,9407	0,9354	0,9300	0,9245	0,9192	0,9134

СО Д Е Р Ж А Н И Е

ГОСТ 14250.1—80 Ферротитан. Метод определения титана . . .	1
ГОСТ 14250.2—80 Ферротитан. Методы определения углерода . . .	7
ГОСТ 14250.3—80 Ферротитан. Метод определения серы . . .	29
ГОСТ 14250.4—80 Ферротитан. Метод определения фосфора . . .	35
ГОСТ 14250.5—80 Ферротитан. Методы определения меди . . .	41
ГОСТ 14250.6—80 Ферротитан. Метод определения алюминия . . .	49
ГОСТ 14250.7—80 Ферротитан. Метод определения кремния . . .	54
ГОСТ 14250.8—80 Ферротитан. Метод определения ванадия . . .	58
ГОСТ 14250.9—80 Ферротитан. Метод определения молибдена . . .	66
ГОСТ 14250.10—80 Ферротитан. Метод определения олова . . .	75
ГОСТ 14250.11—80 Ферротитан. Метод определения циркония . . .	83

Редактор *Р. С. Федорова*
Технический редактор *Л. Я. Митрофанова*
Корректор *В. В. Лобачева*

Сдано в наб. 19.06.85 Подп. в печ. 13.11.85 5,75 п. л. 5,88 усл. кр.-отт. 5,77 уч.-изд. л.
Тир. 16000 Цена 30 коп.

Ордена «Знак Почета» Издательство стандартов, 123840, Москва, ГСП,
Новопресненский пер., 3.
Калужская типография стандартов, ул. Московская, 256. Зак. 2237