

МИНИСТЕРСТВО МОРСКОГО ФЛОТА

ПРАВИЛА ОФОРМЛЕНИЯ ЧЕРТЕЖЕЙ И ТЕКСТОВЫХ
ДОКУМЕНТОВ ОБЪЕКТОВ СТРОИТЕЛЬСТВА
МОРСКОГО ТРАНСПОРТА

Раздел 5. КОНСТРУКЦИИ МЕТАЛЛИЧЕСКИЕ

РД 31.30.01.05-84

М о с к в а

МИНИСТЕРСТВО МОРСКОГО ФЛОТА

УТВЕРЖДАЮ:

Главный инженер СМНИИП

Ю.А.Ильницкий

"10" *Июль* 1984 г.

ПРАВИЛА ОФОРМЛЕНИЯ ЧЕРТЕЖЕЙ И ТЕКСТОВЫХ
ДОКУМЕНТОВ ОБЪЕКТОВ СТРОИТЕЛЬСТВА МОРСКОГО
ТРАНСПОРТА

Раздел 5. КОНСТРУКЦИИ МЕТАЛЛИЧЕСКИЕ

РД 31.30.01.05-84

/ Главный инженер

Черноморниипроекта

В.М. Таран В.М. Таран

"2" 12 1982 г.

г. М о с к в а

РАЗРАБОТАН - ЧЕРНОМОРНИИПРОЕКТОМ - Одесским филиалом
Государственного проектно-изыскательского
и научно-исследовательского института
морского транспорта "Сювзморниипроект"

Директор филиала В.А. Яценко

Главный инженер В.М. Таран

Начальник технического
отдела В.И. Фурман

Главный специалист по НТД
(руководитель темы) И.С. Булижман

Начальник отдела береговых
зданий и сооружений О.В. Павловский

Главный конструктор А.Е. Шайкис

Руководитель группы
(ответственный исполнитель) В.Н. Калинин

СОГЛАСОВАН И УТВЕРЖДЕН - Государственным проектно-
изыскательским и научно-иссле-
довательским институтом морского
транспорта "Сювзморниипроект"

Главный инженер Ю.А. Ильницкий

Правила оформления чертежей и текстовых документов объектов строительства морского транспорта.	РД ЗІ.30.0І.05-84 Взамен
Раздел 5. Конструкции металлические.	РДЗІ.30.0І.05-76

Распоряжением главного инженера
института Союзморниипроект
от 16 марта 1984 г. № 16 установлен
Срок введения с 1 июля 1984 г.

Настоящий руководящий документ (РД) устанавливает состав и правила оформления рабочей документации металлических конструкций береговых зданий и сооружений (марка КМ) и гидротехнических сооружений (марка КМГ) объектов строительства морского транспорта.

На стадиях "проект" и "рабочий проект" (утверждаемая часть) перечень предусмотренных для применения стальных конструкций приводят в пояснительной записке по архитектурно-строительным решениям в соответствии с указаниями РД ЗІ.30.0І.03-8 .

При разработке и оформлении чертежей и текстовых документов следует учитывать требования следующих стандартов:

РД ЗІ.30.0І.0І-83 Общие положения
РД ЗІ.30.0І.06-8 Гидротехнические решения

Приведенные в настоящем РД правила заимствованы из "Временной инструкции о составе и оформлении строительных рабочих чертежей зданий и сооружений (Раздел 5 "Конструкции металлические" СН 460-74 Госстроя СССР) и уточнены с учетом специфики проектирования объектов строительства морского транспорта.

Рабочие чертежи КМ служат материалом для разработки деталей, составления сметы и заказа металлопрокатных чертежей КМД ,

талла и должны содержать все данные, необходимые для выполнения этих работ.

В настоящем разделе учтена возможность выполнения технической спецификации металла и ведомости металлоконструкций как ручным способом, так и на ЭЕМ (включая печатание), а чертежей - только ручным способом.

Срок действия настоящего РД установлен до введения стандарта СДС на оформление чертежей металлических конструкций.

I. СОСТАВ ОСНОВНОГО КОМПЛЕКТА И ОБЩИЕ ПРАВИЛА ОФОРМЛЕНИЯ ЧЕРТЕЖЕЙ

I.1. Основной комплект чертежей КМ (КМГ) составляют на каждое отдельное здание или сооружение или на их части, если проектирование здания или сооружения производится по частям разными организациями (подразделениями организации), или если строительство здания или сооружения намечено осуществлять по очередям.

I.2. В состав основного комплекта чертежей КМ - входят:
общие данные (заглавный лист);

чертежи общего вида, планов и разрезов металлических конструкций здания (сооружения);

схемы расположения элементов конструкций;

чертежи элементов конструкций;

чертежи узлов конструкций.

Последовательность расположения чертежей в основном комплекте КМ (КМГ) должна соответствовать последовательности, в которой составлен вышеуказанный перечень.

Чертежи элементов конструкций и узлов (если чертежи узлов не комплектуют в отдельный альбом) располагают непосредственно за соответствующей схемой расположения элементов конструкций или группой схем.

1.3. В случаях, когда необходимо применить чертежи типовых конструкций, внося в них небольшие изменения, конструкции вычерчивают полностью, причем неизменную часть вычерчивают тонкой, а измененную - основной линией. В случае необходимости на чертежах измененных элементов указывают расчетные усилия и сечения.

Чертежи элементов металлических конструкций, непосредственно связанных с чертежами основных комплектов АР, КЖ и др. (закладных изделий, анкеров, обрамлений проемов и железобетонных площадок, щитов решеток и т.п.) включают в эти комплекты.

Включение чертежей основного комплекта КМ в состав чертежей других комплектов не допускается.

1.4. Металлические конструкции можно изображать схематично, упрощенно и детально (соответственно рис. 1-3, прил.1).

Если при схематичном или упрощенном изображении конструкции требуется показать более детально какую-либо часть или узел, то они могут быть изображены рядом с упрощенным чертежом в более крупном масштабе с необходимой степенью детализации.

При детальном изображении конструкции показывают все видимые ее части и соединения, расположенные на ближайшей по направлению взгляда грани, а невидимые части - только те, которые располагаются вплотную к видимым. Видимые части конструкции, расположенные в глубине за передней гранью, а невидимые, отделенные от видимых воздушной прослойкой, на чертеже не показывают. Для изображения невидимых частей конструкции в закрывающих частях делают вырыв (рис.3, прил.1). На вырывах, разрезах и сечениях рассекаемый материал не заштриховывают (рис.3, I3, I4, прил. 1).

Элементы металлических конструкций на чертежах общих видов, планов, разрезов и схем изображают, как правило, схематично, максимально используя чертежи видов и разрезов в качестве схем расположения элементов конструкций.

1.5. Выбор масштабов изображений конструкций на Чертежах следует производить с учетом их сложности, применяя возможно меньший масштаб, обеспечивающий четкость чертежа и копий с него.

Чертежи КМ рекомендуется выполнять в масштабах, указанных в ГОСТ 21.502-78.

1.6. Элементы конструкций обозначают марками в соответствии с указаниями ГОСТ 23009-78 и РД 31.30.01.01-83 (таблица 4). Элементы одинакового сечения обозначают одной маркой, даже при разной длине элементов, но при близких по величине расчетных усилиях.

При необходимости допускается маркировать отдельные части (детали) замаркированной конструкции строчными буквами.

Отдельно монтируемые мелкие элементы конструкций (связи, прогоны, балки небольших площадок, ригели каркаса стен и др.) маркируют в пределах одной схемы или связанных между собой схем строчными буквами (рис. 9, прил. I). Если числа букв алфавита не хватает для маркировки, ее продолжают удвоенными буквами или сочетаниями буквы и цифры.

Маркировку типовых конструкций производят в соответствии с указаниями ГОСТ 21.105-79.

При наличии типовых чертежей КМД маркировку производят по этим чертежам.

2. ОБЩИЕ ДАННЫЕ (ЗАГЛАВНЫЙ ЛИСТ)

2.1. Состав "Общих данных" в основном комплекте рабочих чертежей КМ (КМГ) принимают в соответствии с указаниями ГОСТ 21.102-79.

2.2. Дополнительно в чертежах КМ в общих указаниях "Общих данных" приводят:

ссылки на принятые нормы проектирования, а при необходимости и на нормы изготовления и монтажа конструкций;

нагрузки для соответствующего района строительства с учетом местных и специфических условий, влияющих на работу конструкций (режим работы, расчетная температура, сейсмика и пр.);

расчетную схему конструкции с необходимыми пояснениями (если это необходимо);

в случае необходимости - указания о последовательности монтажа конструкций и о мерах по обеспечению прочности и устойчивости конструкций при монтаже:

указание о применяемых типах электродов;

указание о степени точности и о классах применяемых болтов.

Кроме того, в "Общих данных" приводят техническую спецификацию металла и ведомость конструкций.

2.3. В техническую спецификацию металла включают металлопрокат для конструкций по всем чертежам КМ, перечисленным в ведомостях на заглавном листе, включая типовые и повторно применяемые.

Для составления технической спецификации металла на ЭМ (включая печатание) используют форму I (прил.2). Спецификацию составляют отдельно на каждый вид конструкций (колонны, балки и т.д.) и затем суммируют по той же форме на весь объект. Ширина графа формы I зависит от типа печатающего устройства и, поэтому, может отличаться от приведенной.

При составлении технической спецификации металла от руки ее делают на листах формата 24 или 22 объединенной на все конструкции по форме 2 (прил.2). При этом спецификации на конструкции, изготавливаемые на специализированных заводах (прил.3) помещают на отдельных листах, составленных по той же форме, а в общую спецификацию вносят только суммарную массу профилей с каждого листа одной строкой, с указанием в ней вида конструкций и номера листа.

Техническая спецификация металла содержит следующие данные:

В графе I "Вид профиля и ГОСТ" - вид проката и номер соответ-

ствующего ГОСТа или ТУ. После перечисления всех марок металла данного вида профиля указывают "Всего профиля", а после перечисления всех профилей в спецификации на один вид конструкций приводят строки:

всего масса металла;

в том числе по маркам (металла).

В общей спецификации на все конструкции после перечисления всех профилей проката указывают строки:

итого масса металла;

итоговые строки по конструкциям, изготавливаемым на специализированных заводах;

всего масса металла;

в том числе по маркам (металла).

В графе 2 "Марка металла и ГОСТ" - марку металла, включая категорию, определяющую условия поставки металла и нормативный документ (ГОСТ, ТУ), по которому производится поставка. По каждой марке металла в этой графе дают строку "Итого".

В графе 3 "Обозначение и размер профиля" - общепринятое значение профиля или сечения с его размером. Профили следует указывать в порядке возрастания размеров.

В графе 4 " № п.п." - последовательные номера всех строк, в которых представлена масса. Для каждой спецификации нумерация строк ведется самостоятельно.

В графе 5 "Код марки металла" - код, принимаемый по "Обще - союзному классификатору промышленной и сельскохозяйственной продукции" (ОКП), или по "Инструкции о порядке оформления документов на поставку металлопродукции" Союзглавметалла.

Код марки металла проставляют только в строке "Итого".

В графе 6 "Код вида профиля" - код по ОКП или по "Инструкции о порядке оформления документов на поставку металлопродукции"

Союзглавметалла.

Код вида профиля проставляют только в строке "Всего профиля".

В графе 7 "Код размера профиля" - код по ОКП или по "Инструкции о порядке оформления документов на поставку металлопродукции" Союзглавметалла.

В графе 8 "Количество, шт." - указывают только в тех случаях, когда приводят длину профиля.

В графе 9 "Длина, мм". Длину профиля указывают для основных элементов конструкций (пояса ферм, ветви колонн, подкрановые балки и т.д.) при условии, что профиль может быть использован в конструкции целиком или с резкой без отходов и при длине его не менее 3 м. В случае недопустимости стыковки профиля в каком-то элементе конструкции, длину его надо указывать и при несоблюдении вышеуказанных требований.

В графах "Масса металла по элементам конструкций" и "Общая масса" определяют массу по чертежам КМ . Массу указывают с точностью до одной десятой тонны без учета припуска размеров элементов на обработку и без массы сварных швов и головок заклепок.

Код элемента конструкций указывают по "Общесоюзному классификатору промышленной и сельскохозяйственной продукции" (ОКП).

В технической спецификации металла последовательность перечисления конструкций принимают для производственных зданий.

В основной надписи форм I, 2 и 3 в графах, отмеченных (I) - (5), указывают:

"Код документа" (I) - проставляется организацией, обрабатывающей форму с помощью ЭВМ;

"Код застройщика" (2) - идентификационный код застройщика по "Общесоюзному классификатору предприятий и организаций" (ОКПО);

"Код стройки" (3) - идентификационный код стройки по "Общесоюзному классификатору строительной продукции" (ОКСП);

"Код объекта" (4) - идентификационный код объекта строительства по ОКСП;

"Код конструкции" (5) - код по ОКП, в общей спецификации указывается код подкласса конструкций (прил.3), а в спецификации на вид конструкции указывают код этого вида конструкции.

2.4. Ведомость металлоконструкций составляют в соответствии с номенклатурой Прейскуранта № 01-09, по видам профилей по форме 3, по маркам металла по форме 4 (прил.2).

Ведомость металлоконструкций по форме 4 служит для составления сметы на изготовление и монтаж металлоконструкций и в случае, если эта смета составляется организацией, разрабатывающей чертежи КМ, то форма 4 является внутренним документом и в состав комплекта чертежей КМ не включается.

Для сооружений, решаемых преимущественно в железобетонном каркасе, с отдельными конструкциями из металла, допускается выполнять ведомость металлоконструкций по форме 4 и включать ее в состав листа "Общие данные" взамен технической спецификации.

Ведомость металлоконструкций по форме 3 содержит следующие данные:

в графе 1 "Наименование конструкций по номенклатуре прейскуранта № 01-09" - сокращенные названия позиции прейскуранта. Последовательность перечисления элементов для конструкций принимают как указано в п.2.3;

в графе 2 "Позиции по Прейскуранту № 01-09" - номера позиций соответствующих конструкций или элементов конструкций;

в графе 3 " № по порядку" - последовательные номера всех строк, в которых проставлена масса металла. Нумерацию строк ведут сквозную по всем листам ведомости;

в графе 4 "Код конструкции" - код по "Общесоюзному классификатору промышленной и сельскохозяйственной продукции" (ОКП);

В графах 7-9 - соответственно массы отдельно крупносортной, среднесортной и мелкосортной стали. Номенклатуру каждого сорта стали принимают по прил. 6;

в графе 17 "Количество, шт." - число элементов конструкций для которых Прейскурантом № 01-09 предусмотрена поштучная оплата (например, типовые конструкции);

в графе 18 "Серия типовых конструкций" - номер серии и выпуска типовых проектов.

В графе 16 формы 3 и в графе 7 формы 4 массу конструкций определяют по технической спецификации с учетом массы наплавленного металла в размере 1% массы профилей и уточнения массы конструкций в детализовочных чертежах в размере 3% массы профилей.

В графах 5-15 массу конструкций определяют только с учетом уточнения массы конструкций в детализовочных чертежах (без учета массы наплавленного металла).

При наличии разработанных типовых чертежей КМД ..., массу конструкций принимают по этим чертежам.

Масса металлоконструкций указывается в т с точностью до 0,1 т. Коды в штампе формы указывают согласно п. 3.3.

3. ЧЕРТЕЖИ ОБЩЕГО ВИДА, ПЛАНОВ И РАЗРЕЗОВ КОНСТРУКЦИЙ ЗДАНИЯ (СООРУЖЕНИЯ)

3.1. Чертежи общего вида конструкций здания (сооружения) содержат схему конструкций со связями, с указанием взаимного расположения конструкций, их соединений и опирания на фундаменты.

Чертежи общего вида выполняют, как правило, схематично.

3.2. Число видов и разрезов и степень детализации их изображения должны быть достаточными для показа схемы всех конструкций и основных технических решений металлических конструкций.

3.3. На чертежах видов, планов и разрезов конструкций (рис. 4 - 7, прил. I) указывают:

привязку конструкций к разбивочным осям;

отметки характерных уровней (верха опорных плит колонн, пола, головок подкрановых рельсов, верха площадок, низа стропильных ферм и пр.);

характерные размеры, определяющие форму конструкций (уклоны, радиусы кривизны, точки перелома и т.п.);

данные о подъемно-транспортном оборудовании и пр.

3.4. При использовании чертежей видов и разрезов в качестве схем (рис.7) или чертежей отдельных элементов (рис.6, прил. I) на них распространяются требования, предъявляемые к этим чертежам (см.разделы 4 и 5).

4. СХЕМЫ РАСПОЛОЖЕНИЯ ЭЛЕМЕНТОВ КОНСТРУКЦИЙ

4.1. Схемы расположения элементов конструкций (рис. 8-II, прил. I) выполняют в соответствии с указаниями ГОСТ 21.502-78 и составляют для всех групп элементов конструкций (колонн,балок, ферм и т.д.). Допускается совмещение схем нескольких групп элементов конструкций на одном изображении (рис. 7, 9, прил. I).

Схемы элементов конструкций, подлежащих изготовлению на специализированных заводах (см.прил.3), выполняют на отдельных листах.

4.2. На чертежах схем помещают ведомость элементов по форме 5 (прил.2).

В графе "Марка" указанной формы проставляют марку элемента по схеме.

В графе "Эскиз" указывают расположение профилей, составляющих сечение и необходимые размеры. В графе "Поз." указывают порядковый номер детали (или совокупности деталей, используемых

как одна деталь, например, сварной двутавр). В графе "Состав", перечисляют по позициям профили, составляющие сечение (в сокращенных обозначениях).

Группу конструкций указывают для каждого элемента в соответствии со СНиП "Стальные конструкции. Нормы проектирования".

Марку металла проставляют для всего элемента, если все детали элемента выполнены из металла одной марки, и по позициям, если марки металла деталей различны.

В графе "Примечания" указывают другие необходимые данные об элементе, как например, вид обработки, если это не оговорено в текстовых указаниях.

Для элементов типовых конструкций в графах "Сечение" и "Опорные усилия" указывают серию, выпуск, номер чертежа и марку типовой конструкции (при наличии разработанных типовых детализовочных чертежей приводят данные, указанные в детализовочных чертежах).

Для элементов, чертежи которых (раздел 6) приведены на других листах, в графе опорные усилия вместо требуемых данных дают ссылки на эти листы.

4.3. В текстовых указаниях на чертежах схем расположения элементов конструкций приводят данные о типе монтажных соединений, о величине неоговоренных на чертежах усилий для расчета прикрепления элементов, о принятых укрупнительных стыках элементов отпавочных марок, о типе и размерах сварных швов, о классах и диаметрах болтов и пр.

При расположении схемы элементов конструкций на нескольких листах общие текстовые указания приводят на одном листе. На других листах делают ссылку на лист с общими текстовыми указаниями к схеме.

5. ЧЕРТЕЖИ ЭЛЕМЕНТОВ КОНСТРУКЦИЙ

5.1. Чертежи элементов конструкций выполняют только в тех случаях, когда другие чертежи не дают о них полного представления.

Решетчатые (связные) элементы изображают схематично (рис. I2, прил. I), сплошностенчатые - детально с необходимыми конструктивными подробностями (рис. I3, прил. I). Сечения элемента и марка металла могут быть показаны у изображения элемента или в таблице.

К чертежам элементов листовых конструкций, разработанных с большой подробностью, таблицы не составляют.

5.2. На чертежах решетчатых элементов показывают основные размеры, расчетные опорные реакции и усилия в стержнях, сечения стержней, толщины фасонок и положения укрупнительных стыков (рис. I2, прил. I).

На чертежах сплошностенчатых элементов показывают основные размеры, сечения, опорные реакции, расположения и сечение ребер жесткости, размеры расчетных сварных швов, диаметр и класс болтов, диаметры заклепок и их расчетный шаг (рис. I3, прил. I).

На чертеже элемента или узла показывают:

сечения сварных швов, швы, выполняемые автоматической сваркой, а также полуавтоматической и ручной с физическим контролем качества шва (с учетом повышенных значений расчетных сопротивлений), расположение и диаметры болтов или отверстий для них (рис. I3 и I4, прил. I).

При необходимости показа разделки кромок, делают сечение шва (рис. I4, прил. I).

На чертежах элементов листовых конструкций показывают:

расположение листов и других элементов; основные размеры,

характеристику сварных швов, положение и размеры лазов, патрубков, отверстий и мест примыкания оборудования и т.д.

5.3. В текстовых указаниях приводят: номера листов соответствующих схем элементов конструкций, размеры принимаемые по конструктивным соображениям (толщина фасонок, прокладок и т.д.), требования по специфической обработке отдельных деталей (строжка кромок, фрезеровке торцов и др.), указания о способах образования отверстий, о типе сварных швов и электродов, о необходимости повышенного контроля качества сварных швов, неотговоренные на чертеже диаметры болтов.

6. ЧЕРТЕЖИ УЗЛОВ КОНСТРУКЦИЙ

6.1. На чертежах узлов металлических конструкций изображают узлы отдельных элементов конструкций (ферм, колонн, связей и т.п.) и узлы примыкания элементов конструкций друг к другу (рис.14, прил.1).

Простейшие узлы, конструкции которых не требуют пояснения, в чертежах не приводят.

6.2. На чертежах узлов наносят:

привязочные размеры (до оси элементов, до разбивочных осей, до отметок уровней);

усилия, необходимые для расчета крепления элементов при разработке детализованных чертежей, если эти усилия не приведены в таблицах;

толщины фасонок;

на чертежах ответственных узлов - данные о креплении элементов (типы и размеры сварных швов; тип, диаметр и число болтов и т.п.).

6.3. Чертежи узлов металлических конструкций можно распола-

гать на отдельных листах, на листах схем и элементов конструкций, а крупных объектов - в альбомах.

6.4. Обозначение узлов производят на чертежах видов конструкций, схем расположения конструкций и элементов конструкций (рис. 6-II, прил. I).

ПРИЛОЖЕНИЕ I

Примеры выполнения чертежей КМ



Рис. 1



Рис. 2

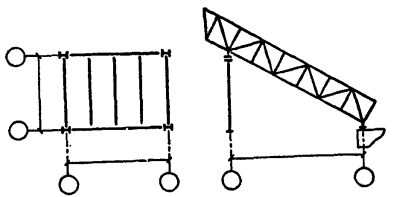

Рис. 3

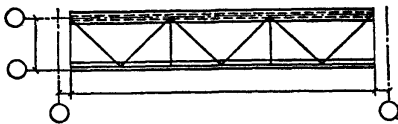

Рис. 4

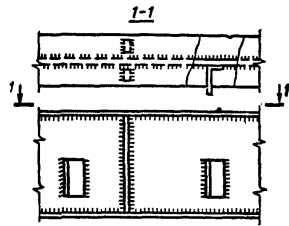

Рис. 5

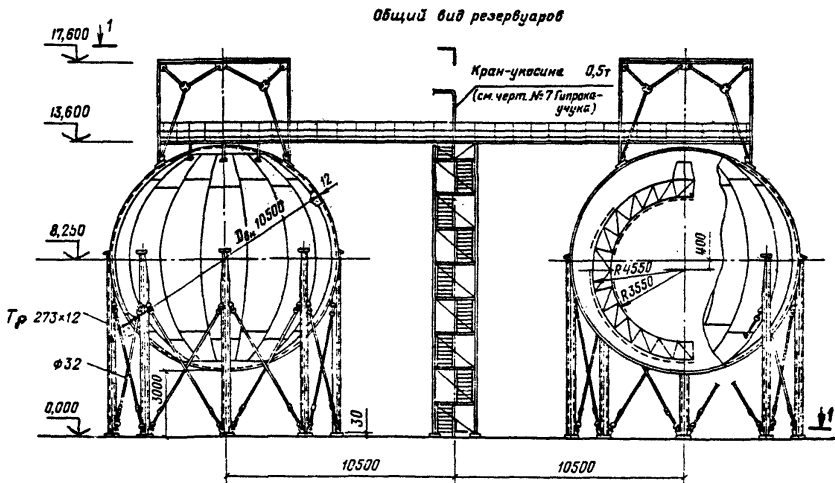

Рис. 6

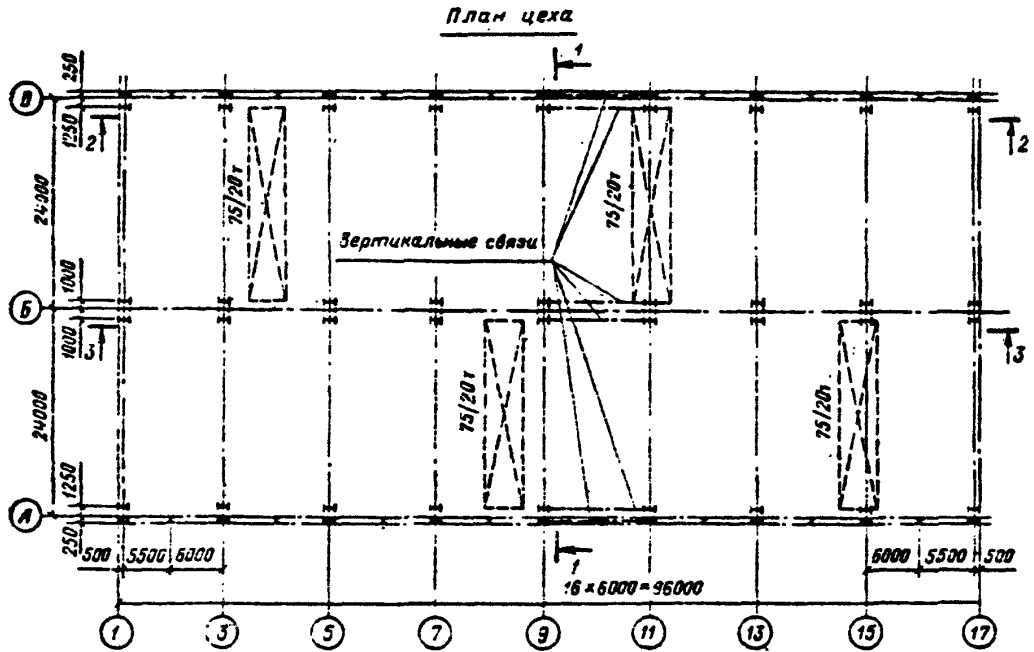

Рис. 7

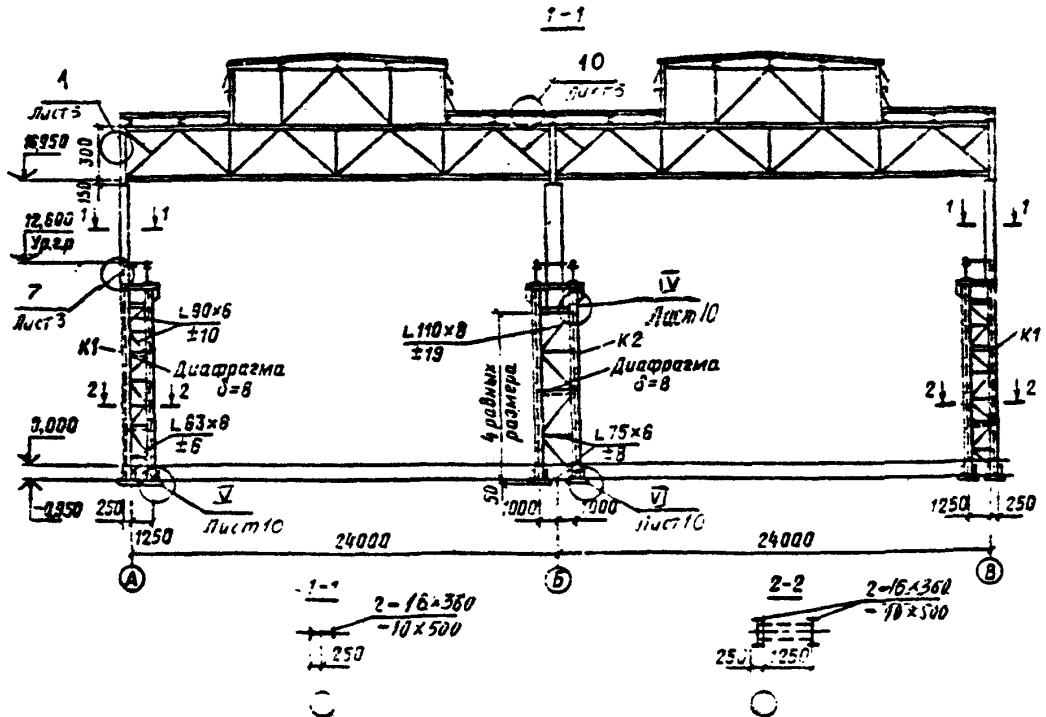

Рис. 8

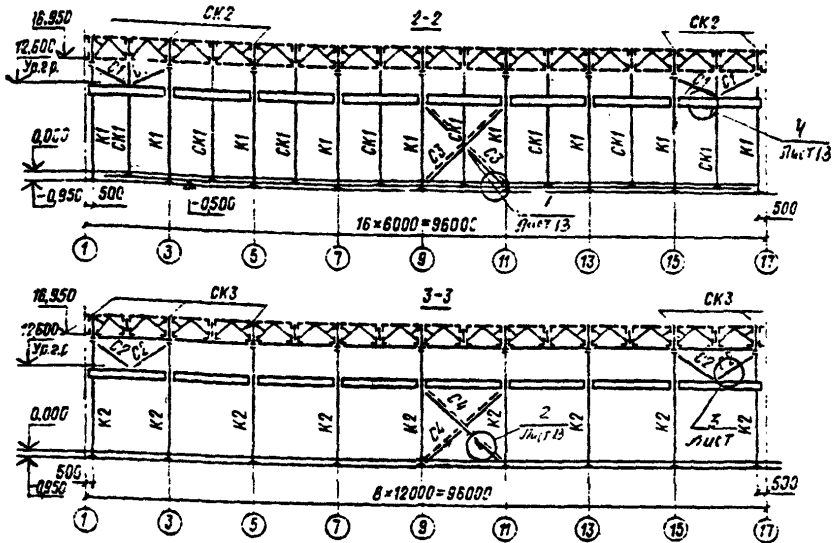

Рис. 9

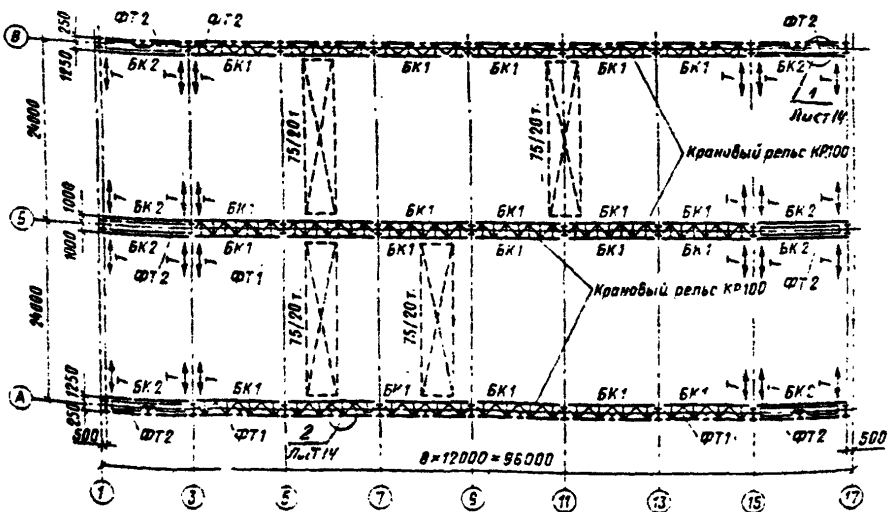

Все незамаркированные переплеты ПФ 125-открывающиеся

Рис. 10

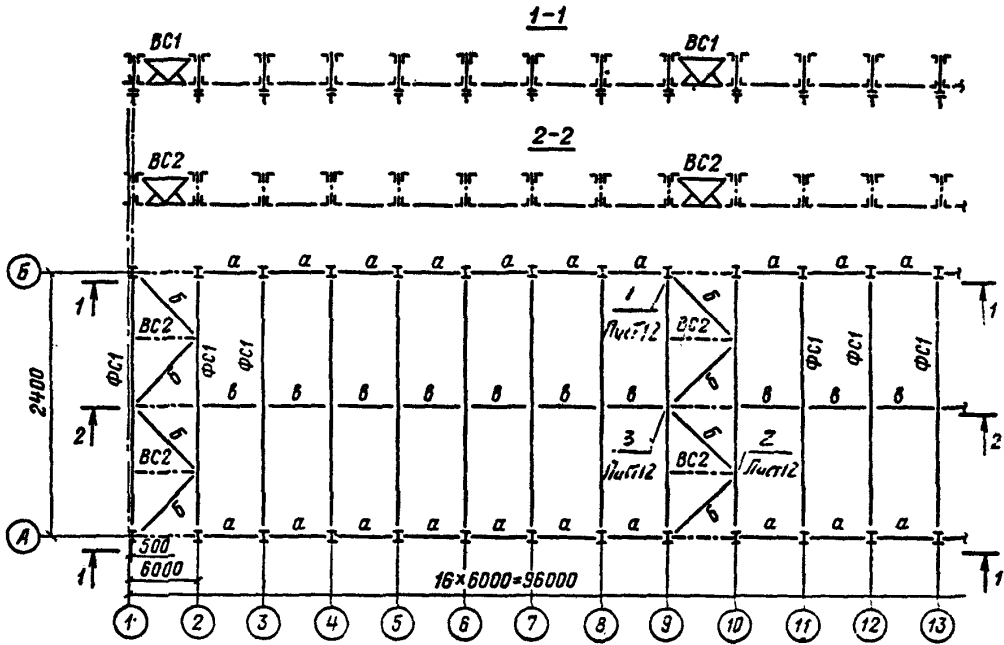
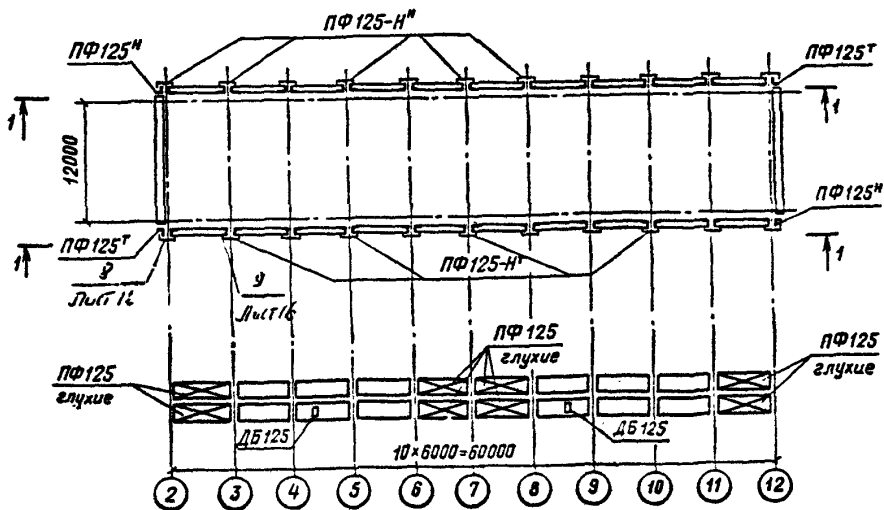

Рис. 11



Рис. 12

Все фанки δ=12

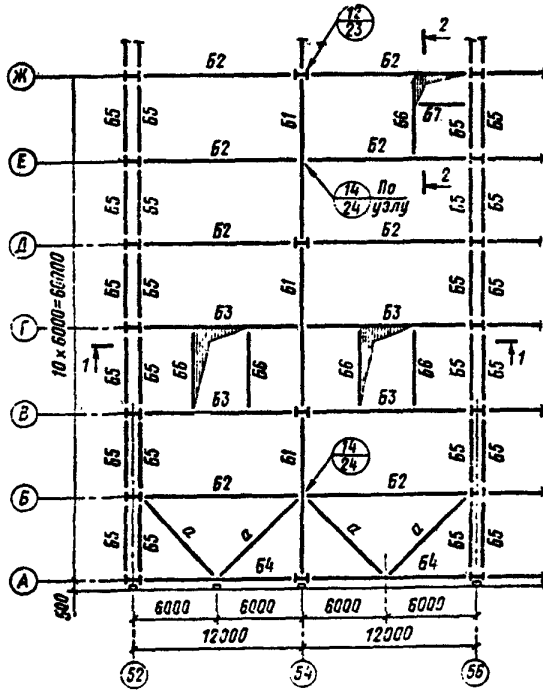

ПРИЛОЖЕНИЕ 2

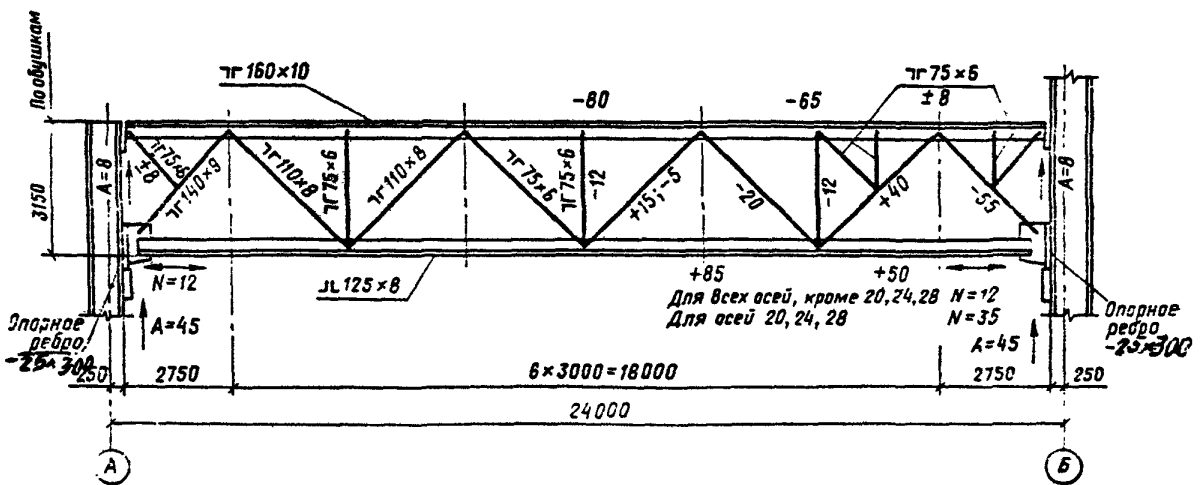
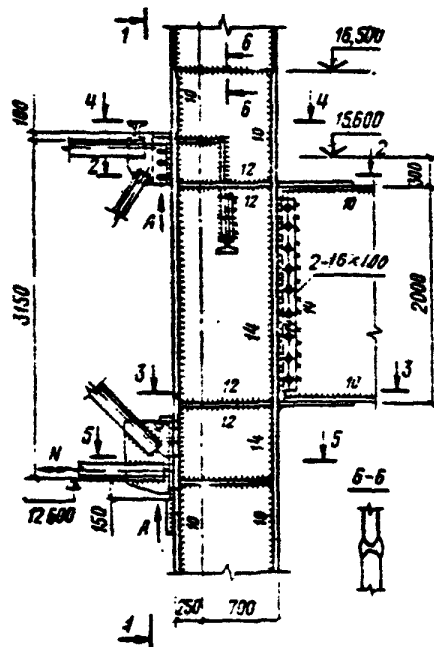
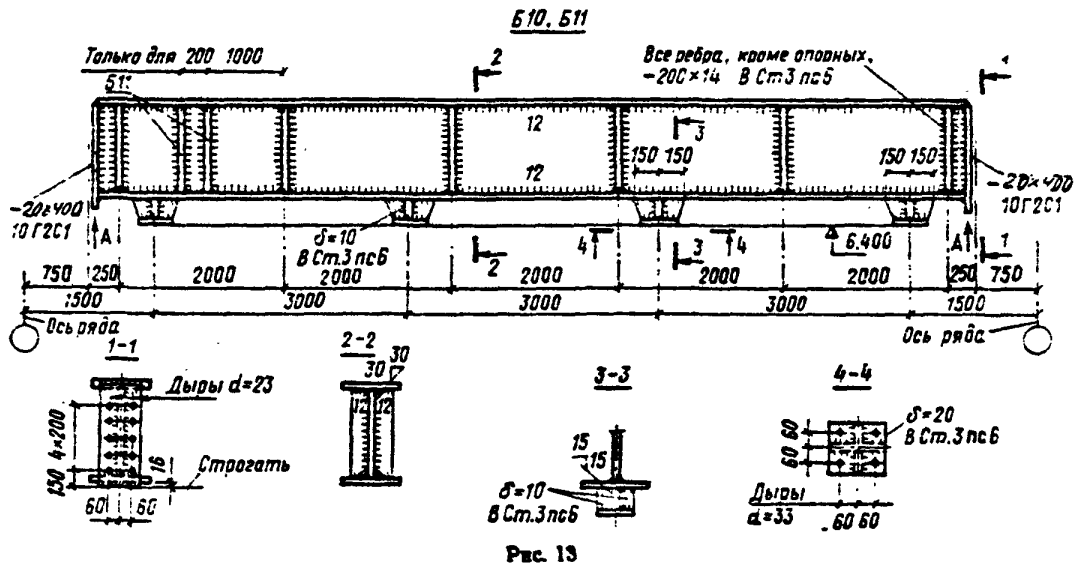
Формы таблиц и примеры их заполнения

Форма 1

Вид профиля и ГОСТ	Марка металла и ГОСТ	Обозначение и размер профиля, мм	№ п.п.	Код			Кол- шт.	Длина, мм	Общая масса, т	Контрольная сумма по горизонтали	22
				марки металла	вида профиля	размера профиля					
1	2	3	4	5	6	7	8	9	10	11	5
	Итого										
65	40	45	10	15	15 [°]	15	12	15	20	45	
	Итого										
Всего профиля											
	Итого										
Всего масса металла											
в том числе по											
маркам											
Контрольная сумма											
						(1)	(2)	(3)	(4)	(5)	
									Лит.	Лист	Листов
									P		
						Техническая специфика- ция металла					

по Р мм

55

Таблица заголовка формы 1

Вид профиля и ГОСТ	Марка металла и ГОСТ	Обозначение и размер профиля, мм	№ п.п.	Код			Кол- шт.	Длина, мм	Общая масса, т	Контрольная сумма по горизонтали
				марки металла	вида про- филя	размера профиля				
1	2	3	4	5	6	7	8	9	10	
Закли эвтадровые ГОСТ 9235-72 *	ЭСтЗпсб	120	1			300		300	300	
	ГОСТ 380-71*	136	2			300	300	300	300	
	Итого		3	300				300	300	
Всего по профилю			3	300				300	300	
Всего по профилю			107		300			300	300	
Итого масса металла			308					300	300	
Левеллеты	лист №2		109					300	300	
Лестницы, площадки, перила	лист №3		110					300	300	
Вальсы «санские»	лист №4		111					300	300	
Всего масса металла			112					300	300	
В том числе по маркам	ЭСтЗпсб		113	300				300	300	
	ЭСтЗпсб		114	300				300	300	
Контрольная сумма			309	300	300	300	300	300	300	
						300	300	300	300	
						Шифр проекта:				
						(Наименование застройщика и строики)				
						(Наименование объекта строительства)				
						Лист	Лист	Листов		
						Техническая специфика- ция металла				

Пример заполнения формы 2

Вид профиля и ГОСТ, ТУ	Марка металла и ГОСТ	Обозначение и размер профиля, мм	№ п.п.	Код			Количество, шт.	Длина, мм	Масса металла по элементам конструкции, т			Общая масса, т	Масса потребности в металле по кварталам (заполняется изготовителем), т				Заполняется ВЦ
				Марка металла	Вид профиля	Размер профиля			Колонны	Фермы, габ-строп	Связи фазверка		I	II	III	IV	
1	2	3	4	5	6	7	8	9	000	000	000						
Балки двутавровые ГОСТ 8239-72*	ВСт3пс6	I20	1		000	000	000	000			000						
	ГОСТ	I36	2		000			000			000						
	380-71*																
	Итого		3	000				000			000						
Всего профиля			6	000				000			000						
Итого масса металла			100					000	000		000	000					
Перекрытия	Лист №		101								000						
Гельзы кранов	Лист №		102								000						
Всего масса металла			103								000						
В том числе по маркам:	ВСт3кп2		104	000				000	000		400	000					
	ВСт3пс6		105	000				000			000						
Масса наставки элементов по кварталам. (заполняется заказчиком)		I															
		II															
		III															
		IV															
									000	000	000	000	000				
									(Шифр проекта)								
									(Наименование застройщика и стройки)								
									(Наименование объекта строительства)	Лист	Лист	Листов					
									р								
									Техническая спецификация металла								

Пример заполнения формы 3

Наименование конструкций по номенклатуре Прейскуранта №01-09	Позиции по Прейскуранту №01-09	№ п.п.	Код конструкций	Масса конструкций, Т												Всего	Количество, шт.	Серия типовых конструкций	
				по видам профилей стали															
				Всего стали любой толщины и высокой прочности	балки и швеллеры	крупносортная сталь	среднесортная сталь	мелкосортная сталь	толстолистовая сталь	универсальная сталь	тонколистовая сталь	гнутое и гнутые профили	трубы	прочие					
1	2	3	4	5	6	7	8	9	10	11	12	13	14	15	16	17	18		
Типовые конструкции каркасов зданий																			
Балки подкрановые	000	1	000	000						000	000						000	000	000
Фермы подстропильные	000	2	000	000			000										000	000	000
Нетиповые конструкции каркасов зданий																			
Колонны одноэтажных каркасов	000	12	000	000	000					000							000		
Перекрытия	000	19	000										000				000	000	000
Лестницы, площадки, перила	000	20	000							000			000				000		
Рельсы крановые	000	21	000	000			000										000		
Итого		24		000	000	000	000			000	000		000				000		
Контрольная сумма	000	000	000	000	000	000	000			000	000		000				000	000	000
										000	000	000	000	000					
										(Шифр проекта)									
										(Наименования застройщика и стройки)									
										(Наименование объекта строительства)				Лит.	Лист	Листов			
										Р									
										Ведомость металлоконструкций по видам профилей									

Форма 4

Наименование конструкции по номенклатуре Прейскуранта №01-09	Позиция по Прейскуранту №01-09	№ п.п.	Код конструкции	Количество шт.	Марка металла	Масса металла конструкции
1	2	3	4	5	6	7
66	15	13	20	18	28	20
Всего						
В том числе по маркам						
Контрольная сумма						
	(1)	(2)	(3)	(4)	(5)	
Ведомость металлоконструкций по маркам металла						

Пример заполнения формы 4

Наименование конструкции по номенклатуре Прейскуранта №01-09	Позиция по Прейскуранту №01-09	№ п.п.	Код конструкции	Количество шт.	Марка металла	Масса металла конструкции
1	2	3	4	5	6	7
Балки подкрановые	000	1	000	000	000	000
Фермы подкрановые	000	2	000	000	000	000
Альпмы одноэтажных зданий	000	3	000		000	000
Перекрытия	000	19	000	000	000	000
Площадки и лестницы	000	20	000		000	000
Рельсы крановые	000	21	000		000	000
Всего						
В том числе по маркам						
		29			ВСт3пс2	000
		31			ВСт3пс6	000
		32			09Г2-6	000
Контрольная сумма						
	000	000	000	000	000	000
(Итого по объекту)						
наименования застраховщика и страховой						
(наименование объекта строительства)						
Ведомость металлоконструкций по маркам металла						

Форма 5

Марка	Ведомость элементов							Примечание	
	Сечение			Опорные усилия			Марка металла		
	Эскиз	Лоз	Состав	М, тс.м	Н, тс	Q, тс			
15	35	10	25	15	15	15	10	20	25

Приложение 3

ПЕРЕЧЕНЬ ВИДОВ КОНСТРУКЦИЙ, ИЗГОТОВЛЯЕМЫХ
НА СПЕЦИАЛИЗИРОВАННЫХ ЗАВОДАХ

Из подкласса 526 (код) "Строительные стальные конструкции":

переплеты;

лестницы, площадки, перила;

рельсы крановые с креплениями и упорами.

Подкласс 528 (код) "Легкие стальные конструкции":

рамные конструкции коробчатого сечения;

конструкции покрытия из тонкостенных двутавровых профилей;

плоскостные конструкции покрытия из прямоугольных труб;

структурные конструкции покрытия из прокатных профилей;

кровельные панели;

трехслойные стеновые панели с эффективным утеплителем;

ворота и двери.

Подкласс 527 (код) "Строительные конструкции и изделия из алюминия и алюминиевых сплавов".

Приложение 4

ПРИМЕРНЫЙ ПЕРЕЧЕНЬ МЕТАЛЛИЧЕСКИХ КОНСТРУКЦИЙ
ПРОИЗВОДСТВЕННЫХ ЗДАНИЙ

- | | |
|--------------------------|----------------------------|
| 1. Колонны | 8. Фермы подстропильные |
| 2. Связи по колоннам | 9. Фермы стропильные |
| 3. Фахверки | 10. Фонари |
| 4. Связи фахверка | 11. Прогонь |
| 5. Балки подкрановые | 12. Щиты и панели покрытий |
| 6. Фермы подкрановые | 13. Связи покрытия |
| 7. Тормозные конструкции | 14. Конструкции рамные |

Продолжение прил. 4

- | | |
|-----------------------------------|--|
| 15. Балки покрытий | 21. Каркасы и панели перегородок |
| 16. Связи рамных каркасов | 22. Каркасы и панели ворот и дверей |
| 17. Стойки рабочих площадок | 23. Бункера внутрицевовые |
| 18. Балки и щиты рабочих площадок | 24. Этажерки внутрицевовые |
| 19. Связи рабочих площадок | 25. Монорельсовые пути и балки для поддержания монорельсов |
| 20. Потолки подвесные | |

Приложение 5

ПРИМЕРНЫЙ ПЕРЕЧЕНЬ МЕТАЛЛИЧЕСКИХ КОНСТРУКЦИЙ
ГИДРОТЕХНИЧЕСКИХ СООРУЖЕНИЙ

- | | |
|--|---|
| 1. Сваи трубчатые, из профильного металла, шпунтовые | 7. Обрамляющие уголки, шпалочные брусья и элементы крепления колесоотбойя |
| 2. Замковые соединения сплошных рядов свай и экранизирующих плит | 8. Элементы полвески и крепления отбойных устройств |
| 3. Металлические конструкции перекрытия зазоров между элементами сооружения (вертикальные и горизонтальные) | 9. Элементы крепления швартовных тумб |
| 4. Металлические закладные связи между секциями сооружения (верхнее строение эстакад, подкрановые балки и др.) | 10. Настилы, лестницы и стремянки, ограждения |
| 5. Анкерные тяти с креплениями | 11. Арматура для освещения и сантехнических проводов |
| 6. Продольные и поперечные связи, раскосы свайных набережных эстакад и пирсов | |

Приложение 6

ПЕРЕЧЕНЬ ПРОКАТА СОРТОВОЙ СТАЛИ

К продукции "крупносортная сталь" относятся круглая сталь диаметром свыше 30 мм; квадратная сталь со стороной квадрата свыше 30 мм; полосовая сталь шириной свыше 56 мм; угловая равнополочная сталь размером 50x50 мм и выше; угловая неравнополочная размером 70x45 мм и выше; периодическая арматура № 32 и выше.

К продукции "среднесортная сталь" относятся: круглая сталь диаметром от 20 до 30 мм включительно; квадратная сталь со стороной квадрата от 20 до 30 мм включительно; полосовая сталь шириной 50 - 56 мм включительно; угловая равнополочная сталь размерами 36x36, 40x40, 45x45 мм; угловая неравнополочная размерами 45x28, 50x32, 56x36, 63x40 мм, периодическая арматура № 20 - 28.

К продукции "мелкосортная сталь" относятся: круглая сталь диаметром 10-19 мм включительно; квадратная сталь со стороной квадрата 10-19 мм включительно; полосовая сталь шириной 12-45 мм включительно; угловая равнополочная сталь размерами 20x20, 25x25, 28x28, 32x32 мм; угловая неравнополочная размерами 25x16, 32x20, 40x25 мм; периодическая арматура № 10-18 мм.

СО Д Е Р Ж А Н И Е

	Стр.
1. Состав основного комплекта и общие правила оформления чертежей	2
2. Общие данные (заглавный лист)	4
3. Чертежи общего вида, планов и разрезов конструкций здания (сооружения)	9
4. Схемы расположения элементов конструкций	10
5. Чертежи элементов конструкций	12
6. Чертежи узлов конструкций	13
Приложение 1. Примеры выполнения чертежей КМ	15
Приложение 2. Формы таблиц и примеры их заполнения	21
Приложение 3. Перечень видов конструкций, изготавливаемых на специализированных заводах	28
Приложение 4. Примерный перечень металлических конструкций производственных зданий	28
Приложение 5. Примерный перечень металлических конструкций гидротехнических сооружений	29
Приложение 6. Перечень проката сортовой стали	30