



ГОСУДАРСТВЕННЫЙ СТАНДАРТ
СОЮЗА ССР

**СОСУДЫ СТЕКЛЯННЫЕ
ДЛЯ АККУМУЛЯТОРОВ**

ТЕХНИЧЕСКИЕ УСЛОВИЯ

ГОСТ 7342-79

Издание официальное

ГОСУДАРСТВЕННЫЙ КОМИТЕТ СССР ПО СТАНДАРТАМ

Москва

РАЗРАБОТАН Министерством строительных материалов СССР
ИСПОЛНИТЕЛИ

Д. Л. Орлов, Л. А. Зайонц, И. Н. Андрианова

ВНЕСЕН Министерством строительных материалов СССР

Член Коллегии **В. И. Добужинский**

УТВЕРЖДЕН И ВВЕДЕН В ДЕЙСТВИЕ Постановлением Государственного комитета СССР по стандартам от 21 мая 1979 г. № 1788

СОСУДЫ СТЕКЛЯННЫЕ ДЛЯ АККУМУЛЯТОРОВ

Технические условия

Class vessels for accumulators.
SpecificationsГОСТ
7342-79Взмен
ГОСТ 7342-55

ОКП 59 2000

Постановлением Государственного комитета СССР по стандартам от 21 мая 1979 г. № 1788 срок действия установлен

с 01.01. 1981 г.
до 01.01. 1986 г.

Несоблюдение стандарта преследуется по закону

Настоящий стандарт распространяется на стеклянные сосуды, предназначенные для помещения в них блока электродов и раствора электролита.

1. РАЗМЕРЫ

1.1. Размеры сосудов для аккумуляторов стационарного типа должны соответствовать указанным на черт. 1 и в табл. 1, для аккумулятора АБН-72м — указанным на черт. 2.

Сосуд для аккумуляторов стационарного типа

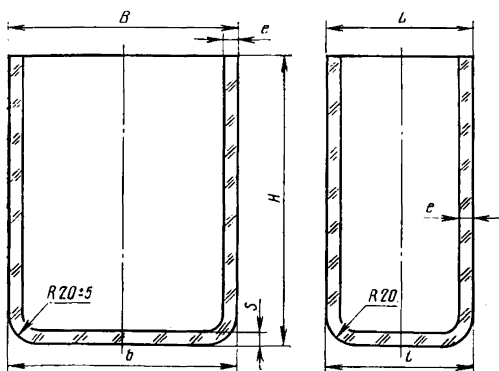

Черт. 1

Таблица 1

Размеры, мм

Тип аккумулятора по ГОСТ 823—73, для которого предназначен сосуд	H	B	b	L	l	e	S
		Пред. откл. ± 4	Пред. откл. ± 4	Пред. откл. ± 4	Пред. откл. ± 4	Пред. откл. ± 2	Пред. откл. ± 4
СК-1	270 ± 4	215	210	80	75	6	8
СЗ-1	310 ± 5	206	200	80	74	6	8
СК-2	270 ± 4	215	210	130	125	6	8
СЗ-2	310 ± 5	206	200	120	114	6	8
СК-3	270 ± 4	215	210	180	175	6	8
СЗ-3	310 ± 5	206	200	160	154	6	8
СК-4	270 ± 4	215	210	260	255	6	8
СК-5							
СЗ-5	310 ± 4	206	200	240	234	6	8
СК-6	485 ± 5	220	212	205	197	—	—
СК-8							
С-10, СК-10, С-12, СК-12	485 ± 5	220	212	270	262	7	8
С-14, СК-14	485 ± 5	220	212	315	307	7	8
С-16, СК-16	485 ± 5	220	212	345	337	7	8

Примечание. Допускаемая разность высот противоположных стенок сосуда для стационарных аккумуляторов не более 4 мм, а для сосудов, предназначенных для аккумуляторов АБН-72м — не более 2 мм.

Пример условного обозначения сосуда для стационарного аккумулятора:

СК-4 ГОСТ 7342—79

2. ТЕХНИЧЕСКИЕ ТРЕБОВАНИЯ

2.1. Сосуды должны изготавливаться в соответствии с требованиями настоящего стандарта по рабочим чертежам, утвержденным в установленном порядке.

2.2. Сосуды должны изготавливаться из полубелого или обесцвеченного стекла. Допускаются зеленоватый, голубоватый и желтоватый оттенки, при этом должна быть возможность наблюдения за состоянием электролита. Допускается подшлифовка края.

2.3. Сосуды должны быть термически устойчивыми и должны выдерживать перепад температур 30°C.

2.4. Сосуды должны быть отождены.

2.5. На поверхности и в толще стекла не допускаются:

свиль, ощутимая рукой;

сквозные посечки;

инородные, разрушающие стекло, частицы;

шпиры (стекловидные включения) более 3 шт. размером более

5 мм;

Сосуд для аккумулятора АБН-72м

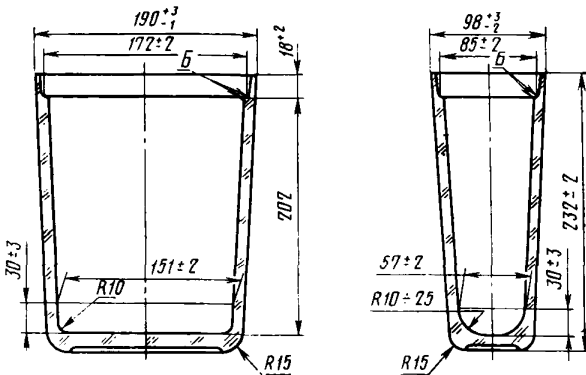

Черт. 2

Примечание. В готовых изделиях допускается скругленность углов B радиусом 2 мм.

непродавливаемые пузыри, полости, заполненные белесоватым содержимым;

непродавливаемые пузыри для сосудов, предназначенных для аккумуляторов АБН-72м, СК-1 — СК-5, СЗ-1 — СЗ-5 в количестве более 3 шт. размером более 10 мм — для сосудов СК-6 — СК-16, С-10 — С-16 более 3 шт. размером более 20 мм;

режущие заусенцы, а также не режущие заусенцы, выступающие более чем на 0,5 мм над поверхностью сосуда;

вогнутость стенок сосуда, выходящая за пределы отрицательных допусков, и выпуклость, выходящая за пределы положительных допусков;

сколы глубиной более 2 мм в количестве более 2 шт.;

резко выраженная кованность, складки, морщины.

2.6. Сосуды должны быть химически устойчивыми.

3. ПРАВИЛА ПРИЕМКИ

3.1. Сосуды принимают партиями. Партией считают сосуды одного типа и размера не более 5000 шт, сопровождаемые документом о качестве, который должен содержать:

наименование завода-изготовителя или товарный знак;

наименование изделия;

количество изделий;

результаты проведенных испытаний;

обозначение настоящего стандарта.

3.2. Прием-сдаточные испытания на соответствие требованиям пп. 1.1; 2.2—2.6 проводят выборочным контролем по ГОСТ 18242—72.

Объем выборки должен соответствовать указанному в табл. 2.

3.3. Проверку химической устойчивости проверяют периодически один раз в месяц. Для определения химической устойчивости отбирают один сосуд от партии.

Таблица 2

Размер партии, шт.	Ступени контроля	Объем одной выборки, шт.	Приемочное число	Браковочное число
26—50	Первая	5	0	3
	Вторая	10	3	4
51—90	Первая	8	1	4
	Вторая	16	4	5
91—150	Первая	13	2	5
	Вторая	23	6	7
151—280	Первая	20	3	5
	Вторая	40	8	9
281—500	Первая	32	5	9
	Вторая	64	12	13
501—1200	Первая	80	7	11
	Вторая	160	18	19
1201—3200	Первая	80	11	26
	Вторая	160	16	27

3.4. Партию продукции принимают, если количество дефектных единиц в выборке меньше или равно приемочному числу, и бракуют, если количество дефектных единиц продукции в выборке больше или равно браковочному числу. Если количество дефектных единиц продукции в выборках больше приемочного числа или меньше браковочного числа, то извлекается вторая выборка.

По результатам контроля второй выборки партию продукции принимают, если количество дефектных единиц в двух выборках меньше или равно приемочному числу, и бракуют, если количество дефектных единиц продукции в двух выборках больше или равно браковочному числу.

3.5. При получении неудовлетворительных результатов испытаний по показателю химической устойчивости по нему проводят повторные испытания на удвоенной выборке, взятой от той же партии. Результаты повторных испытаний распространяются на всю партию.

4. МЕТОДЫ ИСПЫТАНИЙ

4.1. Размеры сосудов проверяют специальными шаблонами или универсальными измерительными инструментами.

4.2. Термическую устойчивость сосудов определяют по ГОСТ 13903—78. Сосуды погружают в воду с температурой $50 \pm 2^\circ\text{C}$ и затем быстро переносят их в воду, имеющую температуру $20 \pm 2^\circ\text{C}$, при этом сосуды не должны растрескиваться.

4.3. Отжиг сосудов определяют на полярископе типа ПКС-500 или полярископе-поляриметре типа ПКС-250 или ПКС-125.

4.4. Внешний вид, цвет определяют визуально без применения увеличительных приборов.

4.5. Химическую устойчивость сосудов определяют следующим образом: разбивают один сосуд, осколок стекла помещают на 48 ч в эксикатор, наполненный серной кислотой по ГОСТ 4204—77, плотностью $1,32 \text{ г/см}^3$, затем осколок ополаскивают водой, оставляют в течение 24 ч на воздухе. Осколок стекла не должен иметь следов вытравлений и отложений солей на поверхности стекла.

5. МАРКИРОВКА, УПАКОВКА, ТРАНСПОРТИРОВАНИЕ И ХРАНЕНИЕ

5.1. На каждом сосуде должен быть нанесен штампованным клеймом или другим способом товарный знак завода-изготовителя.

5.2. Сосуды должны транспортироваться в крытых вагонах или контейнерах по ГОСТ 20435—75 уложенными рядами, переложеными мягким перестилочным материалом, высотой не более 5 рядов. Допускается упаковывать сосуды в ящики по ГОСТ 2991—76, при этом сосуды должны быть переложены мягким упаковочным материалом.

5.3. Маркировка каждого ящика или контейнера — по ГОСТ 14192—77 с нанесением предупредительных знаков, имеющих значение: «Верх, не кантовать», «Осторожно, хрупкое», «Боятся сырости», и следующих данных:

наименование предприятия-изготовителя или его товарный знак;

наименование изделия;

количество сосудов, шт;

обозначение настоящего стандарта.

5.4. Сосуды должны храниться в крытом помещении соответственно группе условий хранения Л по ГОСТ 15150—69.

6. ГАРАНТИИ ИЗГОТОВИТЕЛЯ

6.1. Изготовитель должен гарантировать соответствие сосудов требованиям настоящего стандарта при соблюдении условий хранения, установленных стандартом.

6.2. Гарантийный срок хранения сосудов — один год со дня изготовления.

Редактор *Р. С. Федорова*
Технический редактор *О. Н. Никитина*
Корректор *А. Г. Старостин*

Сдано в набор 13.06.79 Подп. в печ. 23.07.79 0,5 п. л. 0,26 уч. -изд. л. Тир. 8000 Цена 3 коп.

Ордена «Знак Почета» Издательство стандартов, 123557, Москва, Новопресненский пер , 3
Калужская типография стандартов, ул. Московская, 256. Зак. 1658