

**ВТУЛКИ ЗАЖИМНЫЕ СО СМЕЩЕННЫМ  
ЦИЛИНДРИЧЕСКИМ ОТВЕРСТИЕМ  
ДЛЯ СДВОЕННЫХ ГНЕЗД К ТОКАРНО-  
РЕВОЛЬВЕРНЫМ СТАНКАМ**

**ГОСТ  
17183—71\***

**Конструкция и размеры**

Turret lathe collets with displaced cylindrical  
hole for double nests,  
Design and dimensions

Взамен  
МН 1012—60

Постановлением Государственного комитета стандартов Совета Министров СССР  
от 10 сентября 1971 г. № 1572 срок введения установлен  
Проверен в 1981 г.

с 01.01 1973 г.

**Несоблюдение стандарта преследуется по закону**

1. Конструкция и размеры втулок должны соответствовать указанным на чертеже и в таблице.

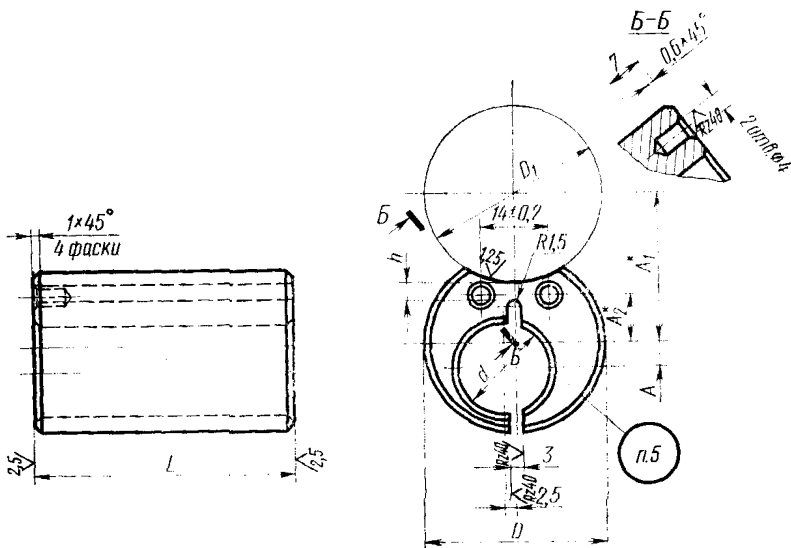

\* Размеры  $A_1$  и  $A_2$  указываются в заказе.

Издание официальное

Перепечатка воспрещена



\* Переиздание декабрь 1981 г. с Изменением № 1,  
утвержденным в марте 1981 г. (ИУС № 5 — 1981 г.)

## Размеры в мм

Обозначение втулок	Применяе- мость	$D$	$d$	$L$	$A$	$D_1$ (пред. откл. по Н7)	$h$	Масса, кг ≈
6117-0811		38*	(15)	55	7	38	3	0,39
6117-0812	16		5		0,38			
6117-0813			6		0,33			
6117-0814		40	20		11	40		0,38
6117-0815		50	30	75	6	50	4	0,67
6117-0816					6			0,51
6117-0817								0,70

\* Для оснащения станков, выпущенных до 1 января 1972 г.

Примечание. Размер, заключенный в скобки, по возможности не применять.

Пример условного обозначения втулки диаметрами  $D=38$  мм,  $d=16$  мм и длиной  $L=55$  мм:

*Втулка 6117-0812 ГОСТ 17183—71*

(Измененная редакция, Изм. № 1).

2. Материал — сталь марки У7 по ГОСТ 1435—74.

3. Допуск параллельности оси отверстия относительно наружной поверхности — 0,15 мм.

(Измененная редакция, Изм. № 1).

4. Остальные технические требования — по ГОСТ 17166—71.

5. Маркировать: обозначение втулки и товарный знак предприятия-изготовителя.