



**ГОСУДАРСТВЕННЫЙ СТАНДАРТ  
СОЮЗА ССР**

**ИЗДЕЛИЯ САНИТАРНЫЕ  
КЕРАМИЧЕСКИЕ**

**ОБЩИЕ ТЕХНИЧЕСКИЕ УСЛОВИЯ**

**ГОСТ 15167—85  
(СТ СЭВ 3981—83)**

**Издание официальное**

Цена 3 коп.

**ГОСУДАРСТВЕННЫЙ КОМИТЕТ СССР ПО ДЕЛАМ СТРОИТЕЛЬСТВА  
Москва**

**РАЗРАБОТАН** Министерством промышленности строительных материалов СССР

**ИСПОЛНИТЕЛИ**

В. И. Канаева (руководитель темы); Н. С. Белостоцкая, канд. техн. наук;  
Г. И. Зубова

**ВНЕСЕН** Министерством промышленности строительных материалов СССР

Зам. министра В. И. Чирков

**УТВЕРЖДЕН И ВВЕДЕН В ДЕЙСТВИЕ** Постановлением Государственного комитета СССР по делам строительства от 6 июня 1985 г. № 78

**ИЗДЕЛИЯ САНИТАРНЫЕ КЕРАМИЧЕСКИЕ**

Общие технические условия

Ceramic sanitary ware.  
General specifications**ГОСТ****15167—85****[СТ СЭВ 3981—83]**

Взамен

**ГОСТ 15167—78**

ОКП 49 6000

Постановлением Государственного комитета СССР по делам строительства от 6 июня 1985 г. № 78 срок введения установлен

с 01.01.86**Несоблюдение стандарта преследуется по закону**

Настоящий стандарт распространяется на керамические (фарфоровые, полуфарфоровые и фаянсовые) умывальники, унитазы, смывные бачки, биде, писсуары, раковины и другие аналогичные изделия, устанавливаемые в санитарных узлах, в бытовых и других помещениях зданий различного назначения, в санитарных узлах речных и морских судов и железнодорожных вагонов.

Стандарт полностью соответствует СТ СЭВ 3981—83.

**1. ТЕХНИЧЕСКИЕ ТРЕБОВАНИЯ**

1.1. Изделия должны изготавливаться в соответствии с требованиями настоящего стандарта, а также стандартов или технических условий на изделия конкретных видов по рабочим чертежам и технологическим инструкциям, утвержденным в установленном порядке.

1.2. Изделия должны иметь гладкую поверхность.

1.3. Изделия должны быть равномерно покрыты блестящей однотонной белой или цветной глазурью или быть декорированными.

Места на поверхностях изделий, которые допускается не покрывать глазурью, приведены в справочном приложении.

1.4. Цвет и оттенки цвета глазури на поверхностях изделий должны соответствовать цвету и оттенкам цвета образцов-эталонов, утвержденных в установленном порядке.

1.5. Поверхности изделий, исходя из назначения изделия и условий их установки (монтажа) и эксплуатации, разделяют на видимую, функциональную (рабочую), монтажную и невидимую.

Определение поверхностей изделий — по СТ СЭВ 1002—78, а распределение их по назначению, условиям установки (монтажа) и эксплуатации приведены в справочном приложении к стандарту.

1.6. Изделия должны быть термически стойкими, а глазурь на изделиях должна быть термически и химически стойкой.

1.7. Водопоглощение изделий высшей категории качества, изготовленных из фарфора, не должно превышать 0,5%, из полуфарфора — 4,0%, из фаянса — 11,0%.

Водопоглощение изделий первой категории качества, изготовленных из фарфора, не должно превышать 1,0%, из полуфарфора — 5,0%, из фаянса — 12,0%.

1.8. Изделия не должны иметь сквозных видимых и невидимых трещин.

1.9. Изделия, в зависимости от показателей внешнего вида, подразделяют на изделия высшей и первой категорий качества (1, 2 и 3-го сортов).

Изделия 3-го сорта могут поставляться по предварительному согласованию изготовителя с потребителем.

1.10. На видимых поверхностях изделий высшей категории качества допускаются только рассеянные мушки и наколы.

На невидимой функциональной поверхности изделий высшей категории качества допускаются: разница в оттенке цвета, матовость, натеки, мушки, наколы, засорка общей площадью не более 1,0 см<sup>2</sup>, подглазурные пятна.

Общее число видов дефектов на видимой и функциональной поверхностях на одном изделии высшей категории качества не должно быть более двух.

1.11. Внешний вид видимых и функциональных поверхностей изделий первой категории качества должен удовлетворять требованиям, указанным в таблице.

Вид дефекта*	Дефекты по сортам		
	1	2	3
Оттенок основного цвета	Не допускается на видимых поверхностях		Допускается, если не ухудшает внешний вид изделия
Матовость	Не допускается		То же
Плешинки	Не допускаются	Допускаются общей площадью не более: 1,5 см <sup>2</sup>	3,0 см <sup>2</sup>

Продолжение

Вид дефекта*	Дефекты по сортам		
	1	2	3
Подтеки глазури	Не допускаются	Допускаются, если не ухудшают внешний вид изделия	
Вскипание глазури	Не допускается	Допускается, если не ухудшает внешний вид изделия	
Прыщи	Не допускаются	Допускаются диаметром до 2 мм не более 4 шт.	
Мушки рассеянные:	Допускаются на видимых поверхностях не более:	Допускаются, если не ухудшают внешний вид изделия	
для умывальников	2 шт.	6 шт.	
для других изделий	6 шт.	10 шт.	
Посечки	Не допускаются на видимых поверхностях	Не допускаются на видимых функциональных поверхностях. На видимых нефункциональных поверхностях допускаются общей длиной не более 10 мм	Допускаются на видимых поверхностях общей длиной не более 20 мм
Холодный треск и цек		Не допускается	
Наколы		Допускаются рассеянные	
Засорка	Не допускается	На видимых поверхностях допускается общей площадью не более: 0,5 см <sup>2</sup>   1,0 см <sup>2</sup> На невидимых функциональных поверхностях допускается общей площадью не более: 2,0 см <sup>2</sup>   3,0 см <sup>2</sup>	
Пятна	Не допускаются	Допускаются малозаметные	
Выплавки (выгорки)	Не допускаются	Не допускаются на видимых функциональных поверхностях. На невидимых функциональных поверхностях и видимых нефункциональных поверхностях допускаются диаметром до 2 мм, не более:	
		3 шт.	5 шт.
Отколы	Не допускаются	Допускаются на ребрах, прилегающих к стене и полу: глубиной до 2 мм,   глубиной до 3 мм, длиной до 10 мм   длиной до 20 мм не более 1 шт.   не более 2 шт.	
Волнистость	Не допускается	Допускается	

Продолжение

Вид дефекта	Дефекты по сортам		
	1	2	3
Остеклованные места	Допускаются общей площадью не более 0 25 см <sup>2</sup>   1 00 см <sup>2</sup>   2 00 см		

\* Термин «Вид дефекта» — по СТ СЭВ 1002—78

1 12 На монтажной и невидимой поверхностях изделия всех сортов не допускаются холодный треск и цек другие виды дефектов указанные в таблице допускаются если они не препятствуют монтажу или эксплуатации

1 13 При определении сортности изделия не учитывают сосредоточенные на небольшом участке бледные мушки диаметром менее 0 5 мм заглазурированные мелкие посечки и царапины а на наружной поверхности дна смывных высокораспологаемых баков также следы от подставок общей площадью до 4 см<sup>2</sup>

1 14 Общее число видов дефектов на видимой и функциональной поверхностях на одном изделии первой категории качества не должно превышать

- трех — на изделиях 1 го сорта
- пяти — на изделиях 2 го сорта
- семи — на изделиях 3 го сорта

1 15 Мелкие трещины выгорки засорка, слипыш отбитости могут быть устранены заделкой их белым цементом зачисткой шлифовкой или другим способом определяемым предприятием изготовителем

## 2 ПРАВИЛА ПРИЕМКИ

2 1 Правила приемки — по стандартам или техническим условиям на изделия конкретных видов

## 3 МЕТОДЫ ИСПЫТАНИИ

3 1 Методы испытания изделий — по ГОСТ 13449—82

## 4 МАРКИРОВКА УПАКОВКА ТРАНСПОРТИРОВАНИЕ И ХРАНЕНИЕ

4 1 На каждом изделии должен быть нанесен товарный знак предприятия изготовителя и сорт изделия

На изделиях, которым в установленном порядке присвоен государственный Знак качества должно быть дополнительно нане

сено его изображение по ГОСТ 1.9—67, а на изделиях, предназначенных для поставки торговым организациям, должна быть обозначена также розничная цена изделия.

4.2. Нанесение маркировки должно производиться на невидимых поверхностях изделий.

Маркировку следует наносить водостойкой краской или путем наклейки этикетки.

4.3. При отгрузке потребителю, в том числе при отгрузке в торговую сеть, изделия упаковывают в дощатые обрешетки типов I—1, I—2 и IV по ГОСТ 12082—82, решетчатые дощатые ящики по ГОСТ 2991—76, а также контейнеры по ГОСТ 20435—75, ГОСТ 15102—75 с перекладкой изделий древесной стружкой по ГОСТ 5244—79, морской травой по ГОСТ 6730—75, бумажной или картонной макулатурой по ГОСТ 10700—84 или опилками; ряды изделий перекладывают досками.

Упакованные изделия укладывают вплотную рядами в продольном направлении по всей площади вагона до полной вместимости.

4.4. Транспортная маркировка груза — по ГОСТ 14192—77.

4.5. Допускается поставка изделий автотранспортом без упаковки, но с перекладкой их древесной стружкой по ГОСТ 5244—79. При этом должны быть приняты меры к предохранению изделий от механических повреждений и защиты их от воздействия атмосферных осадков.

4.6. Предприятие-изготовитель должно сопровождать каждую партию изделий документом о качестве, в котором указывают:

наименование и адрес предприятия-изготовителя;

наименование министерства или ведомства, в систему которого входит предприятие-изготовитель;

наименование изделий, их тип, сорт, число, условное обозначение;

наименование материала, из которого изготовлены изделия (фарфор, полуфарфор, фаянс);

обозначение стандарта или технических условий на изделия конкретных видов;

номер и дату выдачи документа.

Документ должен быть подписан ответственным лицом технического контроля предприятия-изготовителя.

4.7. Сопроводительные документы на изделия, которым в установленном порядке присвоен государственный Знак качества, должны иметь его изображение по ГОСТ 1.9—67.

4.8. Изделия транспортируют всеми видами транспорта в соответствии с правилами перевозок грузов, действующими на каждом виде транспорта.

4.9. По железной дороге изделия транспортируют в крытых вагонах или в контейнерах на открытом подвижном составе.

4.10. При транспортировании изделий в районы Крайнего Севера и в труднодоступные районы СССР тара и упаковка должны соответствовать требованиям ГОСТ 15846—79.

4.11. Хранить изделия следует отдельно по видам и сортам в закрытых складских помещениях.

*ПРИЛОЖЕНИЕ*  
*Справочное*

**РАСПРЕДЕЛЕНИЕ ПОВЕРХНОСТЕЙ САНИТАРНЫХ КЕРАМИЧЕСКИХ  
ИЗДЕЛИЙ ПО НАЗНАЧЕНИЮ, УСЛОВИЯМ УСТАНОВКИ (МОНТАЖА)  
И ЭКСПЛУАТАЦИИ**

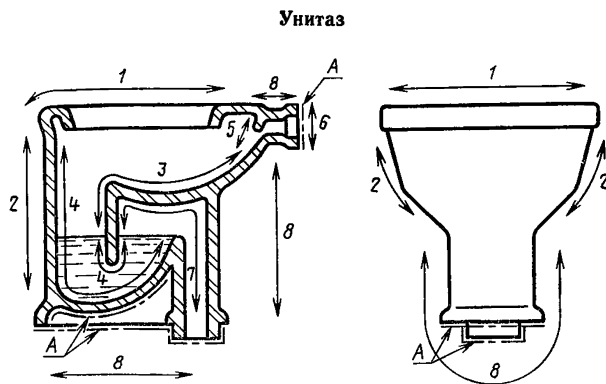



Обозначение поверхности	Поверхность		
	видимая	функциональная	монтажная или невидимая
1	+	—	—
2	+	—	—
3	+	+	—
4	—	+	+
5	+	+	—
6	—	—	+
7	—	+	+
8	—	—	+

Черт. 1

Примечания к черт. 1—5:

1. Знак «+» означает, что поверхность относится к данному наименованию, знак «—» — не относится.

2. Поверхность А допускается не глазурировать.

**Умывальник**

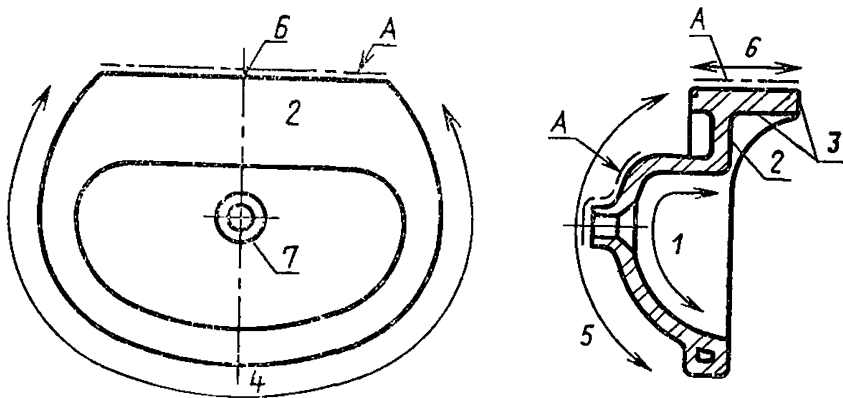

Обозначение поверхности	Поверхность		
	видимая	функциональная	монтажная или невидимая
1	+	+	—
2	+	+	—
3	+	—	—
4	+	—	—
5	—	—	+
6	—	—	+
7	—	—	+

Черт. 2

Писсуар

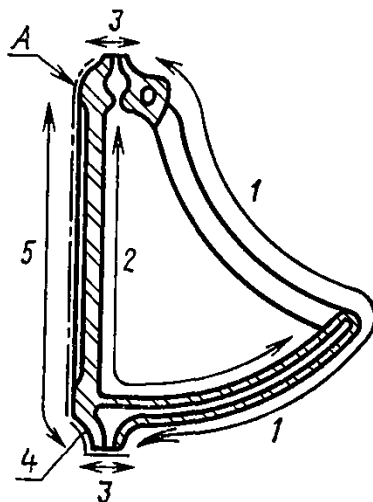

Обозначение поверхности	Поверхность		
	видимая	функциональная	монтажная или невидимая
1	+	—	—
2	+	+	—
3	—	—	+
4	—	—	+
5	—	—	+

Черт. 3

## Биде

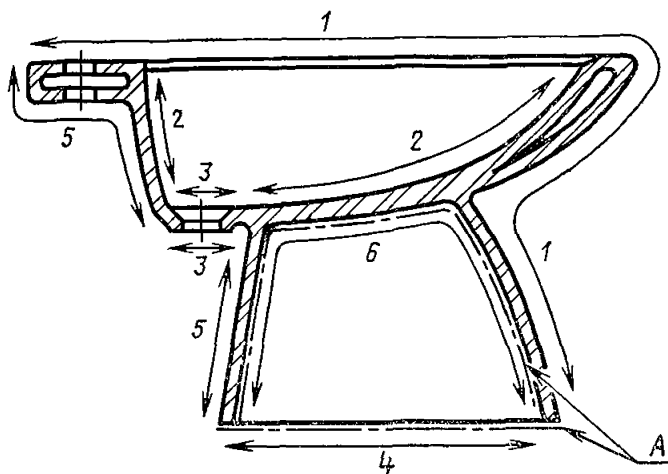

Обозначение поверхности	Поверхность		
	видимая	функциональная	монтажная или невидимая
1	+	—	—
2	+	+	—
3	—	—	+
4	—	—	+
5	—	—	+
6	—	—	+

Черт. 4

Смывной бачок

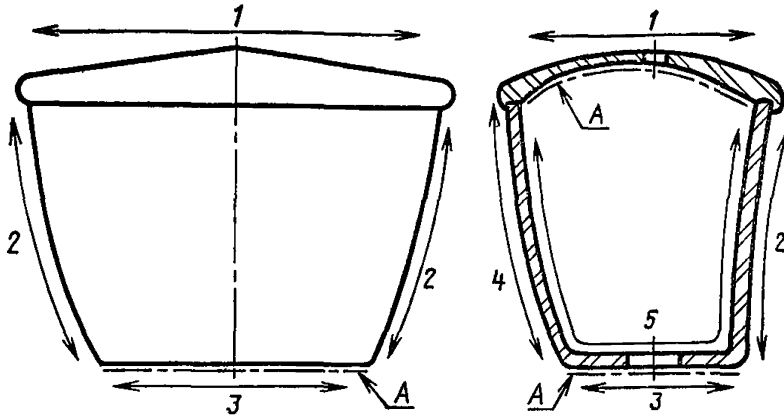

Обозначение поверхности	Поверхность		
	видимая	функциональная	монтажная или невидимая
1	+	—	—
2	+	—	—
3	—	—	+
4	—	—	+
5	—	+	+

Черт. 5

Редактор *В. П. Огурцов*  
 Технический редактор *М. И. Максимова*  
 Корректор *Е. И. Евтева*

Сдано в наб. 15.07.85 Подп. в печ. 26.09.85 0,75 усл. п. л. 0,75 усл. кр.-отт. 0,62 уч. изд. л.  
 Тир. 20 000 Цена 3 коп.

Ордена «Знак Почета» Издательство стандартов, 123840, Москва, ГСП, Новопресненский пер., 3  
 Тип. «Московский печатник», Москва, Лялин пер., 6. Зак. 867