	<p>УНИФИЦИРОВАННЫЕ УЗЛЫ И ДЕТАЛИ КОНТАКТНОЙ СЕТИ ТРАМВАЯ И ТРОЛЛЕЙБУСА</p> <p>Выпуск 2 - Специальные части контактной сети троллейбуса</p> <p>Назначение - для обеспечения надёжного прохода токоприёмника в местах секционирования, пересечения и углов излома контактных линий</p>	<p>ПАСПОРТ ТИПОВЫЕ УЗЛЫ И ДЕТАЛИ СЕРИЯ 4.507-I ВП.2 УДК 621.332</p> <p>Разработаны "Мосгортранс-проектом, Москва И13035, Раушская наб., д. 22</p> <p>Утверждены и введены в действие Мосгорисполкомом, решение № 10/52 от 18 марта 1974г.</p>
<p>ЧАСТЬ</p> <p style="font-size: 2em;">3</p> <p>Раздел 4 Группа 4.507</p>		

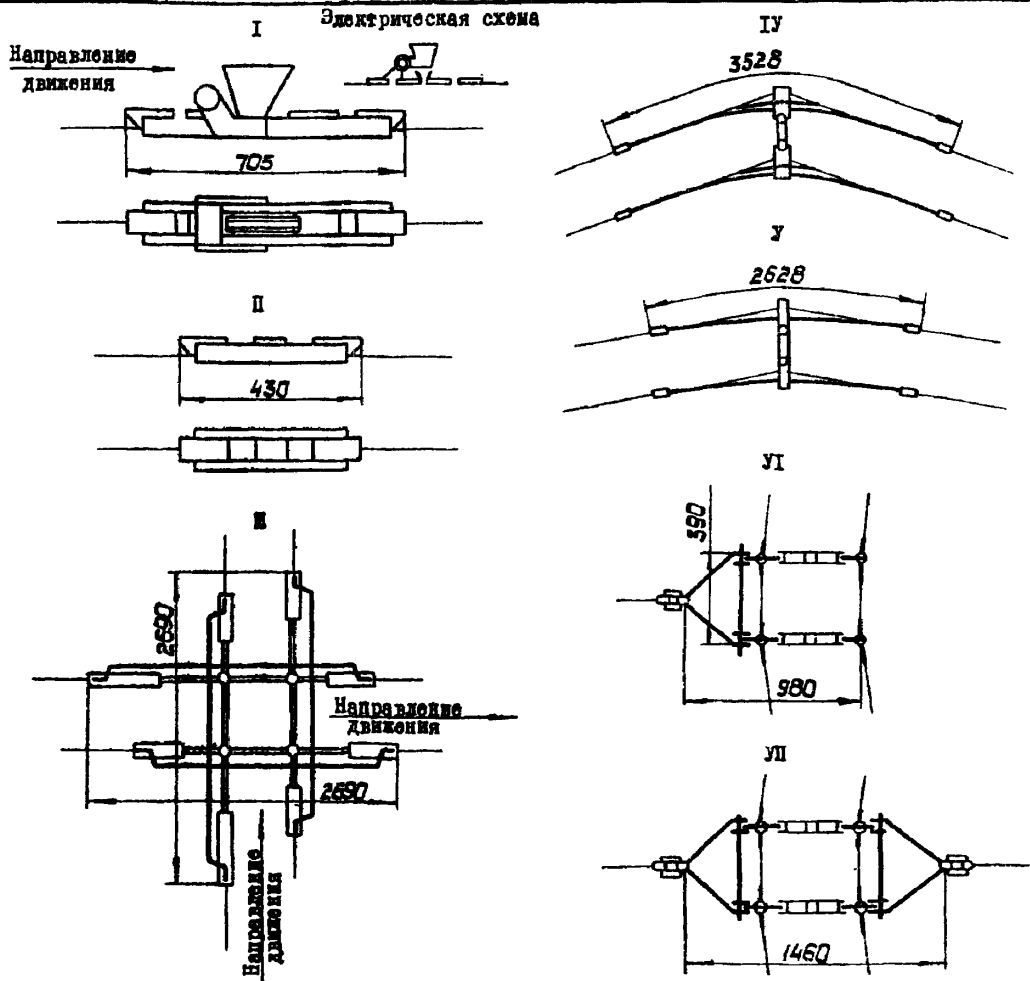

Наименование	Тип	№ чертёжа	Масса кг
I. Секционный изолятор	СИ-6Д	724.00.000	10,8
II. Секционный изолятор	СИ-6М	725.00.000	6
III. Пересечение троллейбусных линий	МПИ-6Д	726.00.000	106
IV. Держатель кривой	КД 25/45	727.00.000	28
V. Держатель кривой	КД 10/25	728.00.000	15,6
VI. Держатель кривой	КД 6/12А	729.00.000	11
VII. Держатель кривой	КД 6/12Б	730.00.000	13,6

ТЕХНИЧЕСКАЯ ХАРАКТЕРИСТИКА И УКАЗАНИЯ ПО ПРИМЕНЕНИЮ

Специальные части предназначены для установки на контактной сети троллейбусов напряжением 600В постоянного тока с медными контактными проводами марки МФ-85 по ГОСТ 2584-63, рассчитаны для взаимодействия со штанговым токоприёмником типа РТ-6М, имеющим токоёмкую головку РТ-14А. Силовые элементы конструкций рассчитаны на натяжение контактного провода 1000 кгс; интервал рабочих температур принят от -40°C до $+40^{\circ}\text{C}$.

Секционные изоляторы СИ-6Д и СИ-6М предназначены для деления контактной сети на ряд электрически изолированных друг от друга участков. Изолятор СИ-6Д устанавливается на проводе положительной полярности и оснащён устройством для принудительного гашения электрической дуги; изолятор СИ-6М не имеет такого устройства, устанавливается на проводе отрицательной полярности. Ходовую линию изолятора СИ-6Д образуют два концевых зажима, необходимые для крепления изолятора на проводах, и два ходовых элемента, разделенные между собой тремя воздушными промежутками. Первый ходовой элемент электрически соединен с входным концевым зажимом через дугогасительную катушку, второй ходовой элемент нейтрален. Дугогасительная намера расположена над вторым по ходу воздушным промежутком. Силовая часть изолятора выполнена из двух изоляционных брусьев, скрепленных между собой дугообразными концевыми скобами. Ходовую линию изолятора СИ-6М образуют два концевых зажима и средний нейтральный элемент.

Пересечение МПИ-6Д предназначено для установки в местах пересечения двух контактных линий троллейбуса под любым углом встречи от 50° до 90° . Пересечение состоит из сборной средней части и секционных изоляторов СИ-6Д и СИ-6М, электрически изолирующих её от всех подходящих контактных проводов. Средняя часть составлена из двух стальных неразборных и двух разборных брусьев. Транзит тока через секционные изоляторы и среднюю часть осуществляется четырьмя электрическими перемычками, выполненными из изолированного контактного провода. Пересечение МПИ-6Д комплектуется двумя изоляторами СИ-6Д и четырьмя изоляторами СИ-6М. Пересечение МПИ-6Д2 обеспечивает возможность прохода токоприёмника в прямом и обратном направлениях и предназначено для установки в парках, комплектуется четырьмя СИ-6Д и четырьмя СИ-6М. Центры встречи пересечения токоприёмник проходит ребрами токоёмных головок.

Держатели кривые КД $\frac{25}{45}$; КД $\frac{10}{25}$; КД $\frac{6}{12}$ предназначены для установки на криволинейных участках контактной линии в местах резких углов излома контактных проводов с целью создания плавной ходовой линии для движения токоприёмников троллейбуса. Криводержатель КД $\frac{6}{12}$ разработан в двух модификациях: КД $\frac{6}{12}$ -А — предназначен для использования в оттягивающих системах подвесок; КД $\frac{6}{12}$ -Б — в неразрезных гибких поперечинах.

Ходовую линию кривых держателей КД $\frac{25}{45}$; КД $\frac{10}{25}$ образуют две шины из круглого стального прутка, имеющие специальные концевые проходные устройства и зажимы, обеспечивающие плавное прохождение токоприёмником кривых держателей. В конструкции КД $\frac{6}{12}$ проход токоприёмника осуществляется непосредственно по контактным проводам.

Углы излома контактных проводов на кривом держателе:

$$\text{КД } \frac{25}{45} \text{ от } 25^{\circ} \text{ до } 45^{\circ}$$

$$\text{КД } \frac{10}{25} \text{ от } 10^{\circ} \text{ до } 25^{\circ}$$

$$\text{КД } \frac{6}{12} \text{ от } 6^{\circ} \text{ до } 12^{\circ}$$

Тип спецчасти	Максимальная скорость движения троллейбуса км/час
СИ-6Д; СИ-6М	60
МПИ-6Д	25
КД $\frac{6}{12}$; КД $\frac{10}{25}$; КД $\frac{25}{45}$	25; 20; 15

Объём технической документации 324 формата.