

<p>СССР</p>	<p>СТРОИТЕЛЬНЫЙ КАТАЛОГ ЧАСТЬ 3 ТИПОВАЯ ДОКУМЕНТАЦИЯ НА КОНСТРУКЦИИ, ИЗДЕЛИЯ И УЗЛЫ ЗДАНИЙ И СООРУЖЕНИЙ</p>	<p>СТРОИТЕЛЬНЫЕ КОНСТРУКЦИИ И ИЗДЕЛИЯ 3.501.2-141 УДК 624.21.093</p>
<p>ЦИТП</p>	<p>ПРОЛЕТНЫЕ СТРОЕНИЯ ИНВЕНТАРНЫЕ МЕТАЛЛИЧЕСКИЕ ДЛИНОЙ 12 И 18 М ИЗ ШИРОКОПОЛОЧНЫХ ПРОКАТНЫХ БАЛОК ДЛЯ ЖЕЛЕЗНОДОРОЖНЫХ МОСТОВ ПОД КОЛЕСО 750 ММ</p>	<p>FLCB</p>
<p>ДЕКАБРЬ 1985</p>		<p>На I-м листе На 2-х страницах Страница I</p>

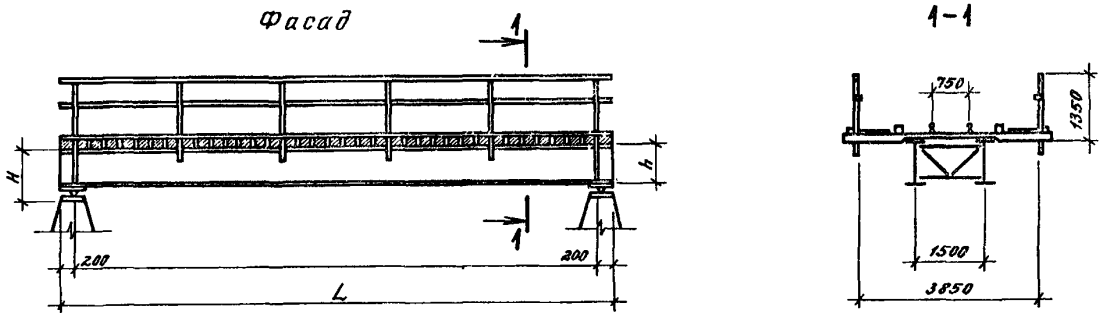

D1AA ТЕХНИЧЕСКАЯ ХАРАКТЕРИСТИКА

Настоящий выпуск содержит рабочие чертежи металлических пролетных строений длиной 12 и 18 м с ездой поверху и верхнего строения мостового полотна из дерева.

Пролетные строения решены в виде двух главных балок с расстоянием в осях 1500 мм, соединенных решетчатыми поперечными диафрагмами и горизонтальными фермами.

Основные несущие конструкции выполнены из прокатных широкополочных двутавров по ТУ I4-2-24-72 из углеродистой стали марки I6Д по ГОСТ 6713-75^Ж.

Все заводские соединения - сварные. Все монтажные соединения - на болтах нормальной точности М22 из стали марки Ст30 по ГОСТ 1050-74^Ж с постановкой контргаек.

Опорные части тангенциальные сварные из низколегированной конструкционной стали для мостостроения марки I5ХСНД по ГОСТ 6713-75^Ж.

Мостовое полотно выполняется из брусьев 200x240 мм по ГОСТ 8486-66^Ж. Крепление мостовых брусьев к верхним поясам балок осуществляется с помощью специальных лапчатых болтов.

Металлоизделия для скрепления деревянных элементов - из стали марки ВСтЗсп4 по ГОСТ 380-71^Ж.

ОСНОВНЫЕ ПОКАЗАТЕЛИ

№ пп	Варианты пролетных строений	Показатели, мм		Расход					Масса металлоконструкций, т
				Металлические пролетные строения		Мостовое полотно			
		H	h	Сталь, т		Метизы, т	Пиленый лес, м ³	Гвозди и метизы, кг	
				I6Д	I5ХСНД				
I.	Пролетное строение L = 12 м	932	792	6,141	0,244	0,168	7,300	124,340	6,385
2.	Пролетное строение L = 18 м	1140	1000	13,423	0,216	0,312	11,610	204,920	13,750

ПРОЛЕТНЫЕ СТРОЕНИЯ ИНВЕНТАРНЫЕ МЕТАЛЛИЧЕСКИЕ ДЛИНОЙ I2 И I8 М ИЗ ШИРОКОПОЛОЧНЫХ ПРОКАТНЫХ БАЛОК ДЛЯ ЖЕЛЕЗНОДОРОЖНЫХ МОСТОВ ПОД КОЛЕЮ 750 ММ	СТРОИТЕЛЬНЫЕ КОНСТРУКЦИИ И ИЗДЕЛИЯ 3.50I.2-I4I	Лист I Страница 2
С2ВА УКАЗАНИЯ ПО ПРИМЕНЕНИЮ		
<p>Пролетные строения предназначены для мостовых переходов лесовозных железных дорог узкой колеи через овраги и средние водотоки.</p>		
<p>Металлические конструкции разработаны из условий изготовления их на специализированных заводах.</p>		
<p>Необходима очистка, грунтовка и окраска стальных конструкций.</p>		
<p>Транспортировка пролетных строений к месту строительства моста осуществляется поблочно (при максимальной длине блока I2 м) автомобилем или железнодорожным транспортом.</p>		
<p>Монтаж конструкций должен производиться по специально разработанному для конкретных условий строительства проекту производства работ.</p>		
<p>J30B СКОРОСТНОЙ НАПОР ВЕТРА - $\frac{100 \text{ кгс/м}^2}{0,98 \text{ кПа}}$</p>	<p>J3DA ВРЕМЕННАЯ НАГРУЗКА - Л4 - от подвижного состава, $\frac{300 \text{ кгс/м}^2}{2,94 \text{ кПа}}$ - от толпы на тротуарах</p>	
<p>N1BD РАСЧЕТНАЯ ТЕМПЕРАТУРА НАРУЖНОГО ВОЗДУХА - минус 40°C</p>		
<p>G2DD КЛИМАТИЧЕСКИЙ РАЙОН И ПОДРАЙОН СССР - П, IВ</p>		
ДОПОЛНИТЕЛЬНЫЕ ДАННЫЕ		
<p>На проезжей части предусматривается возможность устройства площадки-убежища, служащей также для размещения противопожарного инвентаря.</p>		
<p>Конструктивные решения настила тротуаров, охранного бруса, перильных ограждений приняты аналогично серии 3.50I-60 выпуск 2 "Деревянные мосты для лесовозных железных дорог с колеей 750 мм".</p>		
<p>Пролетные строения по данной серии устанавливаются на опоры индивидуальной проектировки</p>		
<p>Другие действующие типовые конструкции металлических пролетных строений мостов УЖД отсутствуют.</p>		
В7ЕА СОСТАВ ПРОЕКТНОЙ ДОКУМЕНТАЦИИ		
<p>Выпуск I. Пролетные строения</p>		
<p>Объем проектных материалов, приведенных к формату А4, - 92 форматки</p>		
В7ВА АВТОР ПРОЕКТА	<p>Государственный проектный институт Ленпроектстальконструкция, I9000, Ленинград, пр.Майорова, I/I2</p>	
В7НА УТВЕРЖДЕНИЕ	<p>Утверждены Министерством лесной, целлюлозно-бумажной и деревообрабатывающей промышленности СССР I4.I2.83, протокол № I30 Введены в действие Гипролестрансом с 0I.08.85 приказом от 28.05.85 №I12. Срок действия -I988г.</p>	
В7КА ПОСТАВЩИК	<p>Новосибирский филиал ЦИТИ, 63005I, Новосибирск, 5I, пр.Дзержинского, 8I/2.</p>	
<p>Инв.№ Катал.л.№ 052602</p>		