

<b>СССР</b>	СТРОИТЕЛЬНЫЙ КАТАЛОГ ЧАСТЬ 3 ТИПОВАЯ ДОКУМЕНТАЦИЯ НА КОНСТРУКЦИИ, ИЗДЕЛИЯ И УЗЛЫ ЗДАНИЙ И СООРУЖЕНИЙ	СТРОИТЕЛЬНЫЕ КОНСТРУКЦИИ И ИЗДЕЛИЯ Серия 3.501.1-149 Вып.0-1,1-1,2
<b>ЦИТП</b>	ФУНДАМЕНТЫ ДЛЯ ЦЕНТРИФУГИРОВАННЫХ ЖЕЛЕЗОБЕТОННЫХ ОПОР КОНТАКТНОЙ СЕТИ ЖЕЛЕЗНЫХ ДОРОГ	УДК 624.15
ЯНВАРЬ 1989		На 2-х листах На 4-х страницах Страница I

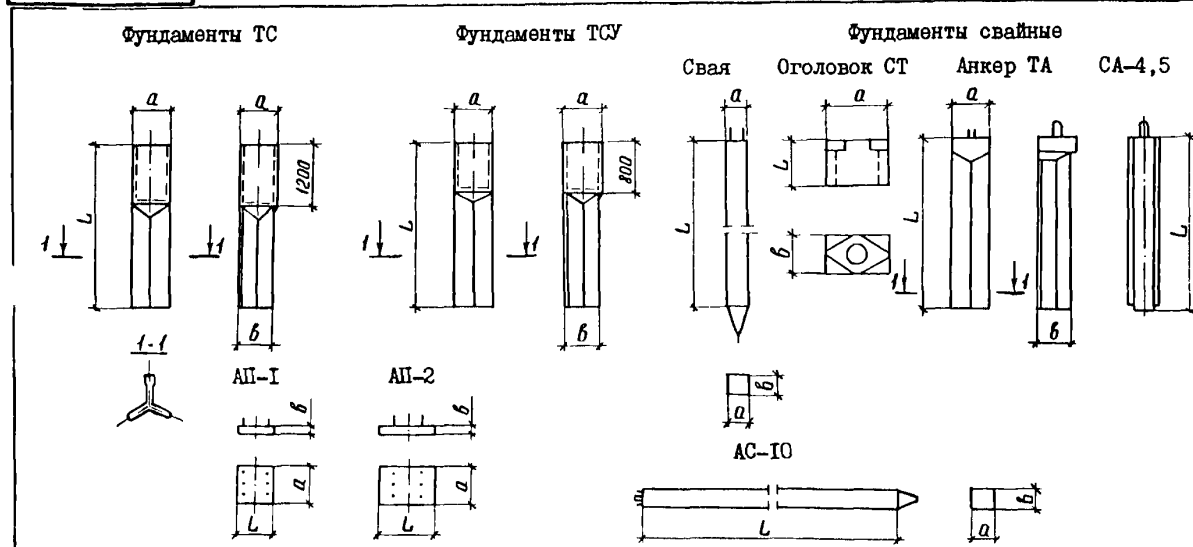

**ДИАА ТЕХНИЧЕСКАЯ ХАРАКТЕРИСТИКА**

Бетон по прочности на сжатие принят класса В30, для свай - класса В25.  
 Продольная рабочая арматура принята класса А-III, для климатических условий с расчетной зимней температурой наружного воздуха ниже минус 40°C - А-II, для оголовка класса Вр-I, ГОСТ 5781-82 и ГОСТ-6727-80.  
 Поперечная арматура принята класса Вр-I, ГОСТ 6727-80.

**НОМЕНКЛАТУРА ИЗДЕЛИЙ**

Марка изделия	Размеры, мм			Расход		Масса изделия, т
	а	в	L	Бетон		
				класс	объем, м <sup>3</sup>	
ТС-60-3,5	670	590	3500	В30	0,56	54,7
ТС-80-3,5						66,0
ТС-100-3,5						78,5
ТС-120-3,5						89,4
ТС-60-4,0			4000		0,61	58,9
ТС-80-4,0						72,0
ТС-100-4,0						85,5
ТС-120-4,0						98,0
ТС-60-4,5			4500		0,65	63,1
ТС-80-4,5						78,0
ТС-100-4,5						92,5
ТС-120-4,5						106,7

Продолжение

Марка изделия		Размеры, мм			Расход			Масса изделия, т			
		а	в	L	Бетон		Сталь, кг				
					класс	объем, м <sup>3</sup>					
Фундаменты	ТСУ-60-3,5	670	590	3500	В30	0,47	53,8	1,18			
	ТСУ-80-3,5						65,4				
	ТСУ-100-3,5						77,9				
	ТСУ-120-3,5						87,5				
	ТСУ-60-4,0			4000		0,52	59,8		1,30		
	ТСУ-80-4,0						73,1				
	ТСУ-100-4,0						87,6				
	ТСУ-120-4,0						100,5				
	ТСУ-60-4,5			4500		0,57	62,4			1,42	
	ТСУ-80-4,5						77,6				
	ТСУ-100-4,5						92,7				
	ТСУ-120-4,5						107,2				
Сваи	С-8-1	350	350	8000	В25	1,01	200,6	2,53			
	С-8-2						244,6				
	С-8-3						295,1				
	С-10-1			10000		1,25	238,9				3,13
	С-10-2						292,2				
	С-10-3						353,3				
Оголовок	СТ	870	670	800	В30	0,26	81,9	0,65			
Трехлучевой анкер	ТА-4,0	670	590	4000		0,53	56,3	1,33			
	ТА-4,5			4500		0,58	61,3	1,46			
Стойка анкера	СА-4,5	350	350	4350		0,53	143,3	1,33			
Анкерная плита	АП-1	800	150	600		0,07	18,2	0,18			
	АП-2			1200		0,14	28,0	0,36			
Свайный анкер	АС-10	350	350	10000	В25	1,25	334,5	3,13			
Фундаменты	ТС-60-3,5С	670	590	3500	В30	0,56	83,1	1,4			
	ТС-80-3,5С						89,7				
	ТС-100-3,5С						100,6				
	ТС-120-3,5С						113,0				
	ТС-60-4,0С			4000		0,61	89,0		1,53		
	ТС-80-4,0С						97,0				
	ТС-100-4,0С						109,2				
	ТС-120-4,0С						124,0				
	ТС-60-4,5С			4500		0,65	96,3			1,63	
	ТС-80-4,5С						104,9				
	ТС-100-4,5С						119,1				
	ТС-120-4,5С						135,5				
	ТСУ-60-3,5С			3500		0,47	82,25				1,18
	ТСУ-80-3,5С						89,05				
	ТСУ-100-3,5С						100,35				
	ТСУ-120-3,5С						113,15				

<b>ФУНДАМЕНТЫ ДЛЯ ЦЕНТРИФУГИРОВАННЫХ ЖЕЛЕЗОБЕТОННЫХ ОПОР          КОНТАКТНОЙ СЕТИ ЖЕЛЕЗНЫХ ДОРОГ</b>	<b>СТРОИТЕЛЬНЫЕ          КОНСТРУКЦИИ И          ИЗДЕЛИЯ</b> Серия 3.501.1-149 Вып. 0-1, 1-1, 2	Лист 2 Страница 3
--	--	----------------------

Продолжение								
Марка изделия		Размеры, мм			Расход			Масса изделия, т
		а	в	L	Бетон		Сталь, кг	
					класс	объем, м <sup>3</sup>		
Фундаменты	ТСУ-60-4,0С	670	590	4000	В30	0,52	91,75	1,30
	ТСУ-80-4,0С						99,65	
	ТСУ-100-4,0С						112,55	
	ТСУ-120-4,0С						127,35	
	ТСУ-60-4,5С	670	590	4500	В30	0,57	95,55	1,42
	ТСУ-80-4,5С						104,45	
	ТСУ-100-4,5С						118,95	
	ТСУ-120-4,5С						135,75	
Сваи	С-8-1С	350	350	8000	В25	1,01	244,6	2,53
	С-8-2С						295,1	
	С-8-3С						369,9	
	С-10-1С	350	350	10000	В25	1,25	292,2	3,13
	С-10-2С						353,3	
	С-10-3С						444,7	
Трухлучевой анкер	ТА-4,0С	670	590	4000	В30	0,53	73,9	1,33
	ТА-4,5С			4500			0,58	80,9
Стойка анкера	СА-4,5С	350	350	4350	В30	0,53	165,5	1,33
Анкерная плита	АП-1С	800	150	600	В30	0,07	18,2	0,18
	АП-2С			1200			0,14	28,0
Анкер свайный	АС-10С	350	350	10000	В25	1,25	395,8	3,13

## С2ВА УКАЗАНИЯ ПО ПРИМЕНЕНИЮ

Трехлучевые и свайные фундаменты устанавливают под железобетонные консольные опоры контактной сети и опоры с жесткими поперечинами с одиночными и спаренными стойками, а также опоры под ошиновку ОРУ 35, 110 и 220 кв тяговых подстанций и других аналогичных конструкций (прожекторных мачт, опор ЛЭП и т.п.).

Трехлучевые, стоечные и свайные анкера предназначены для железобетонных консольных анкерных опор контактной сети.

М1ВД РАСЧЕТНАЯ ТЕМПЕРАТУРА НАРУЖНОГО ВОЗДУХА до минус 40°С и ниже

С2МД СЕЙСМИЧНОСТЬ - до 9 баллов

С2ЕЕ ИНЖЕНЕРНО-ГЕОЛОГИЧЕСКИЕ УСЛОВИЯ

- а) обычные  
 б) пучинистые глубокого сезонного промерзания

С2ВЦ СТЕПЕНЬ АГРЕССИВНОСТИ СРЕДЫ - неагрессивная, слабо-, средне- и сильноагрессивная

## ДОПОЛНИТЕЛЬНЫЕ ДАННЫЕ

Настоящая серия разработана взамен типовой серии 3.501.1-137 (выпуск 0 и I)

Расшифровка марки изделия

ТС -60-3,5

ТС - трухлучевой стаканчик

3,5 - длина блока 3,5 м

60 - нормативный момент по прочности блока 60 кНм

ТСУ-100-4,5

ТСУ - трехлучевой стаканый укороченный

100 - нормативный момент по прочности блока 100 кНм

4,5 - длина блока 4,5 м

С-8-1

С - наименование элемента - свая

8 - длина сваи 8 м

1 - тип армирования сваи

СТ - наименование элемента - стакан (оголовок)

ТА - 4,0

ТА - трехлучевой анкер

4,0 - длина блока 4,0 м

СА - 4,5

СА - стойка анкера

4,5 - длина блока 4,5 м

АП-1

АП - анкерная плита

1 - тип анкерной плиты

АС-10

АС - анкер свайный

10 - длина сваи 10 м

Изделия, изготовленные для применения в климатических условиях с расчетной зимней температурой наружного воздуха ниже минус 40°C, маркируются дополнительной буквой "С".

Например ТС-60-4,0С

**В7ЕА СОСТАВ ПРОЕКТНОЙ ДОКУМЕНТАЦИИ**

Выпуск 0-1. Фундаменты трехлучевые стаканые. Материалы для проектирования

Выпуск 1-1. Фундаменты трехлучевые стаканые. Железобетонные элементы заводского изготовления. Рабочие чертежи

Выпуск 2. Железобетонные свайные фундаменты, стоечные и трехлучевые анкеры. Материалы для проектирования и рабочие чертежи

Объем проектных материалов, приведенных к формату А4 - 312 форматок

**В7ВА АВТОР ПРОЕКТА** Гипропромтрансстрой, 103064, Москва, К-64, Басманный тупик, 6а.

**В7НА УТВЕРЖДЕНИЕ** Утверждены МПС СССР указание от 16.09.88 № А-3080у  
 Введены в действие с 01.01.89 приказ "Гипропромтрансстрой"  
 от 19.09.88 № 262. Срок действия до 01.01.94

**В7КА ПОСТАВЩИК** Новосибирский филиал ЦИТИ - 630051, Новосибирск, 51  
 проспект Дзержинского, 81/2

Инв. № 23369

Катал. л. № 062598