

СССР	СТРОИТЕЛЬНЫЙ КАТАЛОГ ЧАСТЬ 3 ТИПОВАЯ ДОКУМЕНТАЦИЯ НА КОНСТРУКЦИИ, ИЗДЕЛИЯ И УЗЛЫ ЗДАНИЙ И СООРУЖЕНИЙ	СТРОИТЕЛЬНЫЕ КОНСТРУКЦИИ И ИЗДЕЛИЯ Серия I.020.I-4 Выпуск 5-1 УДК 691.87-427
ЦИТП	КОНСТРУКЦИИ РАМНОГО КАРКАСА МЕЖЭТАЖНОГО ПРИМЕНЕНИЯ ДЛЯ МНОГОЭТАЖНЫХ ОБЩЕСТВЕННЫХ ЗДАНИЙ, ПРОИЗВОДСТВЕННЫХ И ВСПОМОГАТЕЛЬНЫХ ЗДАНИЙ ПРОМЫШЛЕННЫХ ПРЕДПРИЯТИЙ	F J C G
СЕНТЯБРЬ 1987		На 2-х листах На 3 страницах Страница I

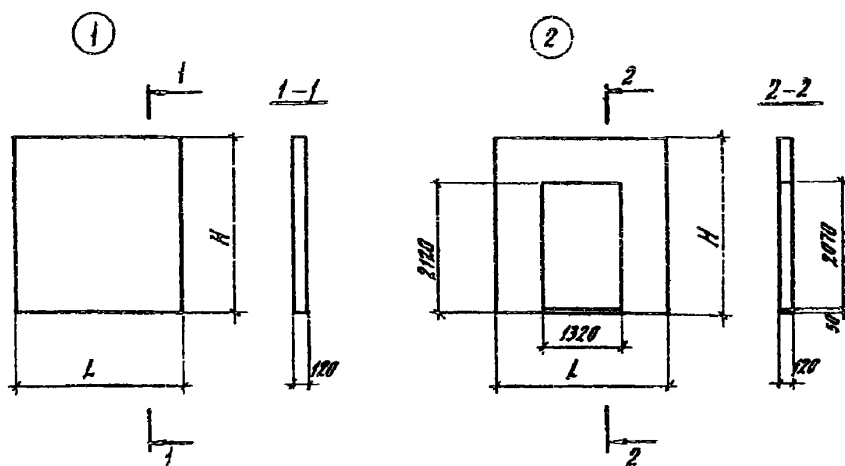

ДИАА ТЕХНИЧЕСКАЯ ХАРАКТЕРИСТИКА

Бетон тяжёлый

Вертикальная арматура из стали класса А-III.

Горизонтальная арматура из стали класса Вр-I.

Панели армируются сетками, каркасами, отдельными стержнями.

Арматура плоских арматурных изделий принята из горячекатаной арматурной стали класса А-III по ГОСТ 5781-82^X и стали класса Вр-I по ГОСТ 6727-80^X.

Строповочные петли изготавливаются из горячекатаной арматурной стали класса А-I по ГОСТ 5781-82^X.

Анкеры закладных изделий приняты из арматурной стали класса А-III, для пластин закладных изделий применяется сталь марки ВСтЗпс6-I по ТУ 14-I-3023-80.

КОНСТРУКЦИИ РАМНОГО КАРКАСА МЕЖЭТАЖНОГО ПРИМЕНЕНИЯ ДЛЯ
МНОГОЭТАЖНЫХ ОБЩЕСТВЕННЫХ ЗДАНИЙ, ПРОИЗВОДСТВЕННЫХ И
ВСПОМОГАТЕЛЬНЫХ ЗДАНИЙ И ПРОМЫШЛЕННЫХ ПРЕДПРИЯТИЙ

СТРОИТЕЛЬНЫЕ
КОНСТРУКЦИИ И
ИЗДЕЛИЯ
Серия I, 020-I-4
Вып. 5-1

Лист I
Страница 2

НОМЕНКЛАТУРА ПАНЕЛЕЙ ВНУТРЕННИХ СТЕН ЛЕСТНИЧНЫХ КЛЕТОК

Эскиз	Марка изделия	Размеры, мм		Расход материалов			Сталь, кг	Масса изделия, г
		L	H	Бетон				
				Марка М	Класс В	Объем, м ³		
①	ПГ 56.24	5560	2385	200	15	1,59	90,85	3,98
	ПГ 46.24	4550				1,31	68,50	3,26
	ПГ 56.18	5560	1785			1,19	66,83	2,98
	ПГ 56.12		1185			0,79	54,61	1,98
	ПГ 56.6		585			0,39	39,59	0,98
	ПГ 26.31	2560	3120			0,96	63,73	2,40
	ПГ 26.28		2820			0,87	59,35	2,17
	ПГ 26.27		2670			0,82	57,91	2,05
	ПГ 26.25		2520			0,77	55,67	1,94
	ПГ 26.23		2320			0,71	52,96	1,78
	ПГ 26.12		1170			0,36	26,88	0,90
②	ПГ 26.9	2560	920	0,28	24,40	0,71		
	ПГ 26.31-Д		3120	0,62	86,38	1,58		
	ПГ 26.28-Д		2820	0,53	79,90	1,35		
	ПГ 26.27-Д		2670	0,48	74,62	1,23		
	ПГ 26.25-Д		2520	0,44	71,04	1,12		

С2ВА УКАЗАНИЯ ПО ПРИМЕНЕНИЮ

Панели внутренних стен лестничных клеток предназначены для применения в многоэтажных зданиях каркасной конструкции со всеми жесткими узлами, при расстояниях между осями колонн 3,0; 6,0 и 9,0 м и высотах этажей 3,6; 4,2; 4,8; 5,4; 6,0 и 7,2 м.

Номенклатура панелей включает в себя сплошные и проемные панели.

Панели длиной 5560 мм устанавливаются в продольных стенах лестничных клеток, причем панель длиной 4550 предназначена для образования дверного проема. Панели длиной 2560 мм как сплошные, так и проемные, устанавливаются в торцевых стенах лестничных клеток.

Изготовление панелей предусматривается в кассетах.

Предел огнестойкости панелей - 2 часа.

Н1ВВ РАСЧЕТНАЯ ТЕМПЕРАТУРА НАРУЖНОГО ВОЗДУХА
- минус 40°C

С2ВQ СТЕПЕНЬ АГРЕССИВНОСТИ СРЕДЫ - не-
агрессивная, средне- и слабоагрес-
сивная

ДОПОЛНИТЕЛЬНЫЕ ДАННЫЕ

Расшифровка марок изделий;

ПГ - панель внутренней стены;

Д - наличие дверного проема;

КОНСТРУКЦИИ РАМНОГО КАРКАСА МЕЖЭТАЖНОГО ПРИМЕНЕНИЯ ДЛЯ
МНОГОЭТАЖНЫХ ОБЩЕСТВЕННЫХ ЗДАНИЙ ПРОИЗВОДСТВЕННЫХ И
ВСПОМОГАТЕЛЬНЫХ ЗДАНИЙ И ПРОМЫШЛЕННЫХ ПРЕДПРИЯТИЙ

СТРОИТЕЛЬНЫЕ
КОНСТРУКЦИИ И
ИЗДЕЛИЯ
Серия 1.0201-4
Выпуск 5-1

Лист 2
Страница 3

Обозначение габаритов конструкций:

Первые числа - округленная длина панелей в дециметрах;

Вторые числа - округленная высота панелей в дециметрах.

Пример 1: ПГ 56.31 - панель глухая длиной 5560 мм и высотой 3120 мм;

Пример 2: ПГ 26.31-Д - панель длиной 2560 мм и высотой 3120 мм с дверным проемом.

Настоящий выпуск рассматривать совместно с выпуском 0-1 "Указания по расчету прочности, устойчивости и деформативности".

Карта уровня разработана и распространяется ЦНИИпромзданий.

В7БА

СОСТАВ ПРОЕКТНОЙ ДОКУМЕНТАЦИИ

Выпуск 5-1 "Панели внутренних стен лестничных клеток. Рабочие чертежи".

Объем проектных материалов, приведенных к формату А4, - 88 форматок

В7БА

АВТОР ПРОЕКТА

ЦНИИпромзданий, Москва И-238, Дмитровское шоссе, 46.

В7НА

УТВЕРЖДЕНИЕ

Утверждены Госстроем СССР, протокол от 05.II.86 в АЧ-72
Введены в действие с 01.07.87

В7КА

ПОСТАВЩИК

ЦТП, 125878, ГСП, Москва, Л-445, ул.Смолярная, 22.

Ивл. № 22229

Катал. № 058244